

# 見積依頼書

分任契約担当官  
自衛隊香川地方協力本部長  
谷本 秀典

以下のとおり見積を依頼します。

## 1 見積依頼

契約実施計画番号	調達要求番号	物品番号	仕様書番号				
5QQ711300210	5QQ71A20153 0001						
品名 または 件名							
パーティション設置等役務							
部品番号 または 規格							
仕様書のとおり							
使用器材名							
数量	単位	銘柄	使用期限等	グループ	指定	検査	包装
1.00	ST						
納地または工事場所				引渡場所			
香川地本				香川地本			
搬入場所				納期または工期			
募集課				令和8年3月25日(水)			

## 2 契約条項を示す場所

自衛隊香川地方協力本部 2階掲示板及びホームページ

## 3 説明会及び提出の日時場所

説明会日時場所：

提出日時場所：令和8年2月3日(火) 13時00分 自衛隊香川地方協力本部

## 4 決定方式及び契約方式

決定方式：総品目総額 契約方式：随意契約

## 5 注意事項

見積書の提出については郵送のほか、電子メールまたはFAXによる提出を可とする。

メールアドレス：hq2-kagawa@pco.mod.go.jp

FAX番号：087-823-9209

オープンカウンター方式による見積依頼について

分任契約担当官  
 自衛隊香川地方協力本部長  
 谷本 秀典

- 1 本リストは、オープンカウンター方式実施要項に基づく手続きが必要です。
- 2 本方式は随意契約を前提とした見積依頼であり、有効な見積書をもって申し込みをした者のうち、予定価格の範囲内で最低の価格の見積書をもって申し込みをした者を契約の相手方とします。

3 件名リスト

一連 番号	件名	納入(履行) 場所	納期 (履行期限)	見積依頼書 公表日	見積書 提出期限	見積合わせの 日時	防衛省競争 参加資格	備考
26	パーティション設置等役 務	高松募集案内所	8.3.25	8.1.22	8.2.3 13時00分	8.2.3 13時00分	/	

- 4 仕様書の交付場所、契約条項等を示す場所、問合せ先及び提出先  
 〒760-0019  
 住所: 香川県高松市サンポート3番33号 高松サンポート合同庁舎南館2階  
 契約機関名(担当): 自衛香川地方協力本部 総務課 石原(いしはら)  
 電話番号(内線): 087-823-9206 FAX: 087-823-9209

- 5 仕様書の内容に関する問い合わせ先  
 自衛隊香川地方協力本部募集課広報班 岡崎(おかざき)  
 電話番号(内線): 087-823-9207

調達要求番号：

陸 上 自 衛 隊 仕 様 書			
物品番号	仕 様 書 番 号		
パーティーション設置等役務	作	成	令和8年1月19日
	変	更	令和8年 月 日
	作成部隊等名		自衛隊香川地方協力本部

## 1 総 則

### (1) 適用範囲

この仕様書は、自衛隊香川地方協力本部が事務所の魅力化を目的として実施する「パーティーション設置」について規定する。

### (2) 用語及び定義

この仕様書で用いる用語及び定義は、次による。

#### ア パーテーション

一般市場で流通しているカタログなどによって明確にされているものものをいう。

#### イ 提出書類

提出書類の書式は契約側の指定（支給）とし、A-4版にて提出する。なお、折り返してA-4版となるものはこの限りではない。

## 2 一般的事項

本仕様書に規定していない事項は、委託先業者の規定する仕様及び社内規格並びに商慣習による。

## 3 製品に関する要求

### 3. 1 品目及び性能

役務調達表による。

### 3. 2 提出書類及び時期

役務調達表による。

### 3. 3 カタログ

参考にしたカタログは次による。

小松ウォール 可動間仕切

## 4 品質保証

契約担当官が定める官側の監督官が立会いを実施する。

なお、今契約にあたり監督官とは自衛隊香川地方協力本部（以下、「香川地本」という。）が指定する者である。

## 5 設 置

役務調達表によって指定する場合を除き、商慣習による。

## 6 その他の指示

契約の相手方は、この仕様書及び役務調達表に疑義を生じた場合は、契約担当官等の指示を受けるものとする。

## 役 務 調 達 表

調達要求番号		仕様書番号	
調達要求年月日	令和8年 1月 日	作成年月日	令和8年 1月19日
物品番号等		作成部隊等名	自衛隊香川地方協力本部

## 1 役務内容

件 名	基 準 等	注記
パーテーション 設置	<p>(1) 作業概要 民側は、高松募集案内所内に民側が作製したパーテーションを設置するもの。なお、全作業に関して、民側は現場管理者を配置し、工期管理を行うもの。</p> <p>(2) 作業期間（基準） 1日又は2日を基準とする。</p> <p>(3) 作業場所 高松募集案内所 (高松市亀井町8-10高松高等予備校亀井町ビル3階)</p> <p>(4) 各作業内容 ア 事前調整 工期の1週間前までに別紙資料及び提出書類を用いて、民側が指定する現場管理者と香川地本監督官が工事内容に関する最終調整を行う。</p> <p>イ 運 搬 エレベーター又は非常階段を利用し高松募集案内所へパーテーションを運搬する。</p> <p>(ア) 運搬要領 運搬前に、通路（エレベーターを含む。）へ保護シート等を設置し、運搬通路の保護を行うことを基準とする。</p> <p>(イ) エレベーターの仕様は以下のとおり。 入口：H2,090×W800mm 室内：H2,280×W1,400×D1,400mm</p> <p>ウ パーテーション設置作業 別添資料1「更衣室の位置図」を元に別添資料2「カタログ」のパーテーションを設置する。細部不明な点は官側へ確認し、設置するもの。</p> <p>エ パーテーション</p> <p>(ア) 柄 木目調</p> <p>(イ) 配 置 別添資料3「設置図（基準）」</p> <p>(ウ) 素 材 別添資料4「材質（基準）」</p> <p>(エ) 施 錠 別添資料を参考に施錠できるもの。</p>	—

件名	基準等	注記
パーテーション 設置	<p>オ その他の工事 電気・スイッチ・コンセント穴加工及び器具材工一式・天井下地補強・製品取付後・製品取付後の養生・クリーニング・ガラス工事・ドア部床見切り・揚重機器・足場掛けについては、民側が行う。</p> <p>カ 完成検査 作業終了後1週間以内を標準に、提出書類を用いて、民側が指定する現場管理者と香川地本監督官が作業完成検査を行う。</p> <p>(5) 提出書類（民側は以下の書類を提出する。）</p> <p>ア 作業開始まで            (ア) 打合せ簿            (イ) 工程表            (ウ) 作業計画書            (エ) 受任者・下請負債者設定等通知書            (オ) 現場代理人等指定・変更通知書</p> <p>イ 作業開始後            (ア) 材料検査簿            (イ) 材料等承認願            (ウ) 着手届</p> <p>※その他、官側監督官が作業にあたり日誌を付ける。</p> <p>ウ 作業完了後            (ア) 作業報告書            (イ) 完了通知及び完成検査願            (ウ) 監督官による検査            (エ) 履行場所の作業開始前・作業中及び終了後の写真を撮影し、2部ずつ提出すること。</p> <p>(6) 賠償 作業実施にあたり、既存の施設等に損害を生じさせた場合は、民側が責任を負う。</p> <p>(7) その他 本仕様書に疑義が生じた場合については、別添資料を参照する他、官側と協議を行いその指示に従うこと。</p>	—
2 数量 1 式		
3 履行期限 令和8年3月25日(水)		
4 提出書類の提出場所 高松市サンポート町3番33号 高松サンポート合同庁舎(南館)2階 自衛隊香川地方協力本部		

# 更衣室の位置図 (高松)

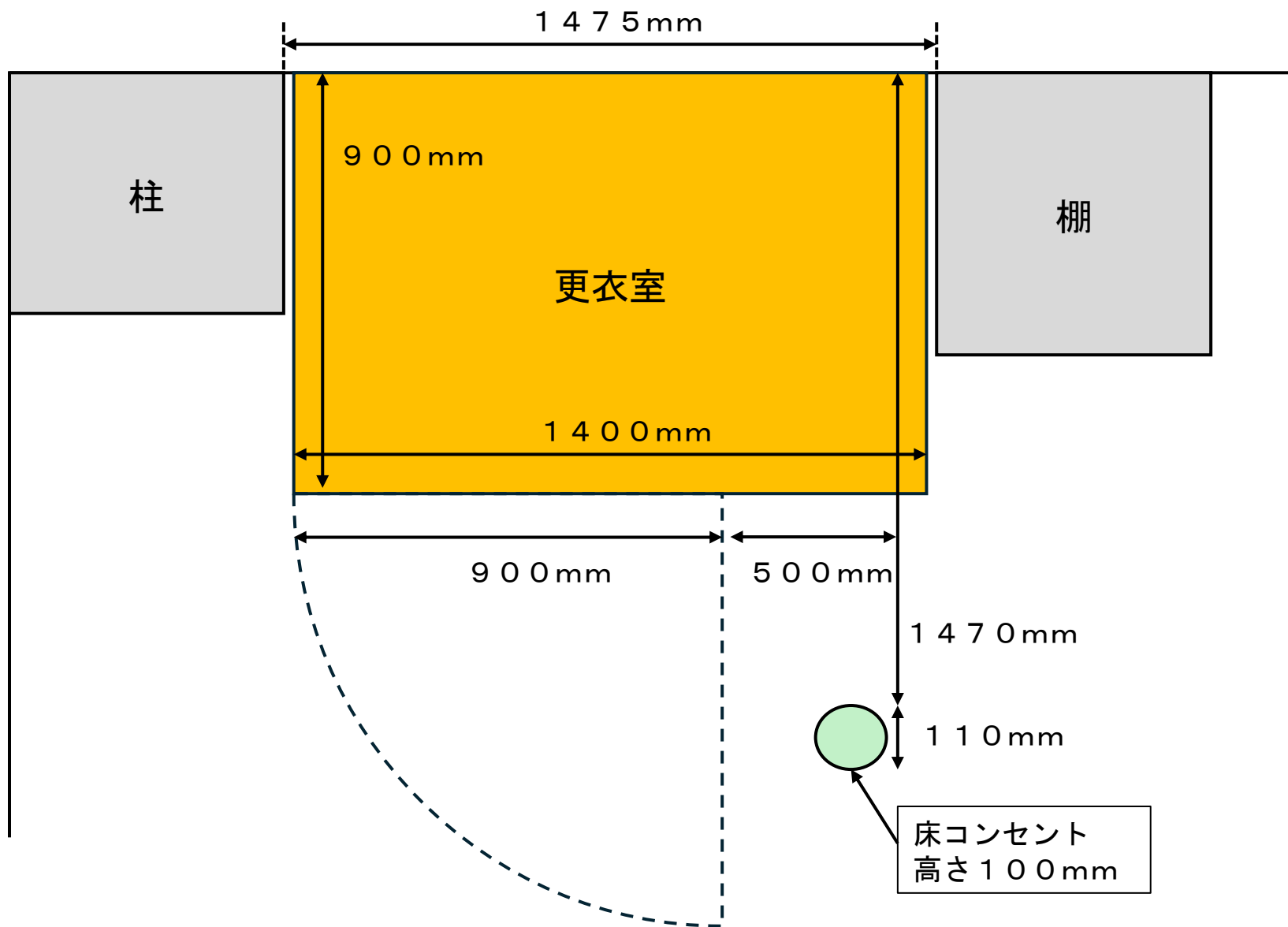

# 設置図 (基準)

背面はパーティションは設置しない。

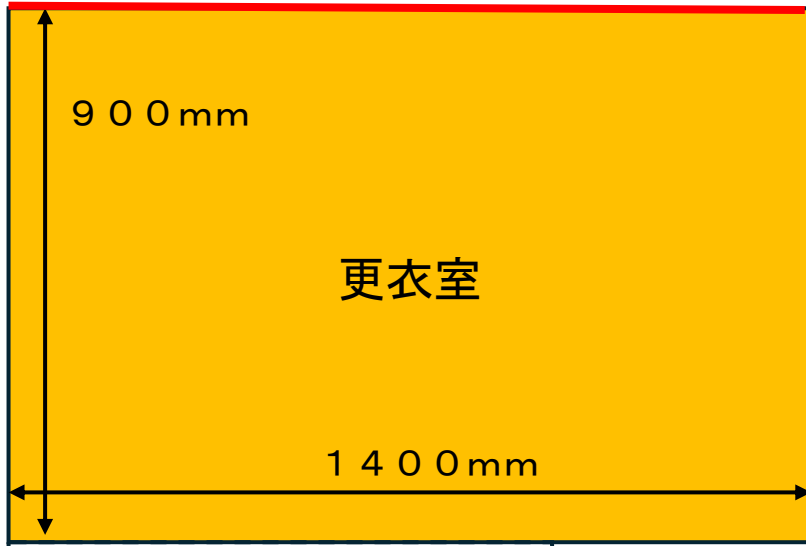

900 mm

500 mm

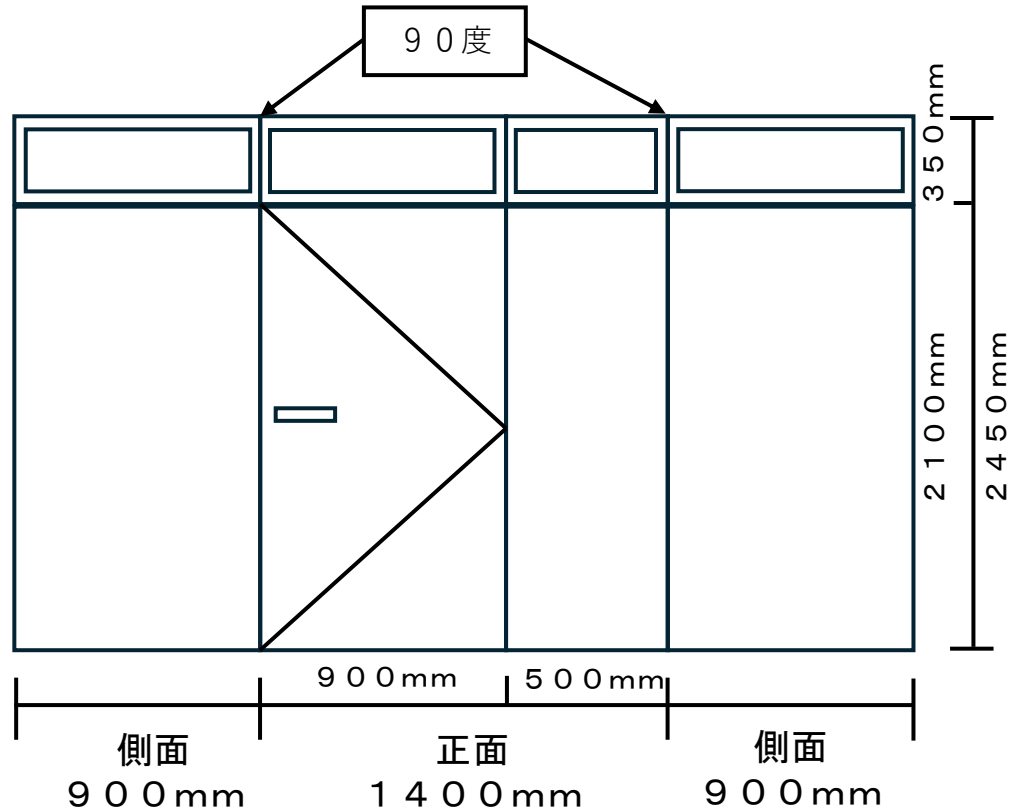

90度

350 mm

2100 mm

2450 mm

900 mm

500 mm

側面

900 mm

正面

1400 mm

側面

900 mm

## 素材（一例）

・ スチール間仕切 マイティー70（MW-70）不燃W構造 見込み70mm

	名 称	材 質	仕 上	
骨材	天井レール	冷間圧延銅板 1.0mm	焼付塗装仕上	
	ポール・横棧	冷間圧延銅板 1.2mm		
	コーナーポール	冷間圧延銅板 1.2mm		
	上棧・下棧	冷間圧延銅板 1.0mm		
壁面レール	エンドフィニッシュ	冷間圧延銅板 1.2mm	焼付塗装仕上	
	B壁面レール	垂鉛めつき銅板 1.0mm		
		冷間圧延銅板 0.8mm		
巾木関係	巾木・床レール	冷間圧延銅板 0.8mm	焼付塗装仕上	
枠関係 パネル	ドア枠・開口枠	冷間圧延銅板 1.2mm	焼付塗装仕上	
	パネル表面材	垂鉛めつき銅板 0.5mm	焼付塗装仕上	
	芯材	せっこうボード 12.5mm		
ドアパネル	パネル表面材	垂鉛めつき銅板 0.5mm	焼付塗装仕上	
	芯材	ペーパーコア 見込み～開き戸 40mm		
	切窓・ガラリ	アルミ押出型材	焼付塗装仕上	
	目板	アルミ押出型材	焼付塗装仕上	
	ロック ドアクローザ	美和ロック、ゴール		
		アルミニウム合金ガイドンス		
	吊金具	旗丁番		

## 見 積 書

件名リスト一連番号	26
-----------	----

見積金額

¥

総品目総額決定

(消費税及び地方税を含まない。)

品 名	規格	単位	数量	単価	金額
パーテーション設置等役務	仕様書のとおり	ST	1		
※積算内訳書を添付してください(様式随意)					
納入場所	高松募集案内所	納期	令和8年3月25日		
契約保証金	免除	見積書有効期間			

上記に関して「入札及び契約心得」、「オープンカウンター方式実施要項」及び「標準契約書等」の契約条項等を承諾のうえ入札見積いたします。また、当社(個人の場合)、当団体(団体の場合)は「入札及び契約心得」に示された暴力団排除に関する誓約事項について誓約いたします。

返送期限 令和8年2月3日 13時00分まで

分任契約担当官  
自衛隊香川地方協力本部長  
谷本 秀典 殿

住 所  
会 社 名  
代 表 者 名  
担当者氏名  
連 絡 先

## 市場価格調査書

件名リストー連番号	26
-----------	----

金額 **¥**

総品目総額決定

(消費税及び地方税を含まない。)

品名	規格	単位	数量	単価	金額
パーティション設置等役務	仕様書のとおり	ST	1		
※積算内訳書を添付してください(様式随意)					
納入場所	高松募集案内所	納期	令和8年3月25日		

本件に際しまして、広く市場価格調査を実施し、適切な価格の把握に努めるため、各取引業者の方々にご協力を頂いております。上記の市場価格調査表に金額をご記入の上、電子メール又はFAXで下記日時までにご返信をお願いします。

メールアドレス: hq2-kagawa@pco.mod.go.jp      FAX: 087-823-9209

返送期限 令和8年2月3日 13時00分まで

分任契約担当官  
自衛隊香川地方協力本部長  
谷本 秀典 殿

住 所  
会 社 名  
代 表 者 名  
  
担 当 者 氏 名  
連 絡 先