

## 入札公告

分任支出負担行為担当官  
海上自衛隊佐世保地方総監部  
経理部長 佐々木 健

下記のとおり一般競争入札を行います。

### 記

#### 1 競争入札に付する事項

調達要求番号	件名	数量単位	履行期限	納入(引渡)場所
06-1-1803-3620-1024-00	油受け, だ管接手用 ほか	12件	令和6年10月31日 (木)	三菱重工業(株)長崎造船所内官側が指定する場所

※付図PDF有り

#### 2 入札の日時及び場所

- 日時 令和6年5月8日(水) 9時15分  
(ただし、郵便等による入札書の受領期限は、前日の16時00分まで)
- 場所 佐世保地方総監部経理部契約課入札室

#### 3 入札参加申込の日時及び場所

- 日時 公告日～令和6年5月7日(火)  
8時00分～12時00分及び13時00分～16時45分  
(ただし、土曜日、日曜日、祝日を除く。)
- 場所 佐世保地方総監部経理部契約課事務室
- 申込 入札に参加する者は、入札日の前日の16時45分までに参加申込書及び資格審査結果通知書写を提出すること。

なお、直接仕様書の受領ができない者は、参加申込書に資格審査結果通知書を添えてFAXにより送信すること。契約課で資格を確認した後、仕様書をFAXにより送信する。

#### 4 競争入札参加資格

- 予算決算及び会計令第70条の規定に該当しない者であること。なお、未成年者、被保佐人又は被補助人であって、契約締結のために必要な同意を得ている者は、同条中、特別の理由がある場合に該当する。
- 予算決算及び会計令第71条の規定に該当しない者であること。
- 令和04・05・06年度防衛省競争参加資格(全省庁統一資格)「物品の販売」のD等級以上に格付けされている者、又は当該競争参加資格を有していない者にあつては、競争執行の日までに競争参加資格審査を受け、競争参加資格者名簿に登録され、当該競争参加資格を有すると認められる者であること。
- 防衛省大臣官房衛生監、防衛政策局長、防衛装備庁長官(以下「省指名停止権者」という。)又は海上幕僚長から「装備品等及び役務の調達に係る指名停止等の要領」に基づく指名停止の措置を受けている期間中の者でないこと。
- 前号により、現に指名停止を受けている者と資本関係又は人的関係のある者であつて、当該者と同種の物品の売買又は製造若しくは役務請負について防衛省と契約を行おうとする者でないこと。

#### 5 入札書の記載金額

落札決定に当たっては、入札書に記載された金額(総価)に当該金額の10%(軽減税率対象品目については8%)に相当する額を加算した金額(当該金額に1円未満の端数が生じたときは、その端数金額を切り捨てるものとする。)をもって落札金額とするので、入札者は、消費税及び地方消費税に係る課税事業者であるか免税事業者であるかを問わず、見積もった金額の110分の100(軽減税率対象品目については108分の100)に相当する金額を入札書に記載すること。

#### 6 入札保証金及び契約保証金

- 入札保証金及び契約保証金 全額免除
- 落札者が契約を結ばないときは、落札金額の100分の5に相当する金額を違約金として徴収する。

#### 7 契約書作成の要否

遅滞なく契約書の作成を要する。ただし、契約金額が150万円を超えず、特約条項の付与もない場合は請書の作成をもって代えることができる。

#### 8 適用する契約条項

売買契約一般条項

#### 9 入札の無効

- 本公告に示した競争参加資格のない者の入札及び入札に関する条件に反した者
- 入札及び契約心得のとおり実施しない者
- 電送による入札

(4) 仕様書又は内訳書を申込期限までに受領していない者

#### 1 0 契約条項を示す場所

長崎県佐世保市平瀬町18番地 海上自衛隊佐世保地方総監部経理部契約課入札室前通路

#### 1 1 入札（仕様書）説明会の日時及び場所

実施しない。

#### 1 2 入札方法

総 価

#### 1 3 部分払の有無

無

#### 1 4 その他

- (1) 契約手続等は「海上自衛隊契約規則」及び「入札及び契約心得」による。
- (2) 入札公告、契約条項、入札及び契約心得は、「1 0 契約条項を示す場所」で閲覧できるほか、佐世保地方隊「西海の護り」ホームページの総監部調達情報又は、海上自衛隊調達情報ホームページで閲覧することができる。
- (3) 現に指名停止を受けている者の下請負については認めない。ただし、真にやむを得ない事由を該当する省指名停止権者が認めた場合には、この限りではない。
- (4) 同等品で応札する場合は、「同等品承認申請書」（様式はHP上に掲載）を提出し、契約担当官等の承認を得なければならない。
- (5) 郵送により入札を行う場合は、入札書を調達要求番号、件名を表記した封筒に封入した上、更に当該封筒を封入し、外封筒に当たる封筒の表面に「入札書在中」の旨を朱書きして、原則として書留郵便により送付する。  
なお、郵送した場合は、直ちに「入札・見積書を郵送した場合の通知書」（様式はHP上に掲載）で必ずFAXすること。

#### 1 5 入札に関する問い合わせ先

〒857-8567 長崎県佐世保市平瀬町18番地

佐世保地方総監部経理部契約課審査係（電話：0956-23-7111内線3252～3253 FAX：0956-24-4199）

# 内 訳 書

調達要求番号:06-1-1803-3620-1024-00

番号	物 品 番 号 品 名	規 格	性質 区分	単位	数量	単 価	合 価	備 考
1	GL N/S 油受け, だ管接手用	仕様書のとおり	C	EA	3			によど×3
2	GL N/S 油受け, 給油ステーション用	仕様書のとおり	C	EA	2			によど×2
3	GL N/S 油受け, 給油ステーション用	仕様書のとおり	C	EA	1			によど×1
4	GL N/S 継手, 燃料搭載口, 125A	仕様書のとおり	C	EA	1			によど×1
5	GL N/S 継手, 燃料搭載口, 150A	仕様書のとおり	C	EA	1			によど×1
6	GL N/S 継手, 潤滑油搭載口	仕様書のとおり	C	EA	1			によど×1
7	GL N/S 吸込み筒, ドラム缶用	仕様書のとおり	C	EA	1			によど×1
8	GL N/S 66cm測距儀架台	仕様書のとおり	C	EA	2			によど×2

# 内 訳 書

調達要求番号:06-1-1803-3620-1024-00

番号	物 品 番 号 品 名	規 格	性質 区分	単位	数量	単 価	合 価	備 考
9	GL N/S S字金物, 赤色	仕様書のとおり	C	EA	400			によど×400
10	GL N/S S字金物(ステンレス 小)	仕様書のとおり	C	EA	100			によど×100
11	GL N/S S字金物(ステンレス 小)	仕様書のとおり	C	EA	40			によど×40
12	GL N/S S字金物(ステンレス 大)	仕様書のとおり	C	EA	100			によど×100
		納入の際は, 受領検査官と調整のうえ, 納入すること。 納入時期は, 9月以降から納期までの間とする。						
		納入場所:長崎県長崎市飽の浦町1丁目 三菱重工業株長崎造船所内 官側が指定する場所 (納入場所については、契約締結後、速やかに受領検査官と調整する。)						

調達要求番号：

海上自衛隊仕様書			
物品番号等	—	仕様書番号	SOP-G-00429
名称	油受け，だ管接手用 ほか	防衛大臣承認年月日	
		作成年月日	令和6年3月6日
		改正年月日	
		護衛艦によど	

## 1 総則

### 1.1 適用範囲

この仕様書は、海上自衛隊護衛艦によどにおいて使用する油受け，だ管接手用 ほかについて適用する。

### 1.2 引用文書等

この仕様書に引用する次の文書は、この仕様書に規定する範囲内において、この仕様書の一部をなすものであり、入札書又は見積書の提出時における最新版とする。

なお、関連文書については、この仕様書に規定した事項の理解を助けるためのものであり、この仕様書の一部をなすものではない。

#### a) 引用文書

海上自衛隊契約規則の実施に関する細部（海幕経第183号。27.3.18）

海上自衛隊補給実施要領（補本装補第2072号。18.12.27）

#### b) 関連文書

海上自衛隊契約規則（平成27年海上自衛隊達第4号）

## 2 製品に関する要求

### 2.1 対象品目及び数量等

対象品目及び数量等は、表1のとおり。

表1－対象品目及び数量等

項番	物品番号等	品名	数量	形状等
1	GL N/S	油受け，だ管接手用	3EA	付図1
2	GL N/S	油受け，給油ステーション用	2EA	付図2
3	GL N/S	油受け，給油ステーション用	1EA	付図3
4	GL N/S	継手，燃料搭載口，125A	1EA	付図4
5	GL N/S	継手，燃料搭載口，150A	1EA	付図5
6	GL N/S	継手，潤滑油搭載口	1EA	付図6
7	GL N/S	吸込み筒，ドラム缶用	1EA	付図7
8	GL N/S	66cm測距儀架台	2EA	付図8
9	GL N/S	S字金物，赤色	400EA	付図9
10	GL N/S	S字金物（ステンレス 小）	100EA	付図10
11	GL N/S	S字金物（ステンレス 小）	40EA	付図11
12	GL N/S	S字金物（ステンレス 大）	100EA	付図12

### 2.2 材料及び加工法等

材料及び加工法等は付図1～12を標準とする。

なお、この製品の製作に必要な材料及び器材等は、すべて受注者負担とする。

### 2.3 校正

受注者は、監督官と細部事項の確認を行い、校正等証明書（付表1）を監督官に提出し、承認を受けるものとする。

なお、製作については、校正等証明書（付表1）に承認を受けた後に実施するものとする。

## 2.4 品質管理

傷、へこみ等の使用上有害な欠点がなく、仕上がりが良好な製品であること。

## 3 監督・検査

### 3.1 監督

監督は、提出書類について指示及び調整を実施する。

### 3.2 検査

検査は、立会い又は提出書類により検査を実施する。

## 4 包装

包装は、一般商慣習による。

## 5 その他

### 5.1 提出書類

提出書類は、表2のとおり。

表2－提出書類

番号	書類名	提出先	部数	提出時期	備考
1	校正等証明書	監督官	2	校正等証明時	付表1
2	検査等申請書	完成検査官	3	納品前までに	書式第22 <sup>a)</sup>
3	納品書	受領検査官	6	納品時	海補3021様式 <sup>b)</sup>
注 <sup>a)</sup> 海上自衛隊契約規則の実施に関する細部（海幕経第183号。27. 3. 18）					
注 <sup>b)</sup> 海上自衛隊補給実施要領（補本装補第2072号。18. 12. 27）					

### 5.2 疑義事項

この仕様書において疑義が生じた場合は、契約担当官等と協議するものとする。

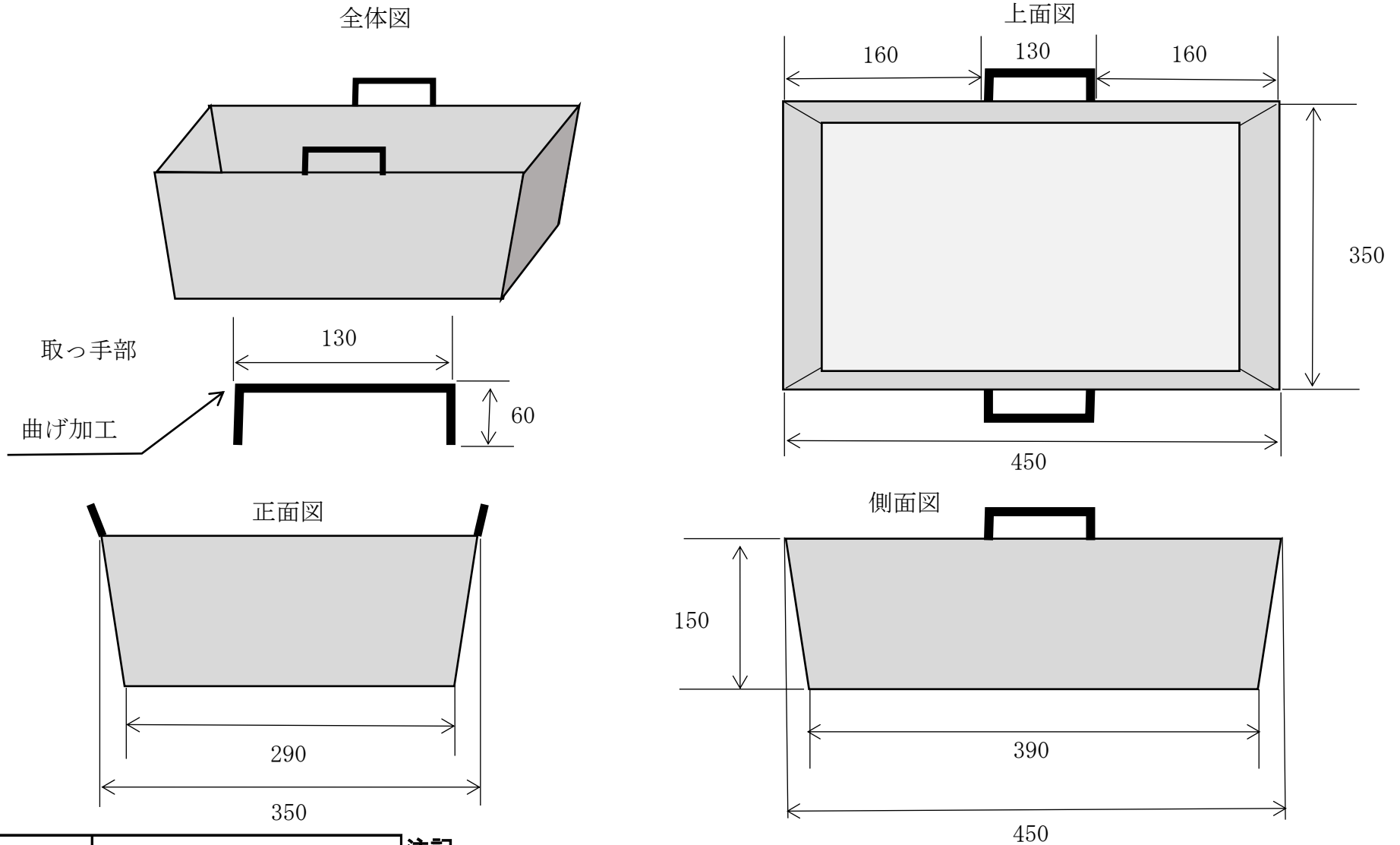

名称	材質
受け皿	アルミ 厚み：4mm
ハンドル	アルミ棒：φ15mm

**注記**

受け皿は、極力繋ぎ目のないように作成する。  
取っ手部は固定式とする。

付図 1 - 形状及び寸法

単位：mm

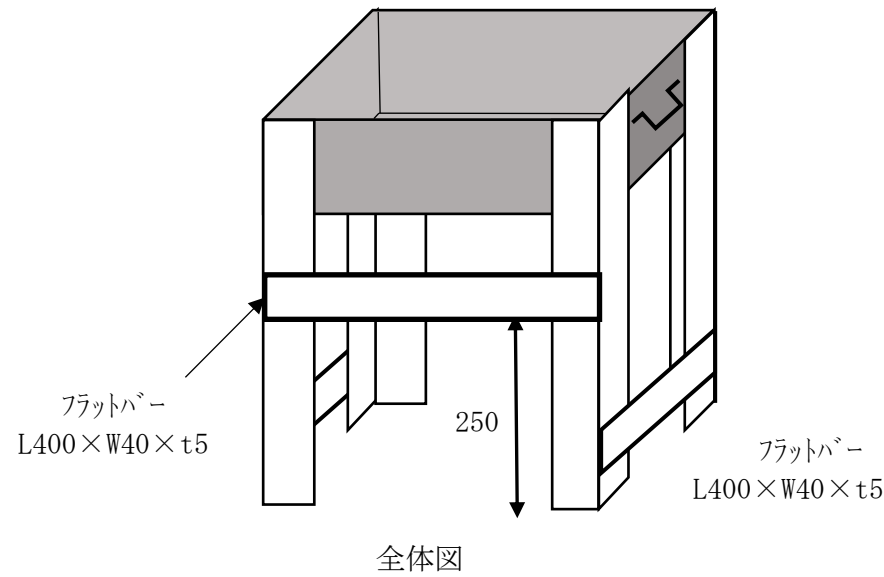
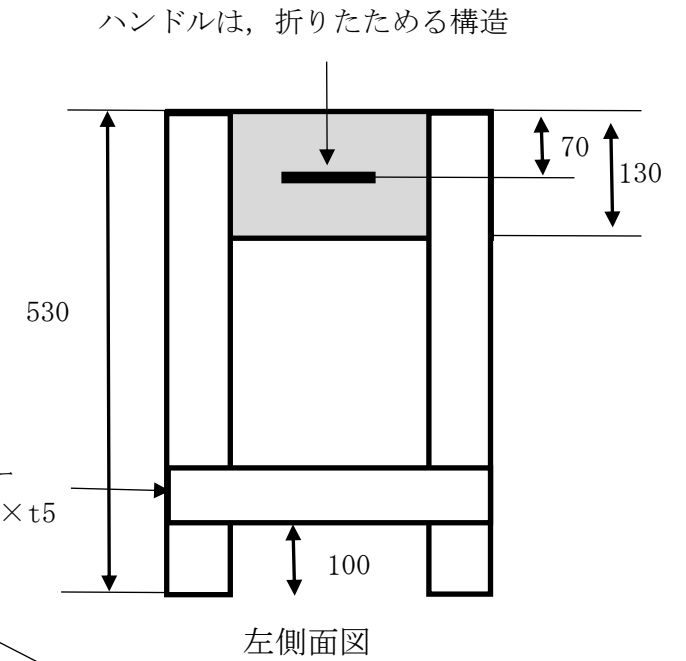
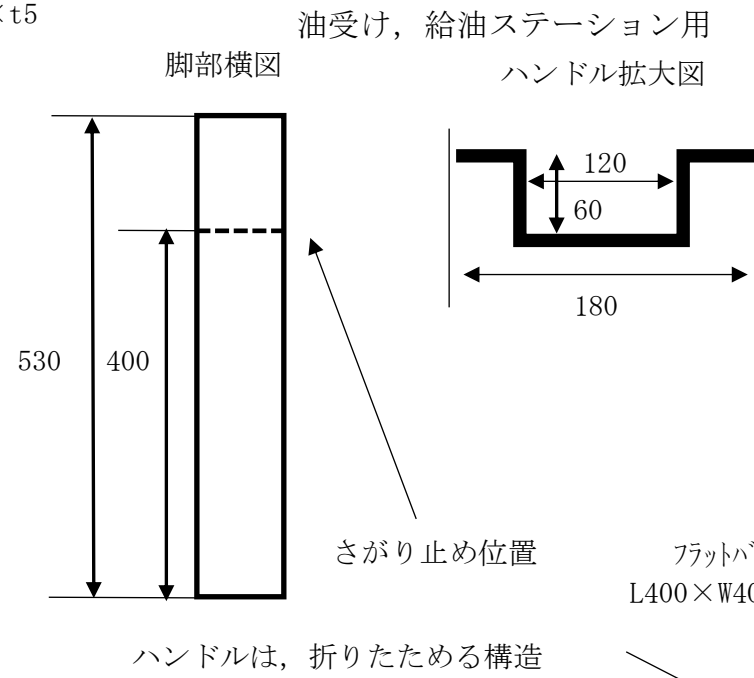
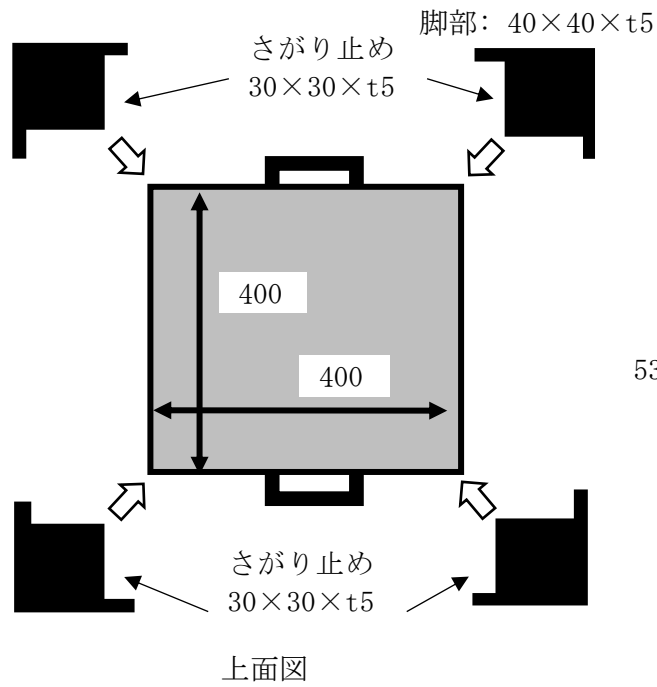

名称	材質
受け皿	アルミ 厚み:4mm
ハンドル	アルミ丸棒 φ15mm
脚部	アルミ 厚み:5mm

注記 受け皿は，極力繋ぎ目のないよう作成し，脚部と一体型とする。

付図 2 - 形状及び寸法等



油受け，給油ステーション用

ハンドル拡大図

単位：mm

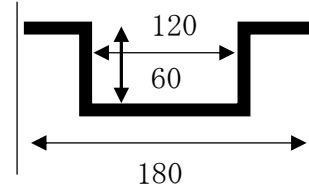
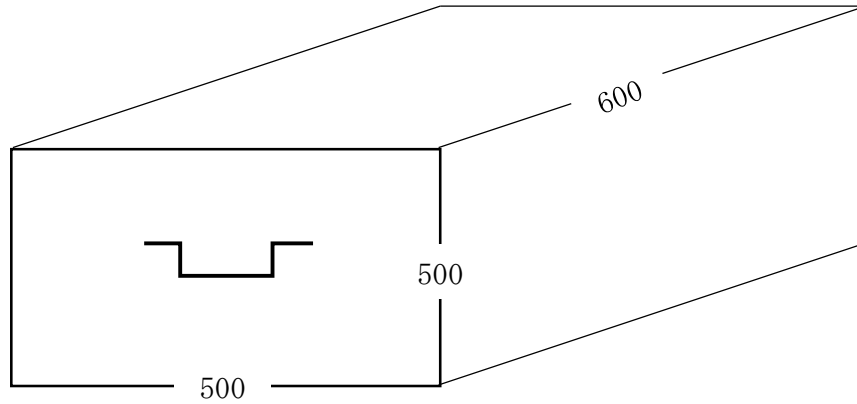

名称	材質
受け皿	アルミ 厚み:4mm
ハンドル	アルミ丸棒 φ15mm

**注記** 受け皿は，極力繋ぎ目のないよう作成し，脚部と一体型とする。  
 なお、ハンドルについては折り畳み式とする。

付図3－形状及び寸法等

継手, 燃料搭載口, 125A

単位 : mm

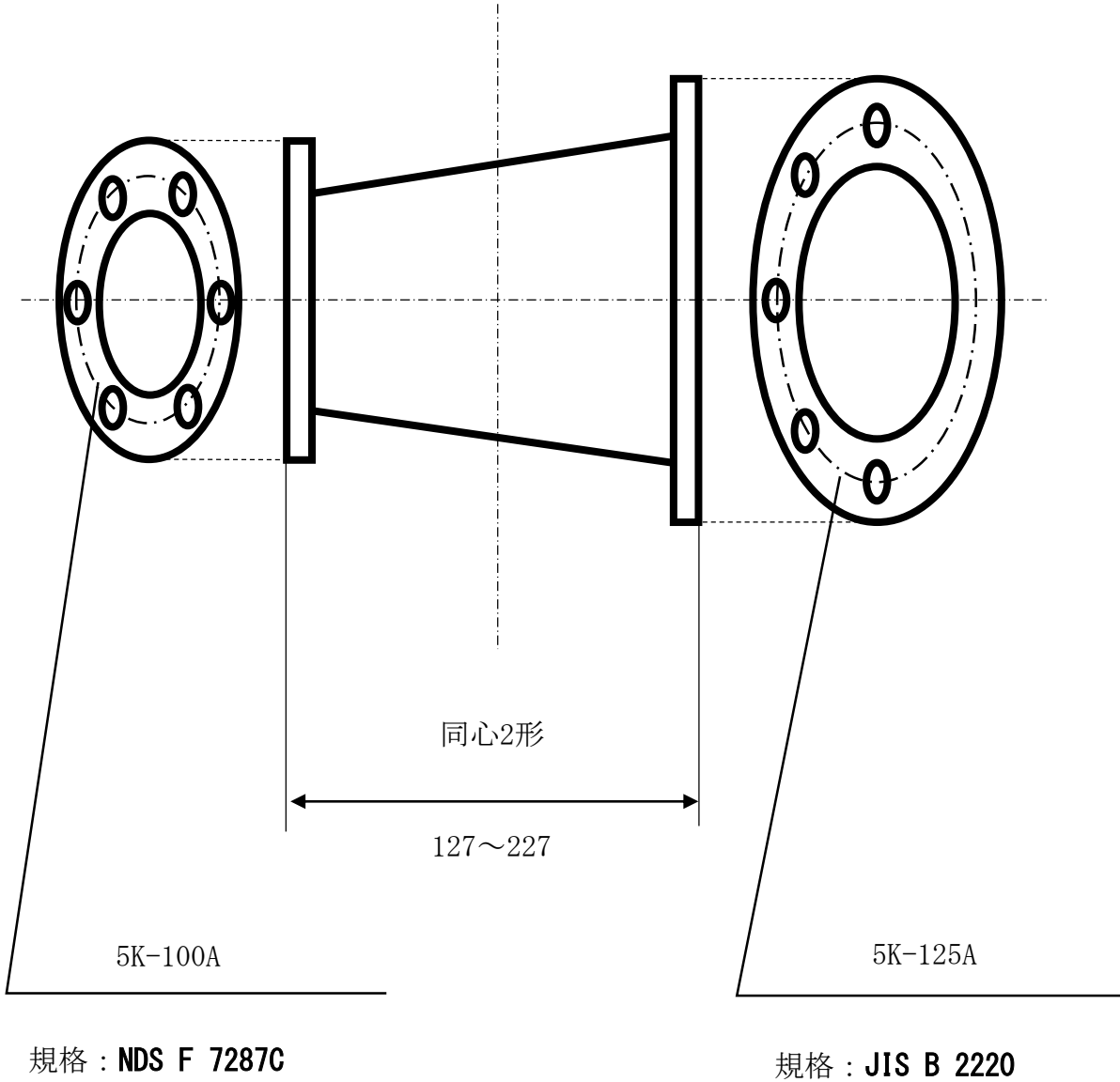

**注記**

材質 : SUS304

付図4 - 形状及び寸法等

## 継手，燃料搭載口，150A

単位：mm

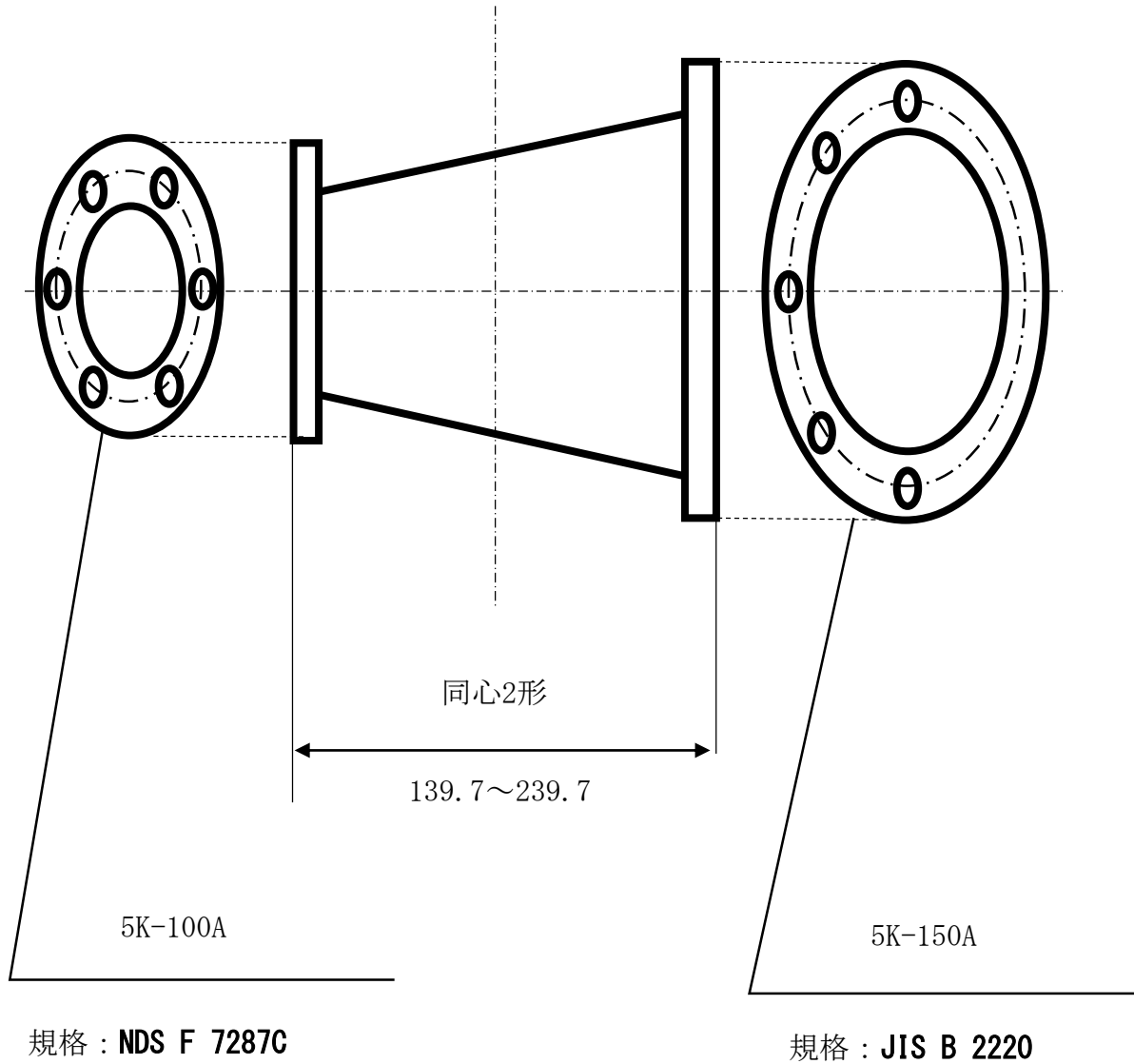

## 注記

材質：SUS304

継手，潤滑油搭載口

単位：mm

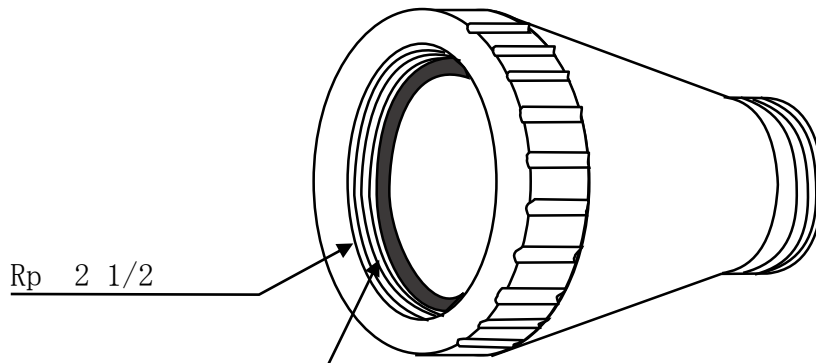
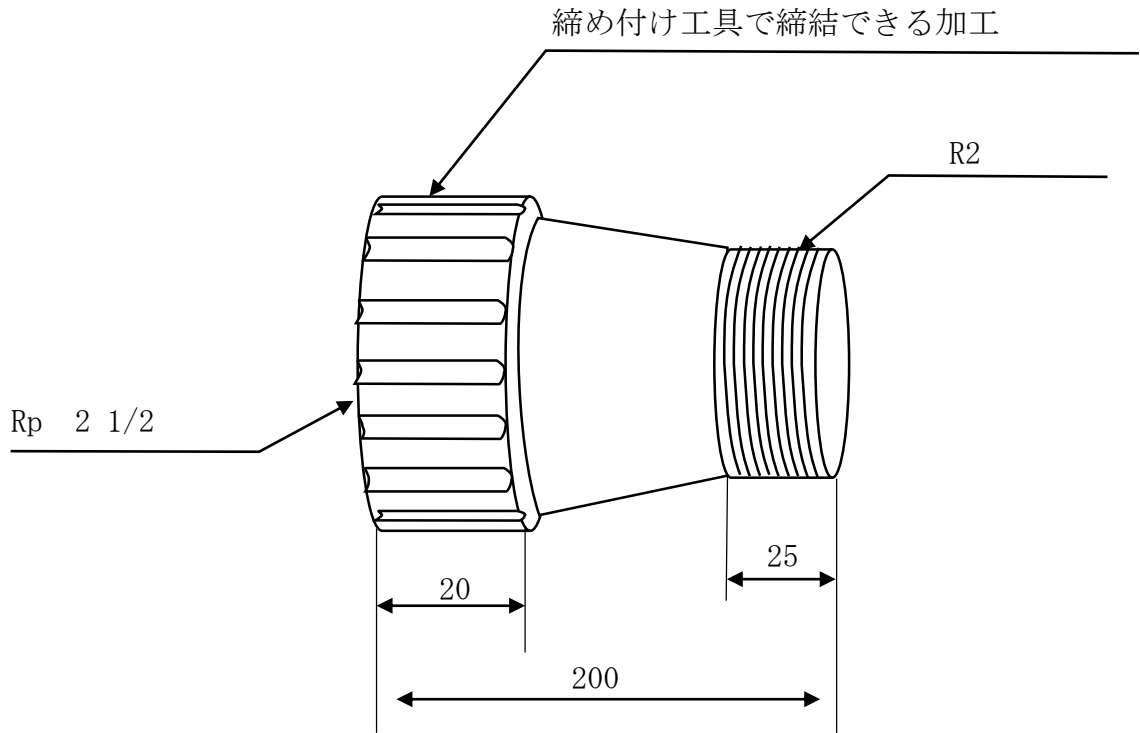

名称	材質
2 1/2雌ねじ	SS400
2インチ雄ねじ及びテーパ部	SGP-E

**注記**

配管肉厚については4mm程度とする  
配管テーパ部の長さは任意とする。

付図6－形状及び寸法等

吸込み筒, ドラム缶用

単位: mm

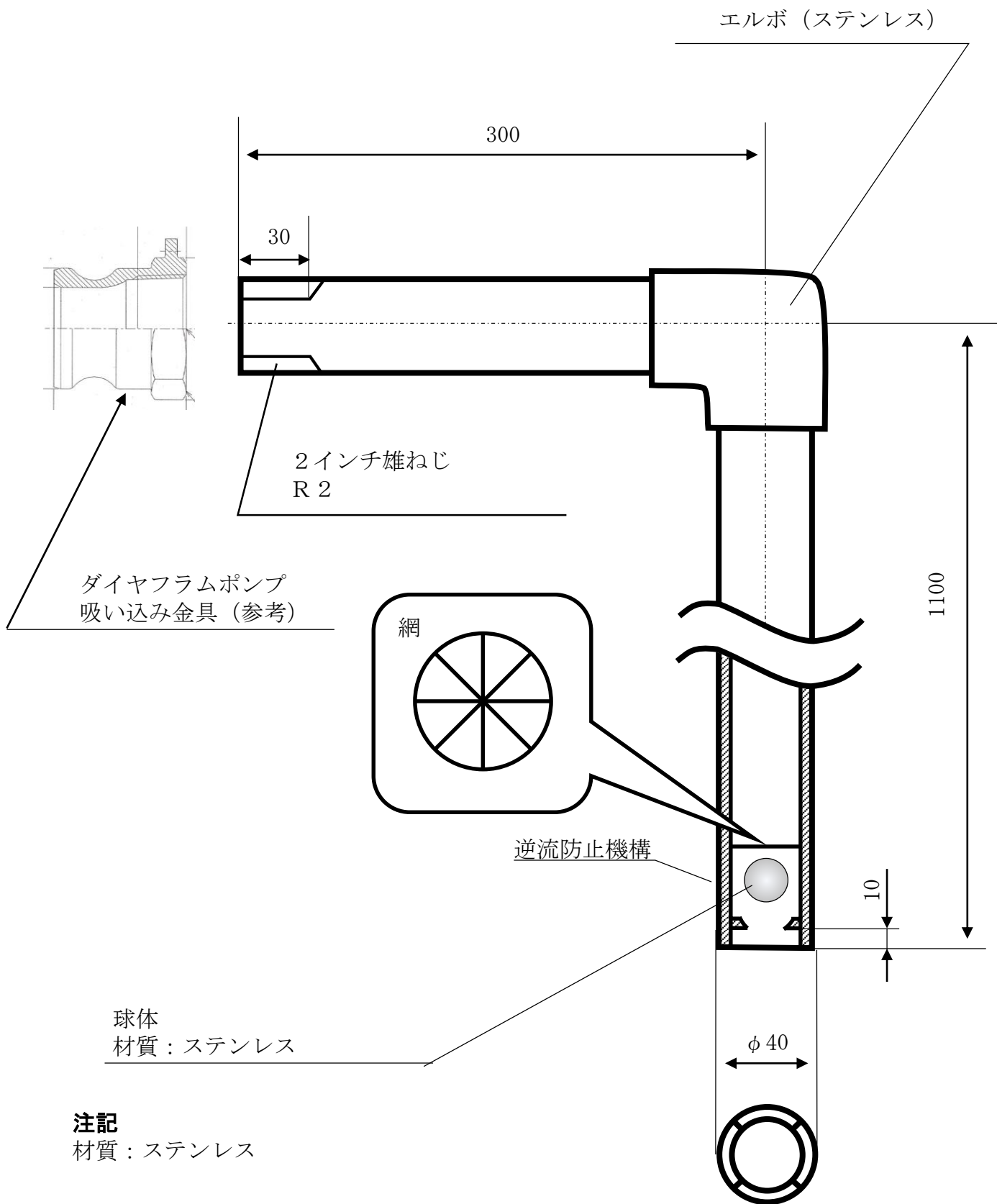

付図7-形状及び寸法等

66cm測距儀架台

単位：mm

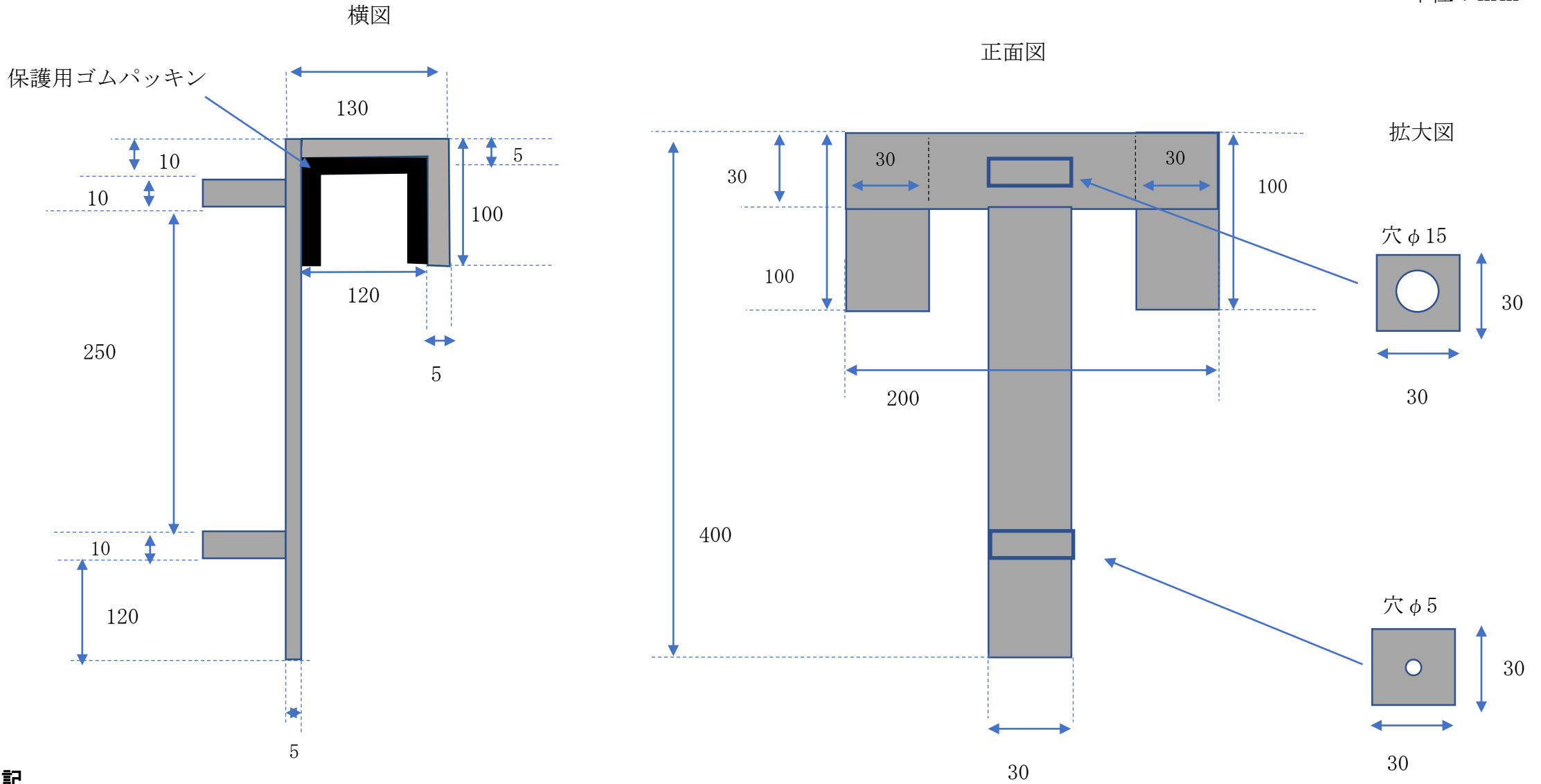

注記

材質：アルミ合金

塗装色：灰色（2）／色番号：2704／色記号：N5

保護用ゴムパッキン：厚さ3mm

付図8－形状及び寸法等

## S字金物, 赤

単位 : mm

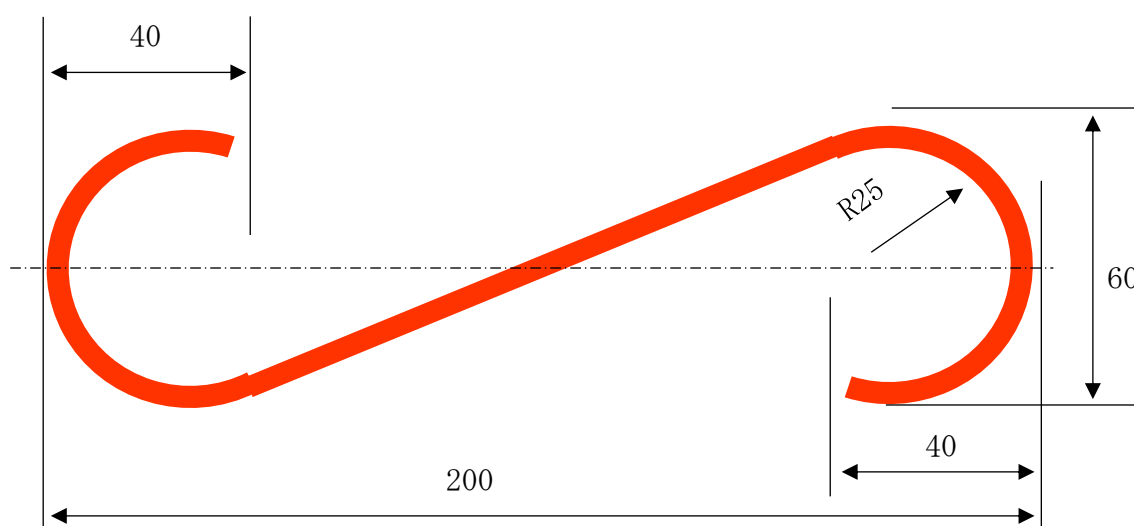

材 質	鉄 丸棒φ5
塗 装	7.5R 5/13半つや
加 工	端部は面取りを施すこと

付図9－形状及び寸法等

## S字金物 (ステンレス 小)

単位 : mm

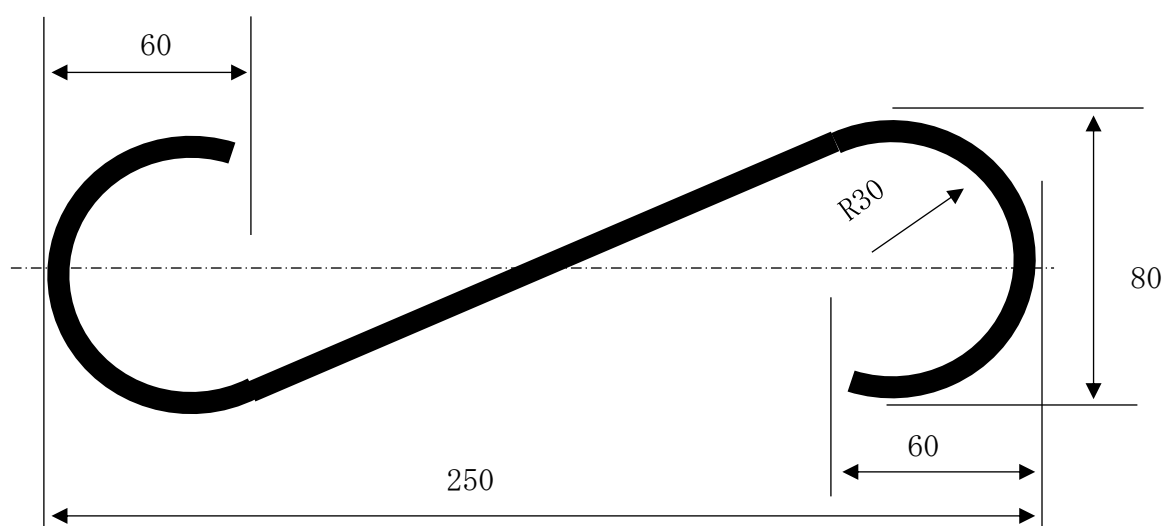

材 質	ステンレス 丸棒φ8
加 工	端部は面取りを施すこと

付図10ー形状及び寸法等



## S字金物 (ステンレス 小)

単位 : mm

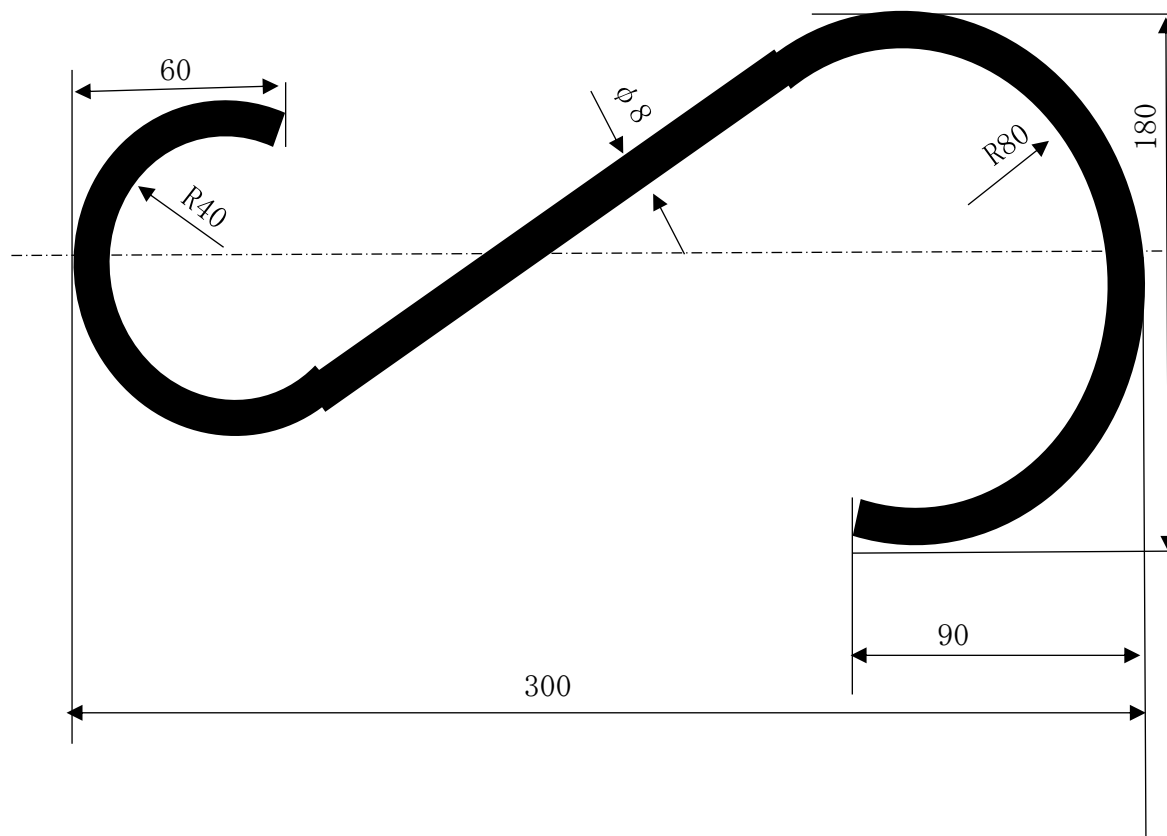

材 質	ステンレス 丸棒 $\phi 8$
加 工	端部は面取りを施すこと

付図 1 1 - 形状及び寸法等

## S字金物 (ステンレス 大)

単位 : mm

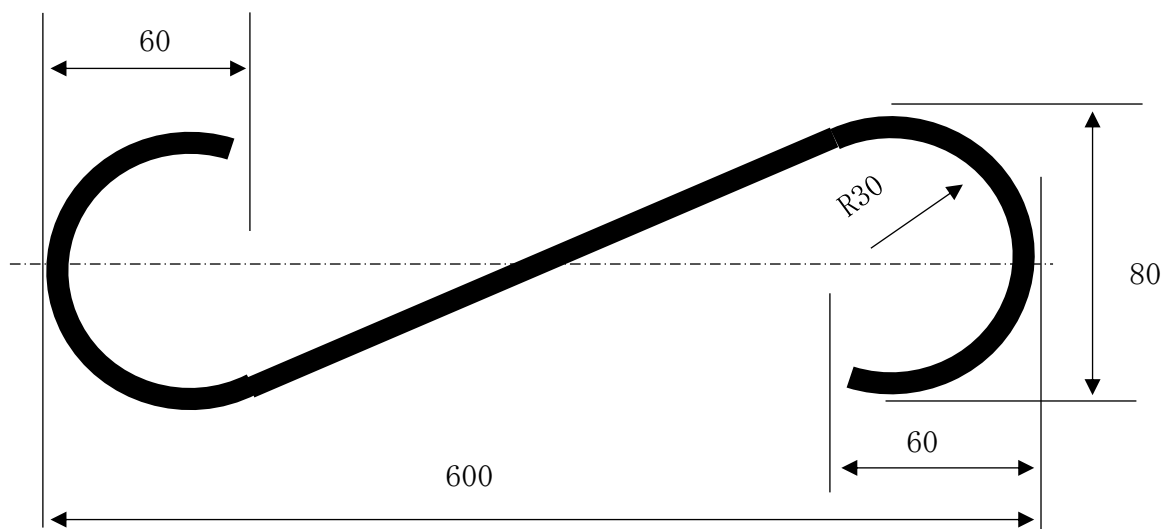

材 質	ステンレス 丸棒φ8
加 工	端部は面取りを施すこと

付図 1 2 - 形状及び寸法等