

入札公告

次のとおり一般競争入札に付します。

令和8年4月27日

支出負担行為担当官

防衛省大臣官房会計課会計管理官

平下 一三

◎ 調達機関番号 010 ◎ 所在地番号 13

○ 第2号

1 調達内容

(1) 品目分類番号 26

(2) 購入等件名及び数量 第2級防衛功労章（綬付）及び収納用箱外14件（単価契約）一式（電子調達システム（政府電子調達（GEP S））対象案件）

(3) 調達件名の特質等 入札説明書による。

(4) 履行期間 令和8年6月16日から令和9年3月31日まで

(5) 納入場所 防衛省（市ヶ谷地区）

(6) 入札方法 入札金額は当省が掲示する発注予定品目のそれぞれに対する入札単

価を明記することとし、落札の決定は、当該入札単価に発注予定数量を乗じた総価で行う。（契約は各入札単価による単価契約とする。）なお、落札決定に当たっては、入札書に記載された金額に当該金額の10%に相当する額を加算した金額（当該金額に1円未満の端数があるときは、その端数金額を切り捨てるものとする。）をもって落札価格とするので、入札者は、消費税等に係る課税事業者であるか免税事業者であるかを問わず、見積もった契約金額の110分の100に相当する金額を入札書に記載すること。

(7) 電子調達システムの利用 本案件は、証明書等の提出、入札を電子調達システムで行う対象案件である。なお、電子調達システムによりがたい場合は、紙による入札書等の提出も可とする。

## 2 競争参加資格

(1) 予算決算及び会計令第70条の規定に該

当しない者であること。なお、未成年者、被保佐人又は被補助人であって、契約締結のために必要な同意を得ている者は、同条中、特別の理由がある場合に該当する。

(2) 予算決算及び会計令第71条の規定に該当しない者であること。

(3) 令和07・08・09年度防衛省競争参加資格(全省庁統一資格)において「物品の製造」又は「物品の販売」のA、B又はCの等級に格付けされ、関東・甲信越地域の競争参加資格を有する者であること。

(4) 防衛省から「装備品等及び役務の調達に係る指名停止等の要領」に基づく指名停止の措置を受けている期間中の者でないこと。

(5) 前号により、現に指名停止を受けている者と資本関係又は人的関係のある者であって、当該者と同種の物品の売

買又は製造若しくは役務請負について  
防衛省と契約を行おうとする者でない  
こと。

(6) 電子調達システムによる場合は、電  
子認証（ICカード）を取得しているこ  
と。

### 3 入札書の提出場所等

(1) 調達ポータルURL及び問い合わせ

先 <https://www.p-portal.go.jp/>

〒162-8801 東京都新宿区市  
谷本村町5-1 防衛省大臣官房会計  
課契約係 高瀬 電話03-3268  
-3111 内線20826

(2) 紙入札方式による入札書の提出場所、

契約条項を示す場所及び問い合わせ先

(1)の問い合わせ先に同じ。

(3) 入札説明書の交付方法 本公告の日か

ら上記3(1)の交付場所にて交付する。

(4) 電子調達システムによる入札書類デー

タ（証明書等）の受領期限及び紙入札方式

による証明書等の受領期限 令和8年6月15日18時00分

(5) 電子調達システムによる入札書の受領期限 令和8年6月16日9時00分

(6) 紙入札方式による入札書の受領期限  
郵送による場合は、令和8年6月12日。

ただし、入札書を持参する場合は、開札の日時までとする。

(7) 開札の日時及び場所 令和8年6月16日10時30分 防衛省市ヶ谷庁舎E-2棟3階入札室

#### 4 その他

(1) 契約手続きにおいて使用する言語及び通貨 日本語及び日本国通貨に限る。

(2) 入札保証金及び契約保証金 免除。

(3) 入札者に要求される事項 電子調達システムにより参加を希望する者は、上記3(4)に示す受領期限までに入札書類データ(証明書等)を上記3(1)に示す場

所に提出しなければならない。

(4) 入札の無効 本公告に示した競争参加資格のない者のした入札及び入札に関する条件に反した入札は無効とする。

(5) 契約書作成の要否 要。

(6) 落札者の決定方法 予算決算及び会計令第79条の規定に基づいて作成された予定価格の制限の範囲内で最低価格をもって有効な入札を行った入札者を落札者とする。

(7) 手続における交渉の有無 無。

(8) 詳細は入札説明書による。

## 5 Summary

(1) Official in charge of disbursement of the procuring entity: Kazumi Hirashita, Special Officer for Accounts, Accounting Division, Minister's Secretariat, Ministry of Defense.

(2) Classification of the products to be procured: 26

(3) Nature and quantity of the products to be purchased: The 2st Distinguished Unit Badge and a Case For the Badge and other 14 items 1 set

(4) Performance period: From The date of contract signing until 31 March 2027

(5) Delivery place: Ministry of Defense (Ichigaya area).

(6) Qualification for participating in the tendering procedures: Suppliers eligible for participating in the proposed tender are those who shall:

- ① Not come under Article 70 of the Cabinet Order concerning the Budget, Auditing and Accounting. Furthermore, minors, Person under Conservatorship or Person under Assistance that obtained the consent necessary for concluding a contract may be applicable under cases of special

reasons within the said clause.

② Not come under Article 71 of the Cabinet Order concerning the Budget, Auditing and Accounting.

③ Have Grade A, B or C "Manufacture of product" or "Sale" in the Kanto and Koushinetsu area in terms of the qualification for participating in tenders by Cabinet Office (Single qualification for every ministry and agency) in the fiscal years 2025, 2026 and 2027.

④ The Person who is not being suspended from Transactions by the request of the Ministry of Defense

⑤ Acquire the electric certificate in case of using the Electronic Procurement system

<https://www.p-portal.go.jp/>

(7) Time-limit for tender 12 June 2026 in

case of by mail, 10:30 16 June 2026 in

case of by hand.

(8) Contact point for the notice: Takase  
Procurement Section, Accounting  
Division, Minister's Secretariat,  
Ministry of Defense, 5-1 Ichigaya  
honmuracho, Shinjuku-ku, Tokyo 162 -  
8801 Japan. TEL 03 - 3268 - 3111  
ex. 20826

# 仕 様 書

物品番号		作成年月日	令和8年4月1日	作成部 課名	服務管理官付
品 名	第2級防衛功労章（授付）及び収納用箱外14件（単価契約）				
1 総則	<p>この仕様書は、内部部局において調達する第2級防衛功労章（授付）及び収納用箱外14件について規定する。</p>				
2 製品に関する要求	<p>(1) 種類 別紙第1のとおり。</p> <p>(2) 形状・寸法・色 自衛隊法施行規則（昭和29年総理府令第40号）、表彰等に関する訓令（昭和30年防衛庁訓令第49号）及び防衛記念章の制式等に関する訓令（昭和56年防衛庁訓令第43号）によるほか、別紙第2及び官側が示す見本品に基づき、製作するものとする。</p> <p>(3) 材料・加工 別紙第3のとおり。</p> <p>(4) 外 観 仕上がりは良好で、傷・汚れなどの欠陥があってはならない。</p> <p>(5) 検 査 本仕様に基づき支出負担行為担当官補助者が実施する。</p>				
3 予定数量	別紙第1のとおり。				
4 出荷条件	製品の包装は、再生利用の容易さ及び廃棄時の負担低減に配慮されているものとする。				
5 納入先	東京都新宿区市谷本村町5-1 防衛省人事教育局服務管理官付				
6 納入期間	契約締結日から令和9年3月31日とする。				

## 7 実施要領

発注者を官側、受注者を契約相手方として、次に定めるところにより実施する。

- (1) 官側は、必要の都度発注書（別紙第4）により、必要な種類の防衛功労章（授付）及び収納用箱等を契約相手方に対して発注する。
- (2) 契約相手方は、発注された防衛功労章（授付）及び収納用箱等について、対応する仕様に基づき製作し、120日以内に納入する。
- (3) 納品に際しての梱包は、官側が別途示す名称（最大20件程度）及び数量での梱包とする。

## 8 配送車両

都民の健康と安全を確保する環境に関する条例（平成12年東京都条例215号）に規定する、ディーゼル車規制に適合する自動車等を使用し、又は使用させること。

また、使用させる自動車の自動車検査証（車検証）の提示を求めた場合、速やかに提示すること。

## 9 その他

- (1) 契約相手方は、製作に先立ち見本を提出し、確認を受けるものとする。
- (2) 本調達物品等が「環境物品等の調達の推進に関する基本方針（令和8年2月3日変更閣議決定）」の基準を満たすものであること。  
ただし、基本方針の改定があった場合には、これに従うものとする。
- (3) 本仕様書に疑義が生じた場合には、速やかに支出負担行為担当官等と協議すること。

## 別紙第1

## 予定数量

番号	品名	規格	予定数量	単位
1	第2級防衛功労章(3号授付)及び収納用箱	仕様書のとおり	400	組
2	第3級防衛功労章(4号授付)及び収納用箱	仕様書のとおり	1,500	組
3	第3級防衛功労章(5号授付)及び収納用箱	仕様書のとおり	2,000	組
4	第3級防衛功労章(6号授付)及び収納用箱	仕様書のとおり	2,600	組
5	第3級防衛功労章(7号授付)及び収納用箱	仕様書のとおり	5,100	組
6	第4級防衛功労章(8号授付)及び収納用箱	仕様書のとおり	3,500	組
7	第4級防衛功労章(9号授付)及び収納用箱	仕様書のとおり	7,700	組
8	第4級防衛功労章(10号授付)及び収納用箱	仕様書のとおり	7,000	組
9	第4級防衛功労章(11号授付)及び収納用箱	仕様書のとおり	15,000	組
10	第5級防衛功労章(12号授付)及び収納用箱	仕様書のとおり	6,000	組
11	第5級防衛功労章(13号授付)及び収納用箱	仕様書のとおり	16,900	組
12	第5級防衛功労章(14号授付)及び収納用箱	仕様書のとおり	6,700	組
13	第5級防衛功労章(15号授付)及び収納用箱	仕様書のとおり	41,800	組
14	特別部隊功績貢献章(授付)	仕様書のとおり	2,800	個
15	第1級部隊功績貢献章(授付)	仕様書のとおり	23,200	個

1 第2級防衛功労章（3号授付）及び収納用箱

※数字は、寸法を示し、単位はミリメートルとする。

① 第2級防衛功労章の部分

(表面図)

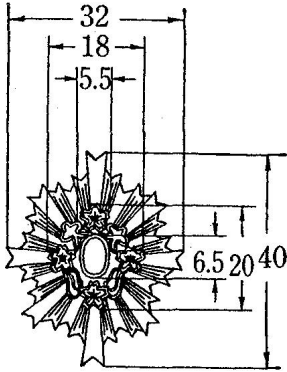

区 分	第2級防衛功労章	
地 金	丹 銅	
表 面	中 央 の 部	緑色七宝及び金色
	桜及び雲の部	白色七宝及び金色
	旭光の部	白銀色及び銀色
裏 面	銀 色	

(裏面図)

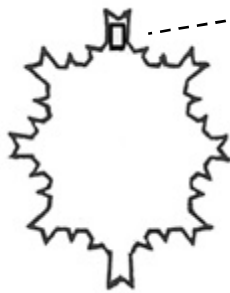

(側面図)



二重リングを  
通す金具

② 第2級防衛功労章収納用箱

区 分	第2級防衛功労章収納用箱
材 質	プラスチック(黒)
上蓋の内側	紫色繻子地
本体の内側	ウレタン(紫)穴明
ケース天井	金文字入れ
外 箱	白色艶有り

(上蓋)

(本体)

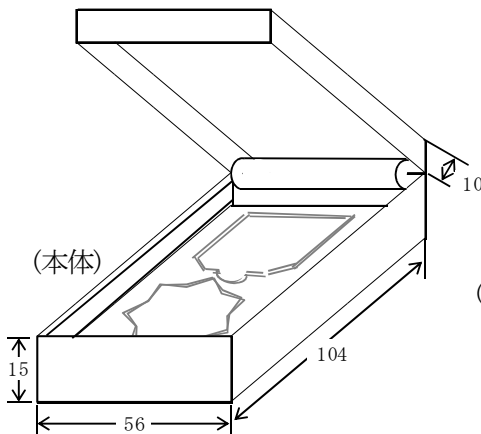

(ケース天井の金文字字句)

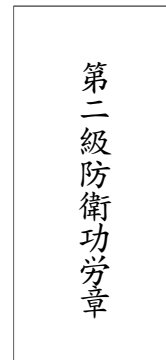

(楷書体 1号)

(外箱の黒文字字句)

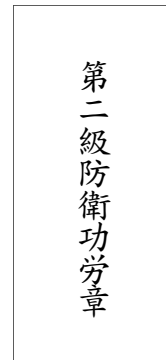

(楷書体 1号)

2 第3級防衛功労章（4号授付）～（7号授付）及び収納用箱

※数字は、寸法を示し、単位はミリメートルとする。

① 第3級防衛功労章の部分

(表面図)

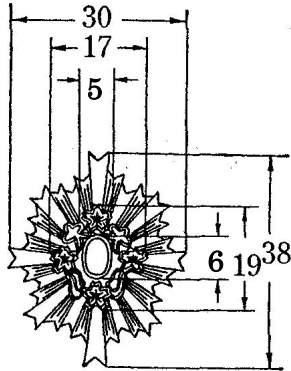

区 分	第3級防衛功労章	
地 金	丹 銅	
表 面	中 央 の 部	紫紺色七宝及び金色
	桜及び雲の部	桜に薄桜色を付した 白色七宝及び金色
	旭 光 の 部	白銀色及び銀色
裏 面	銀 色	

(裏面図)

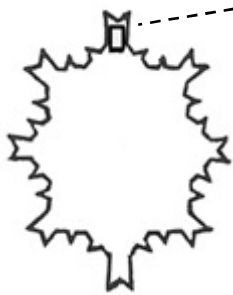

二重リングを  
通す金具

(側面図)



② 第3級防衛功労章収納用箱

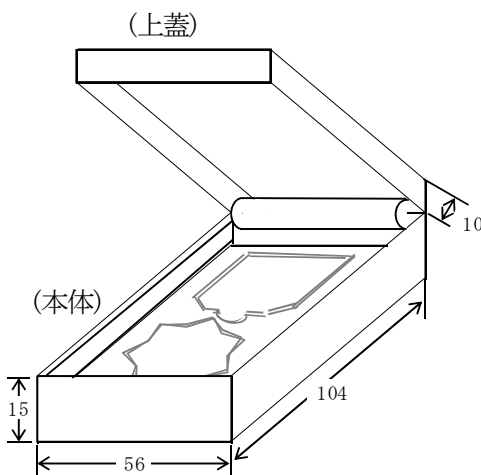

区 分	第3級防衛功労章収納用箱
材 質	プラスチック(黒)
上 蓋 の 内 側	紫色繻子地
本 体 の 内 側	ウレタン(グレー)穴明
ケ ー ス 天 井	金文字入れ
外 箱	白色艶有り

(ケース天井の金文字字句)

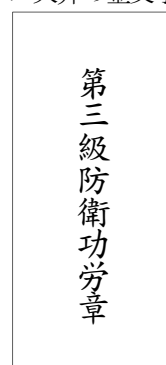

(楷書体 1号)

(外箱の黒文字字句)

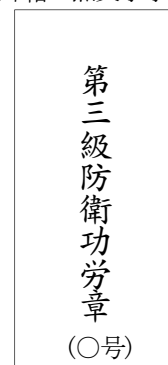

(楷書体 1号)

3 第4級防衛功労章（8号授付）～（11号授付）及び収納用箱

※数字は、寸法を示し、単位はミリメートルとする。

① 第4級防衛功労章の部分

(表面図)

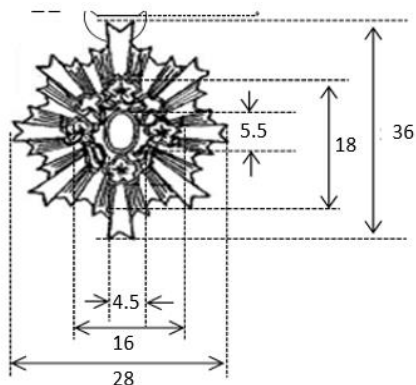

区 分	第4級防衛功労章	
地 金	丹 銅	
表 面	中 央 の 部	黄色七宝及び金色
	桜 及 び 雲 の 部	桜に薄桜色を付した 白色七宝及び金色
	旭 光 の 部	白銀色及び銀色
裏 面	銀 色	

(裏面図)

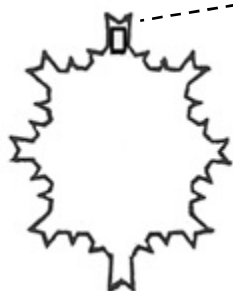

二重リングを  
通す金具

(側面図)



② 第4級防衛功労章収納用箱

(上蓋)

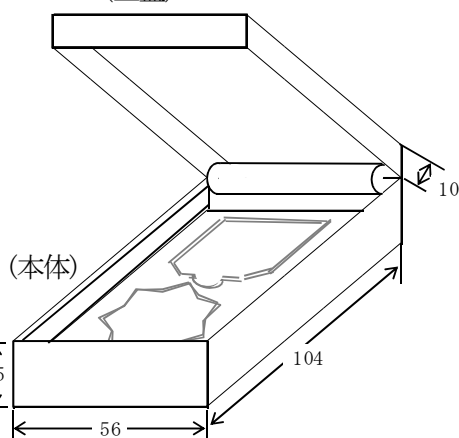

区 分	第4級防衛功労章収納用箱
材 質	プラスチック(黒)
上蓋の内側	紫色繻子地
本体の内側	ウレタン(グレー)大明
ケース天井	金文字入れ
外 箱	白色艶有り

(ケース天井の金文字字句)

(外箱の黒文字字句)

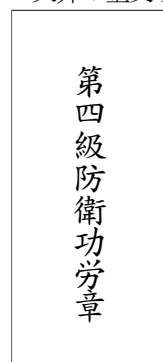

(楷書体 1号)

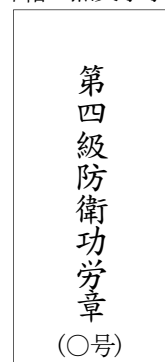

(楷書体 1号)

4 第5級防衛功労章（12号授付）～（15号授付）及び収納用箱

※数字は、寸法を示し、単位はミリメートルとする。

① 第5級防衛功労章の部分

(表面図)

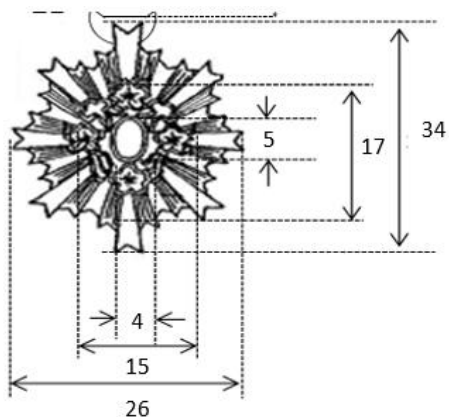

区 分		第5級防衛功労章
地 金		丹 銅
表 面	中 央 の 部	青色七宝及び金色
	桜 及 び 雲 の 部	桜に薄桜色を付した 白色七宝及び金色
	旭 光 の 部	白銀色及び銀色
裏 面		銀 色

(裏面図)

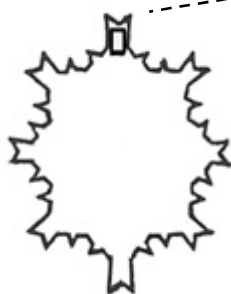

二重リングを  
通す金具

(側面図)



② 第5級防衛功労章収納用箱

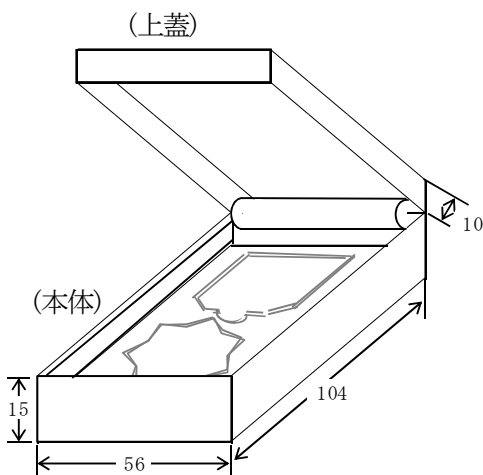

区 分	第5級防衛功労章収納用箱
材 質	プラスチック(黒)
上蓋の内側	紫色繻子地
本体の内側	ウレタン(グレー)大明
ケース天井	金文字入れ
外 箱	白色艶有り

(ケース天井の金文字字句)

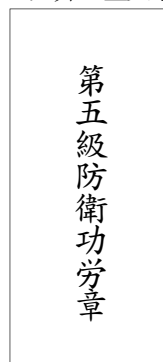

(楷書体 1号)

(外箱の黒文字字句)

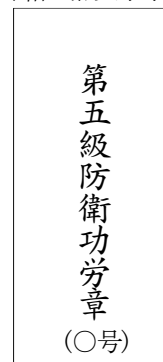

(楷書体 1号)

## 5 特別部隊功績貢献章（授付）

※数字は、寸法を示し、単位はミリメートルとする。

（表面図）

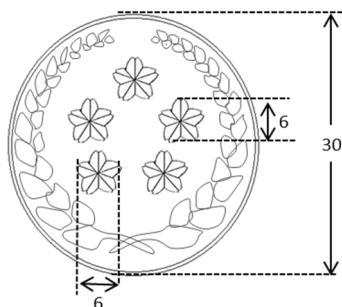

外周の縁（外縁）の幅は0.5ミリメートル、厚さは2ミリメートルとする。

（裏面図）

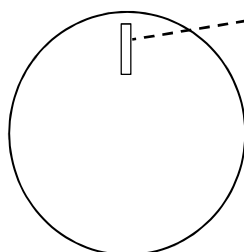

二重リングを  
通す金具

（側面図）



包装は、特別部隊功績貢献章及び綬を、個別に付紙の仕様による透明のビニールケースに入れる。それらが大袋に入れ、段ボールにまとめる。

## 6 第1級部隊功績貢献章（綬付）

※数字は、寸法を示し、単位はミリメートルとする。

(表面図)

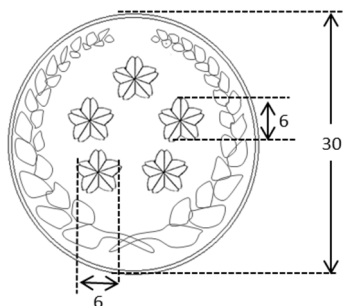

外周の縁（外縁）の幅は0.5ミリメートル、厚さは2ミリメートルとする。

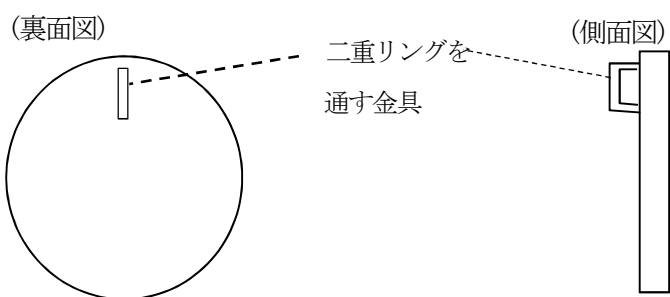

包装は、第1級部隊功績貢献章及び綬を、個別に付紙の仕様による透明のビニールケースに入る。それらが大袋に入れ、段ボールにまとめる。

# 形状・寸法・色

※数字は、寸法を示し、単位はミリメートルとする。

## 1 綬の部

### (1) 図面

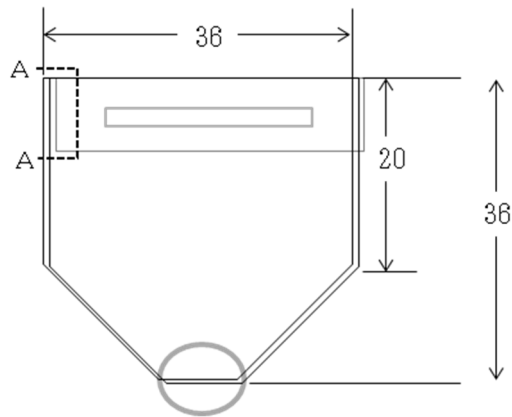

### ・ AA部の断面図

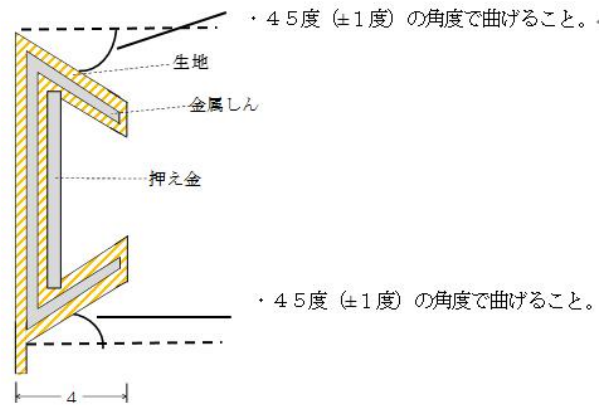

### (2) AA部の金属しん及び押え金

#### ・ 金属しん

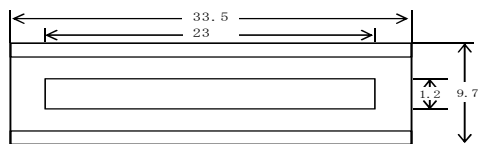

#### ・ 押え金

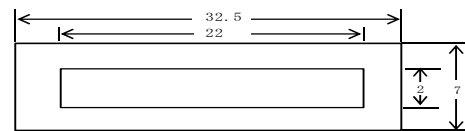

### (3) 接続部

#### 二重リング

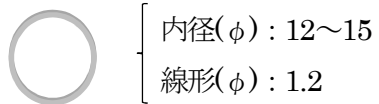

2 生地

・綬の配色

(1) 第2級防衛功労章綬の部 (第3号)

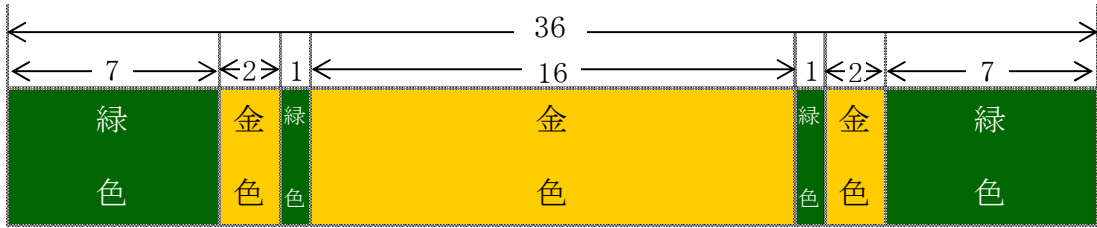

(2) 第3級防衛功労章綬の部 (第4号)

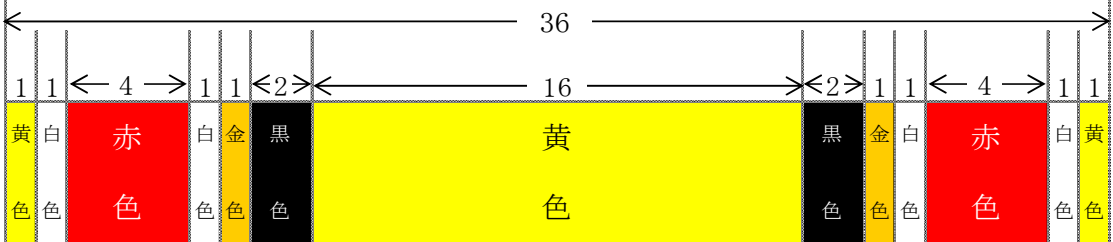

(3) 第3級防衛功労章綬の部 (第5号)

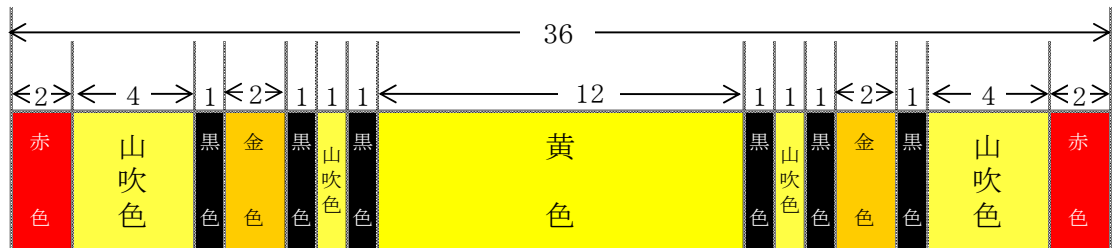

(4) 第3級防衛功労章綬の部 (第6号)

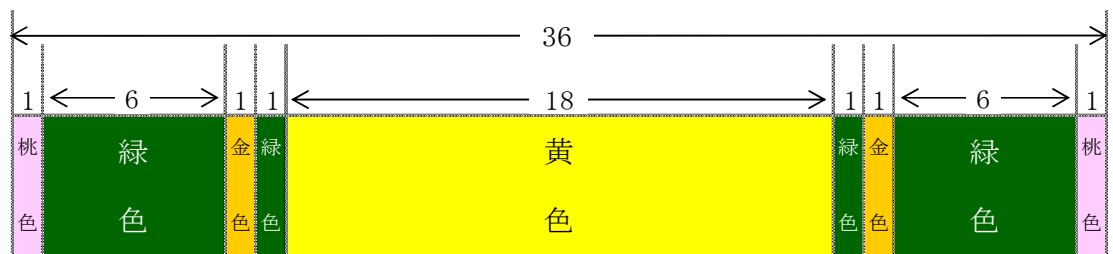

(5) 第3級防衛功労章綬の部 (第7号)

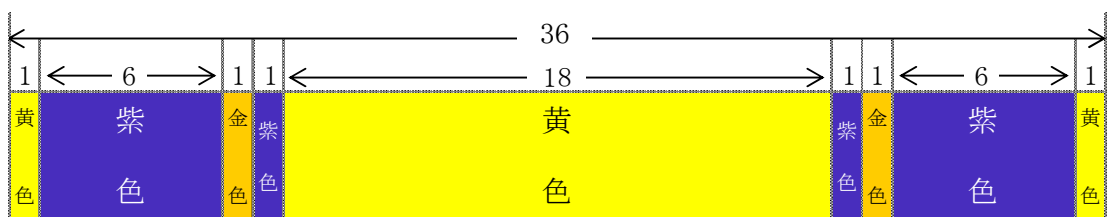

(6) 第4級防衛功労章綬の部 (第8号)

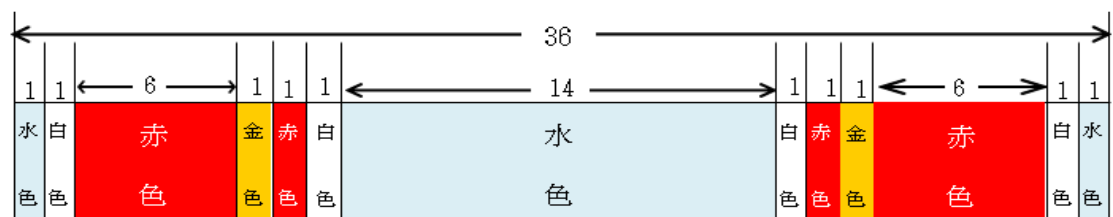



(13) 第5級防衛功労章綬の部 (第15号)

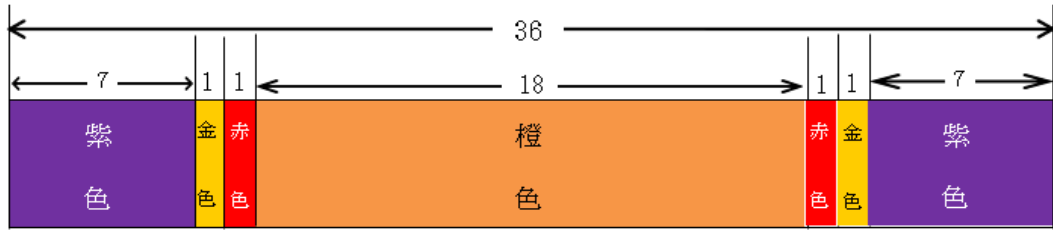

(14) 特別部隊功績貢献章綬の部 (第17号)

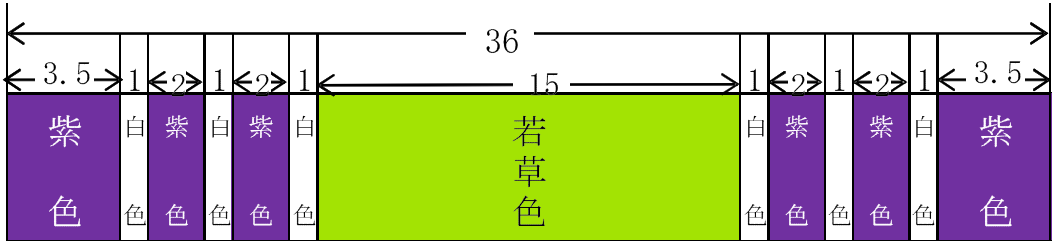

(15) 第1級部隊功績貢献章綬の部 (第18号)

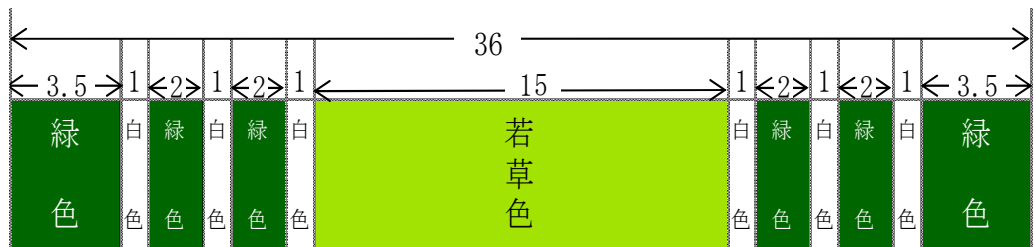

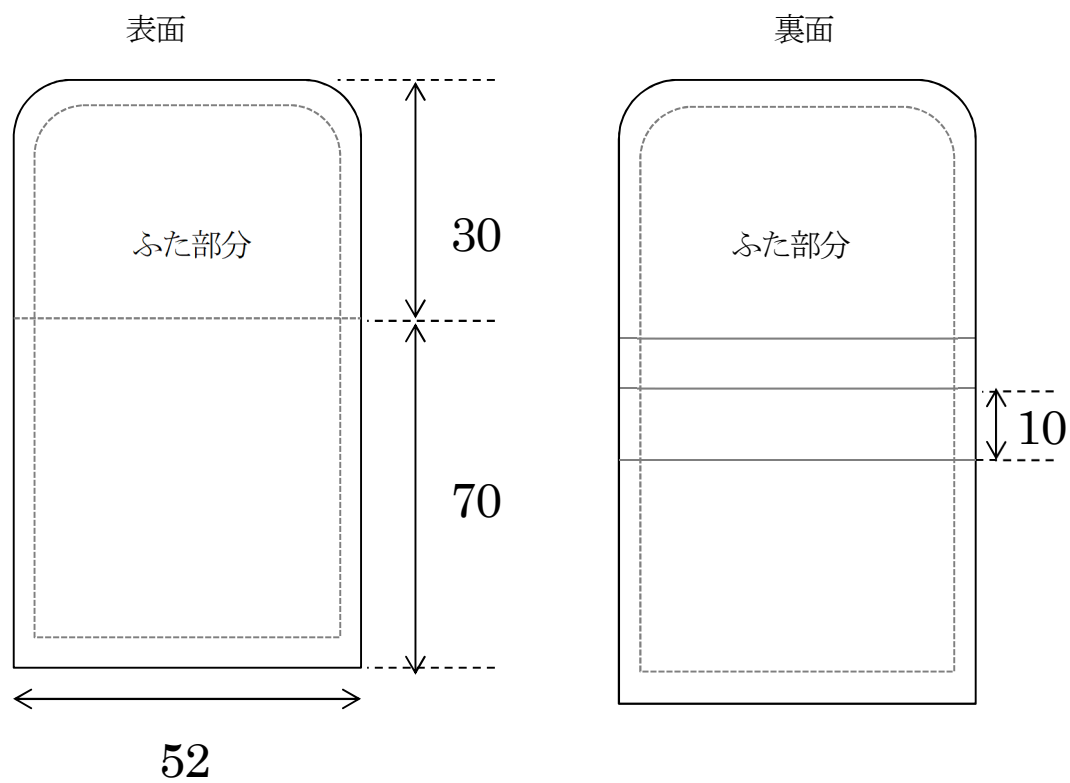

※単位はミリメートル

※ビニールケースの厚さ：0.3 mm 縁：ウェルダー加工（ギザ目入）

別紙第3

材料・加工

1 第2級防衛功労章

区 分		仕 様	標準工程に伴う加工等
地 金		のせこ：丹 銅	—
		旭：真 鍮	
裏 面		銀 色	ホーニング加工
表 面	のせこ	中央の部	プレス生地取→焼鈍洗浄→ プレス型打（模様付）→プレ ス抜き加工（外型抜）→七宝 加工（緑色・白）→バフ研磨 →メッキ付（硬質金）
		桜及び雲の部	
	旭 光 の 部		白銀色及び銀色

注1： 七宝については、雲及び波の部分、白七宝は焼成・トギ・焼成を繰返し行う。  
のせこ中央部、緑を0.3～0.4ミリ盛り上がるように焼き上げる。金（桜中心部）は最後に約0.2ミリ盛り上げる。

注2： 「のせこ」と「旭光の部」は、低温ロー付にて接合を行い、その後、洗浄仕上げを行うものとする。

## 2 第3級防衛功労章

区 分		仕 様	標準工程に伴う加工等
地 金		のせこ：丹 銅	—
		旭：真 鍮	
裏 面		銀 色	ホーニング加工
表 面	のせこ	中央の部	プレス生地取→焼鈍洗浄→ プレス型打（模様付）→プレ ス抜き加工（外型抜）→七宝 加工（紫紺色・白・桃色）→ バフ研磨→メッキ付（硬質 金）
		桜及び雲の部	
	旭 光 の 部		白銀色及び銀色

注1： 七宝については、雲及び波の部分、白七宝は焼成・トギ・焼成を繰り返す。  
のせこ中央部、紫紺を0.3～0.4ミリ盛り上がるように焼き上げる。ピンク  
は最後に約0.2ミリ盛り上げる。

注2： 「のせこ」と「旭光の部」は、低温ロー付にて接合を行い、その後、洗浄仕上  
げを行うものとする。

### 3 第4級防衛功労章

区 分		仕 様	標準工程に伴う加工等
地 金		のせこ：丹 銅	—
		旭：真 鍮	
裏 面		銀 色	ホーニング加工
表 面	のせこ	中央の部	黄色七宝及び金色
		桜及び雲の部	桜に薄桜色を付した 白色七宝及び金色
	旭光の部		白銀色及び銀色

注1： 七宝については、雲及び波の部分、白七宝は焼成・トギ・焼成を繰り返す行う。  
のせこ中央部、黄を0.3～0.4ミリ盛り上がるように焼き上げる。ピンクは  
最後に約0.2ミリ盛り上げる。

注2： 「のせこ」と「旭光の部」は、低温ロー付にて接合を行い、その後、洗浄仕上  
げを行うものとする。

#### 4. 第5級防衛功労章

区 分		仕 様	標準工程に伴う加工等
地 金		のせこ：丹 銅	—
		旭：真 鍮	
裏 面		銀 色	ホーニング加工
表 面	のせこ	中央の部	青色七宝及び金色
		桜及び雲の部	桜に薄桜色を付した 白色七宝及び金色
	旭 光 の 部		白銀色及び銀色

注1： 七宝については、雲及び波の部分、白七宝は焼成・トギ・焼成を繰り返す。  
のせこ中央部、青を0.3～0.4ミリ盛り上がるように焼き上げる。ピンクは  
最後に約0.2ミリ盛り上げる。

注2： 「のせこ」と「旭光の部」は、低温ロー付にて接合を行い、その後、洗浄仕上  
げを行うものとする。

5 綬の部（第2級防衛功労章、第3級防衛功労章、第4級防衛功労章、第5級防衛功労章、特別部隊功績貢献章及び第1級部隊功績貢献章共通）

区 分		規 定	
生 地	原 糸	た て	キュプラ
		よ こ	レーヨン
	番 手	た て	56/2dtex
		よ こ	490dtex(3本合撚)
	組 織		平織 ※注1
	生地幅 (cm)		3.6
	密 度	たて(本/生地幅)	240以上
		よこ(本/3cm)	37～38
	糸の染色堅牢度(耐光)		3級以上
金属しん		アルミ板 厚さ0.3mm以上	
押え金			
二重リング		ステンレス	

※注1 モアレ加工を施すものとする。

## 6 特別部隊功績貢献章

区分	仕様	標準工程に伴う加工等
地金	真ちゆう	J I S規格 6 : 4 又は 7 : 3 出荷の際に出荷証明書をつけること。
表面	24金メッキ	フレキシオンプレス加工 艶消し加工 (ホーニング荒し) コババフ研磨
裏面	24金メッキ	艶消し加工 (ホーニング荒し) コババフ研磨

## 7 第1級部隊功績貢献章

区分	仕様	標準工程に伴う加工等
地金	真ちゆう	J I S規格 6 : 4 又は 7 : 3 出荷の際に出荷証明書をつけること。
表面	銀色	フレキシオンプレス加工 艶消し加工 (ホーニング荒し) コババフ研磨
裏面	銀色	艶消し加工 (ホーニング荒し) コババフ研磨

令和 年 月 日

発 注 書

殿

支出負担行為担当官  
防衛省大臣官房会計課  
会計管理官

下記のとおり発注する。

記

番号	品名	数量	単価	金額	納入期日	備考
計						
消費税						
合計						

上記のとおり発注されたい。

支出負担行為担当官  
防衛省大臣官房会計課  
会計管理官 殿

人事教育局サービス管理官