

支出負担行為担当官
防衛省大臣官房会計課
会計管理官 平下 一三
(公 印 省 略)

公 告

下記により入札を実施するので、入札心得及び契約条項等を了承の上、参加されたい。

記

1. 入札に付する事項

調達番号	件名	内容	納入場所	納入期限
BC-014、営-I-034、装-BC-014	リール付ストラップ（職員用）外2件	仕様書のとおり	仕様書のとおり	令和8年1月30日

2. 入札方式 一般競争入札（電子調達システム（政府電子調達（G E P S））対象案件）

3. 入札日時 令和7年10月17日（金）（11:00）

4. 入札場所 防衛省市ヶ谷庁舎E2棟3階入札室

5. 参加資格 (1) 予算決算及び会計令第70条の規定に該当しない者であること。なお、未成年者、被保佐人又は被補助人であつて、契約締結のために必要な同意を得ている者は、同条中、特別の理由がある場合に該当する。
(2) 予算決算及び会計令第71条の規定に該当しない者であること。
(3) 令和07・08・09年度防衛省競争参加資格（全省庁統一資格）「物品の販売」のD等級以上に格付けされ、関東・甲信越地域の競争参加資格を有するもの。
(4) 防衛省から「装備品等及び役務の調達に係る指名停止等の要領」に基づく指名停止の措置を受けている期間中の者でないこと。
(5) 前号により、現に指名停止を受けている者と資本関係又は人的関係のある者であつて、当該者と同種の物品の売買又は製造若しくは役務請負について防衛省と契約を行おうとする者でないこと。

6. 入札方法 落札決定に当たっては、入札書に記載された金額に当該金額の10%に相当する額を加算した額（当該金額に1円未満の端数があるときは、その端数金額を切り捨てるものとする。）をもって落札価格とするので、入札者は、消費税等に係る課税事業者であるか免税業者であるかを問わず、見積もった契約金額の110分の100に相当する金額を入札書に記載すること。

7. 入札保証金及び契約保証金 免除

8. 入札の無効 5の参加資格のない者のした入札または入札に関する条件に反した入札は無効とする。

9. 契約書作成の要否 要

10. 適用する契約条項 一般契約条項、談合等の不正行為に関する特約条項、暴力団排除に関する特約条項

11. その他

- (1) 細部入札要領については別途配布する「一般競争入札の案内について」（以下、入札案内）のとおり。
- (2) 入札案内受領の際、資格審査結果通知書（全省庁統一資格）の写しを提示すること。
- (3) 原則、現に指名停止を受けている者の下請負については認めないものとする。ただし、真にやむを得ない事由を防衛省が認めた場合には、この限りではない。
- (4) 本案件は、府省共通の「電子調達システム」（<https://www.p-portal.go.jp>）を利用した応札及び入開札手続により実施するものとする。ただし、電子調達システムによりがたい者は、「紙」による入札書等の提出も可とするが、郵便入札については、令和7年10月15日（水）までに、下記担当者必着分を有効とする。
- (5) 落札者が、10に掲げる契約条項のほか、中小企業信用保険法第2条第1項に規定する中小企業者である場合は、「債権譲渡制限特約の部分的解除のための特約条項」を別途適用する。
- (6) 入札案内の交付場所、契約条項を示す場所及び問合せ先
〒162-8801 東京都新宿区市谷本村町5-1（庁舎A棟10階）※顔写真付の身分証明書を

持参すること。

受付時間 9：30～18：15（12：00～13：00までの間を除く）

また、入札案内のメール配布を希望する者は、以下のとおりメールを送信すること。

メールアドレス：naikyoku_chotatsu_mailmagazine@ext.mod.go.jp

メール件名：「件名：〇〇〇」 入札案内送信依頼

添付ファイル：資格審査結果通知書（全省庁統一資格）の写し

防衛省大臣官房会計課契約係 高瀬 電話 03-3268-3111 内線20826

仕 様 書			
品 名	リール付ストラップ（職員用） 外 2 件	作成年月日	令和 7 年 9 月 1 7 日
		仕様書番号	
		大臣官房会計課庁舎管理室	

1 総則

1.1 適用範囲

この仕様書は、内部部局において調達するリール付ストラップ（職員用）、リール付ストラップ（部外者用）及びカードケースについて規定する。

1.2 用語及び定義

この仕様書で用いる支出負担行為担当官等とは、支出負担行為担当官及びその補助者をいう。

2 製品に関する要求

2.1 調達品目・数量

調達品目及び数量は、次による。

- | | | |
|-------|-----------------|---------|
| 2.1.1 | リール付ストラップ（職員用） | 10,000本 |
| | リール付ストラップ（部外者用） | 1,000本 |
| 2.1.2 | カードケース | 5,000枚 |

2.2 特性

2.2.1 機能性能

機能性能は、次による。

a) リール付ストラップ（職員用、部外者用）

- リールの外寸は、縦 51mm×横 27mm×厚さ 19mm であること。
(許容差：縦 +9mm、横 +5mm、厚さ±1mm)
- リールの中央部に直径 19mm 以上 27mm 以内のドームラベルを貼り付けが可能であること。
- リール部に回転防止措置が施されていること。
- リール紐を収納した際に、カードケースとリール本体が交差する状態が維持されることがない形状であること。
- リール付ストラップのみを首から掛けた際に、確実にリール部が正面に向く形状であること。
- リールの裏面に、挟み込み型のクリップが付いていること。
- リール紐の材質は、ナイロン又はポリエステル製であること。
- リール紐の長さは、60cm 以上であること。
- カードケースとの接続部はフック型であること。
- リール部の色は黒であること。
- ストラップの紐の長さは、長さ 90cm 以上、幅 10mm（許容差±1mm 程度）であること。
- ストラップは、紐の長さが調整可能な部品が付いていること。
なお、当該部品の材質は、再生 P P であること。
- ストラップは、強く引いた時に分離する、安全装置となる部品が付いていること。
なお、当該部品の材質は、再生 P P であること。
- ストラップの紐の材質は、再生 P E T であること。
- ストラップの色は、職員用は青、部外者用は緑であること。
- リールの中央部にポッティング加工をしたドームラベルを貼り付けるものとし、ドームラベルのデザインは別紙第 1 による。

b) カードケース

- カードケースの外寸等は別紙第 2 によるものとし、許容差±3mm 程度とする。
- カードケースの材質は、再生塩化ビニール 40% 以上とする。
- カードケースは、チャック部分を裏面とし、表地は透明、裏地は梨地とする。
- カードケースの使用生地のはきは、0.3mm とする。ただし、リール取付部周辺は補強のため、

使用生地の厚さは、1mm以上とする。

5) カードケースは、2.2.1 a) リール付ストラップ（職員用、部外者用）に接続できること。

3 納期

令和8年1月30日（金）

4 納入場所

東京都新宿区市谷本村町 5-1

庁舎D棟 2階

防衛省大臣官房会計課庁舎管理室警備班

5 出荷条件

製品の包装は、再生利用の容易さ及び廃棄時の負担低減に配慮されていること。

6 検査

検査はこの仕様書に基づき、支出負担行為担当官補助者が行うものとする。

7 グリーン購入法の遵守について

本調達物品等が「環境物品等の調達の推進に関する基本方針」（令和7年1月28日変更閣議決定）の基準を満たすものであること。ただし、基本方針の改定があった場合には、これに従うものとする。

8 配送車両について

- 8.1 この契約の履行に当たっては、都民の健康と安全を確保する環境に関する条例（平成12年東京都条例第215号）に規定する、ディーゼル車規制に適合する自動車を使用し、または使用させること。
- 8.2 この契約の履行において使用し、又は使用させる自動車の自動車検査証（車検証）の提示を求めた場合、速やかに提示すること。

9 その他

- 9.1 庁舎内への出入り及び施設への立ち入りについては、庁舎内で定められた関係規則の手続きを行うと共に、諸規定に従うものとする。
- 9.2 警備の観点から、納品される物品等については、X線検査を行うことにより多少時間がかかることを了承すること。
- 9.3 業務中、各施設及び職員等に損害を与えた場合は、受注者の責任において復旧及び補償すること。
- 9.4 この仕様書に疑義が生じた場合には、支出負担行為担当官等と協議すること。

防衛省ロゴマーク／縦型

ドームラベルのデザインは、防衛省ロゴマーク使用要領書に基づくものとし、防衛省ロゴマーク／縦型は、以下のデザインとする。カラーは、特色 3 C（規定色）とする。
なお、ドームラベルの作成に必要なデザインデータは、契約締結後、官側が提供する。

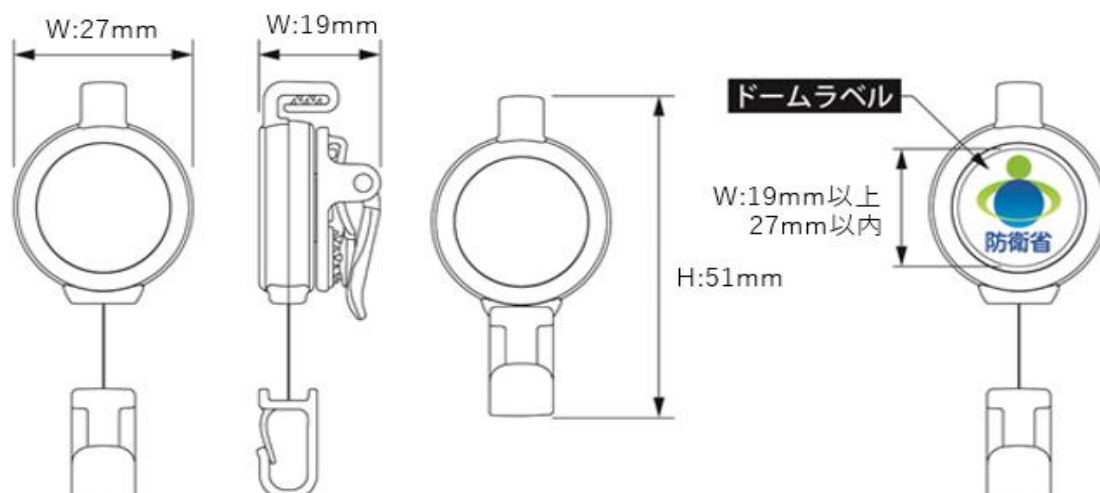

注：上図は、リール本体の形状を指定するものではない。

カードケースの仕様

