

令和8年5月20日

分任契約担当官
陸上自衛隊熊本病院
会計課長 古賀 一

熊本病院会計課におけるオープンカウンター方式による見積り依頼について

- 1 本リストは、オープンカウンター方式実施要項に基づく手続きが必要です。
- 2 本方式は、随意契約を前提とした見積り依頼であり、有効な見積り書をもって申し込みをした者のうち、予定価格の制限の範囲内で最低の価格の見積り書をもって申し込みをした者を契約の相手方とします。

3 件名リスト

一連 番号	件名	納入（履行） 場所	納期 （履行期限）	見積り依頼書 公表日	見積り書 提出期限	見積り合わせの 日時	防衛省競争 参加資格	備考
5	2号館水栓補修	熊本病院	8.7.31	8.5.20	8.5.28 1200	8.5.28 1300	不要	
	以下余白							

4 仕様書の交付場所、契約条項等を示す場所、問合せ先及び提出先

〒 862-0902

住所 熊本県熊本市東町15-1

契約機関名：陸上自衛隊熊本病院 会計課 （担当：立花）

電話番号：096-368-5113（内線：5246） FAX：096-368-2720

見積依頼書

分任契約担当官
自衛隊熊本病院
会計課長 古賀 一

以下のとおり見積を依頼します。

1 見積依頼

契約実施計画番号	調達要求番号	物品番号	仕様書番号				
6SZP1KH00290	6SZM1AB0022 0001						
品名 または 件名							
2号館水栓補修							
部品番号 または 規格							
仕様書のとおり							
使用器材名							
数量	単位	銘柄	使用期限等	グループ	指定	検査	包装
1.00	ST						
納地または工事場所				引渡場所			
熊本病院				熊本病院			
搬入場所				納期または工期			
熊本病院営繕班 (内5526)				令和8年7月31日 (金)			

2 契約条項を示す場所

自衛隊熊本病院 会計課事務室

3 説明会及び提出の日時場所

説明会日時場所：

提出日時場所：令和8年5月28日 (木) 13時00分 自衛隊熊本病院 会計課

4 決定方式及び契約方式

決定方式：総品目総額 契約方式：随意契約

5 注意事項

(1) 実施要項について

オープンカウンター方式実施要領による。

(2) オープンカウンター方式件名リストの掲示場所

陸上自衛隊西部方面隊ホームページ (<http://www.mod.go.jp/gsd/f/wae>) ・自衛隊熊本病院

(3) 契約書の作成

落札者は、契約金額により「駐屯地用標準契約書」の様式により作成する。

(4) その他

ア 参加希望者は、必ず電話をし、見積の参加をお伝えください。

イ 申し込みがあった者については、市場価格調査を実施しますので、ご協力をお願いします。

提出期限については5月27日 (水) 13時00分までとします。

ウ 見積の提出はFAXで構いませんので、5月28日 (木) 13時00分までに提出ください。

(5) 問い合わせ先







ア 見積に関する問い合わせ先

自衛隊熊本病院会計課契約班 電話 096-368-5113 (内線5246) 担当 立花
FAX 096-368-2720

イ 仕様書に関する問い合わせ先

自衛隊熊本病院管理課営繕班 電話 066-368-5113 (内線5526) 担当 佐藤

2号館水栓補修

件名	2号館水栓補修				図面番号	1/4
図名	表紙				縮尺	
総務部長	管理課長	営繕班長	施設管理主任	管財	企画	
						
自衛隊熊本病院 総務部 管理課 営繕班					令和8年4月7日	

仕 様 書

1 件 名

2号館水栓補修

2. 総 則

本仕様書は、「2号館水栓補修」について適用する。

3 場 所

熊本県熊本市東区東本町15-1

自衛隊熊本病院内

4 作業概要

塩ビパイプ(Φ200)、エンドキャップ付 他

5 一般事項

- (1) 本作業は、本仕様書・図面により実施するが、特記なき事項については「公共建築改修工事標準仕様書」(建築・機械・電気工事編)及びメーカーの製品取付説明書による。
- (2) 本仕様書及び図面に記載なき事項については監督官と調整し、当然実施すべき事項は、請負者の負担において実施するものとする。また、作業上軽微なもので当然必要と思われる事項についても同様とする。
- (3) 本作業中の安全確保には十分に留意して現場管理を行うと共に、火災等の災害及び事故に注意する。
- (4) 隊員もしくは部外者等に損害を与えた場合、又は施設等を破損した場合で、その原因が本作業に関わると認められた場合は請負者が補償及び賠償の責を負うものとする。
- (5) 本作業に伴う駐屯地及び建物への立入り、その他制限事項は当該駐屯地の諸規定に従うこと。
- (6) 本作業で使用する材料は、全て監督官の検査を受け合格した材料のみ使用する。
- (7) 本作業による発生材について、金属類は所定の調書と共に監督官に引継ぎ、指定する場所(駐屯地内)へ集積する。その他は関係法令に従い請負者の責任において処分すること。
- (8) 本作業の写真撮影し提出すること。写真はカラーとし、サービス版相当の大きさとする。各箇所の着工前、作業中、作業完了後等の主要工程毎に撮影し、A4版1ページにつき写真3枚ずつに整理すること。
- (9) その他疑義が生じた場合は、監督官と調整の上実施するものとする。

6 特記事項

- (1) 施工しない日は、原則土日祝日とする。施工日は別途指示する。
- (2) 施工しない時間帯は、原則午後4時40分から午前8時まで。ただし、別に定める場合はこの限りでない。
- (3) 本業務の実施に関し、入門する者は日本国籍を有するものとする。
- (4) 監督官の指示する書類を提出すること。

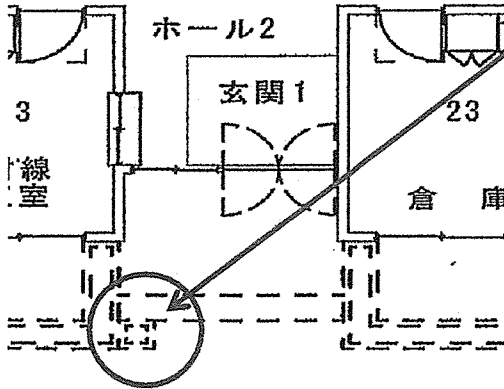
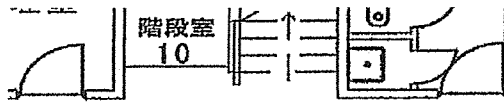

施工場所
既設散水中を塩ビ (VU200) にて補修を実施 (エンドキャップ付)

2号館配置図 S=NS

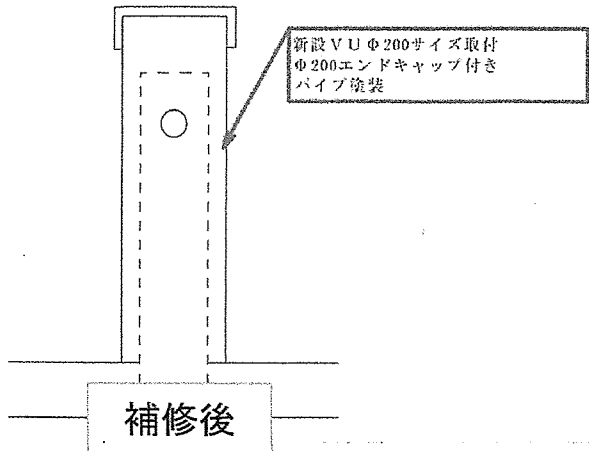
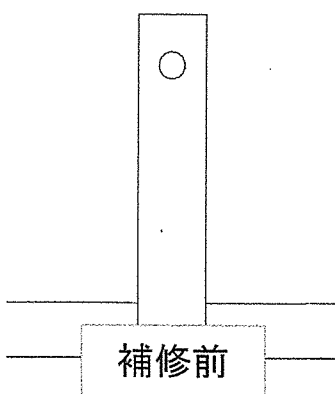
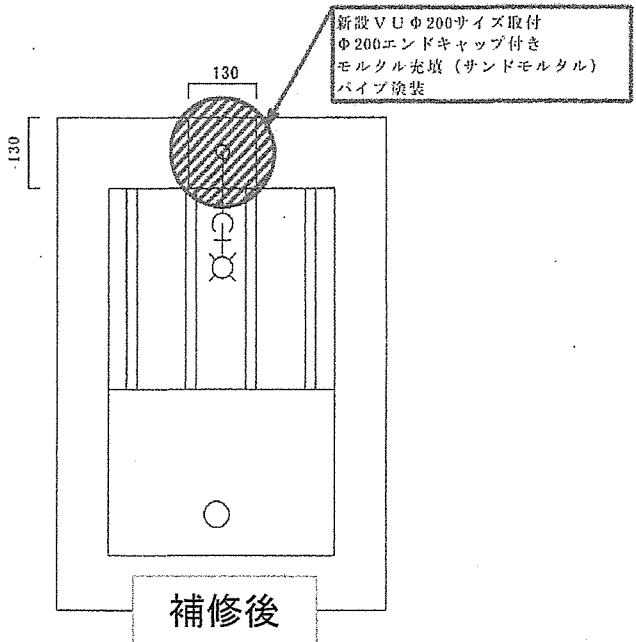
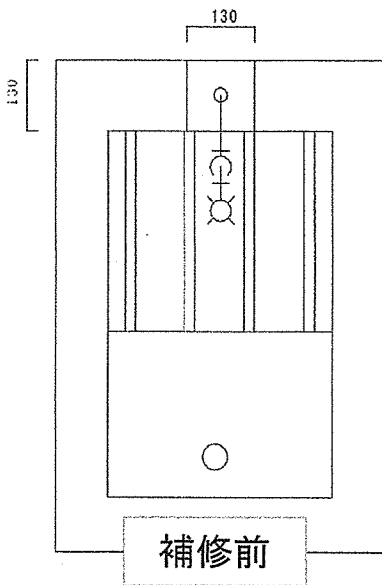

見 積 書

件名リスト一連番号	5
-----------	---

見積金額 ￥

(消費税及び地方税を含まない。)

品 名	規 格	単 位	数 量	単 価	金 額
2号館水栓補修	仕様書のとおり	ST	1		
合 計					
納入(履行)場所	自衛隊熊本病院	納 期 (履行期限)	令和8年7月31日		
契約保証金	(免 除)	入札(見積)書有効期限			

上記に関して「入札及び契約心得」、「オープンカウンター方式実施要項」及び「標準契約書等」の契約条項等を承諾のうえ見積りいたします。また、当社（私（個人の場合）、当団体（団体の場合））は「入札及び契約心得」に示された暴力団排除に関する誓約事項について誓約いたします。

令和8年5月28日

分任契約担当官
自衛隊熊本病院
会計課長 古賀 一 殿

住 所
会 社 名
代表者名
担当者名
連 絡 先

