

# 相浦駐屯地外周樹木伐採役務

|               |               |      |      |       |            |      |
|---------------|---------------|------|------|-------|------------|------|
| 件名            | 相浦駐屯地外周樹木伐採役務 |      |      |       | 図面番号       | 1/10 |
| 図名            | 表紙            |      |      |       | 縮尺         | —    |
| 業務隊長          | 管理科長          | 営繕班長 | 営繕主任 | 施設管理係 | 工事企画係      | 担当者  |
|               |               |      |      |       |            |      |
| 陸上自衛隊相浦駐屯地業務隊 |               |      |      |       | 令和7年11月11日 |      |

# 仕 様 書

- 1 件 名 相浦駐屯地外周樹木伐採役務
- 2 場 所 長崎県佐世保市大潟町678 陸上自衛隊 相浦駐屯地
- 3 概 要 樹木伐採、伐採した樹木の運搬

## 4 一般事項

- 本役務は、本仕様書によるほか、関係諸法令を遵守する。
- 本役務に際し疑義を生じた場合は、監督官と協議しその指示に従うものとする。
- 本役務に際し、仕様書に記載なき事項で取合い上及び技術的に当然実施すべき事項については、受注者の責任において実施するものとする。
- 本役務の写真は、着手前・完了後・主要な作業状況及び監督官の指示する箇所を撮影するとともに、役務後隠蔽となる部分は確実な写真管理を実施するものとする。役務完了後、A4判工事写真帳に整理して1部監督官に提出するものとする。
- 作業は他の施設に損傷を与えないよう十分注意して実施すること。万一損傷を与えた場合は、受注者の責任において速やかに現状に復旧するものとする。
- 本役務にあたっては、火災予防、安全管理に十分留意するものとする。
- 本役務に必要な電力及び給水等は官給しないものとし、電気は発電機、給水は水タンクの搬入を基本とする。
- 作業終了時は、現場の清掃及び片付けを実施するものとする。
- 作業時間は原則として0815～1700までとし、土日、祝日は含まないものとする。ただし作業の都合上または部隊運営上作業時間延長等を必要とする場合は官側と事前に協議し許可を受けるものとする。

## 5 特記事項

- (1) 予定数量、作業場所  
細部は図示による。

| 地区番号 | 樹種               | 予定数量   | 備考                              |
|------|------------------|--------|---------------------------------|
| A地区  | カイズカイブキ          | 35本    | 伐採した樹木の運搬、場外処分                  |
| B地区  | サクラ、ツツジ、カイズカイブキ等 | 45本    | 伐採した樹木の運搬、場外処分                  |
| C地区  | カイズカイブキ          | 12本    | 伐採した樹木の運搬、場外処分                  |
| D地区  | 針葉樹等             | 6本     |                                 |
| E地区  | 広葉樹等             | 8本     |                                 |
| F地区  | 広葉樹等             | 約228本  | 伐採した樹木の運搬、場外処分                  |
| G地区  | 雑木               | 約1037本 | 図面番号(9/10)で示した範囲の伐採した樹木の運搬、場外処分 |

- G地区の伐採においては外柵から駐屯地側へ5mの範囲を全ての樹木を伐採する。また外柵から3mの範囲の上空に枝が存在する樹木については外柵より5mの範囲外の樹木であっても伐採及び剪定するものとする。
- 本役務については指定された範囲内の樹木以外の低木、灌木、竹等についても全て伐採する。
- 本役務の伐採は樹木を作業可能な限り地表近傍まで切ることをいう。
- 本役務に伴う伐採した樹木は、図面番号(3～9/10)により指定した範囲は請負業者負担により関係諸法規に基づき場外搬出し処分することとする。  
指定した範囲外の伐採した樹木は、作業可能な限り整理し残置する。駐屯地の外柵から2m内には残置しないこととする。  
残置する伐採した樹木については外柵から3～5m内に残置する場合はGL=1mまでの積み上げとする
- 作業の際は、敷地外に木屑(枝・幹)が飛散しないように留意し、飛散した場合は請負業者で収集する。
- 敷地外からの作業を実施する場合、請負者は確実に道路使用許可申請をすること。また作業に伴い敷地外の電柱等に損傷を与えないように留意し、必要であれば、請負業者負担で送電線のカバー等の設置依頼をするものとする。
- 敷地内の警備線及び送電線は取り外し不可能な為、作業の際に破損させないように留意するものとする。  
万が一、破損させた場合は受注者の責任において速やかに現状に復旧するものとする。
- 作業において必要な重機等を搬入する場合、施設等を損傷させる可能性がある場合は請負業者で養生等をして搬入することとする。
- 本役務において樹木の伐採及び剪定、木屑の残置において作業範囲外の樹木が支障となる場合には、支障木の伐採及び剪定を可能とする。

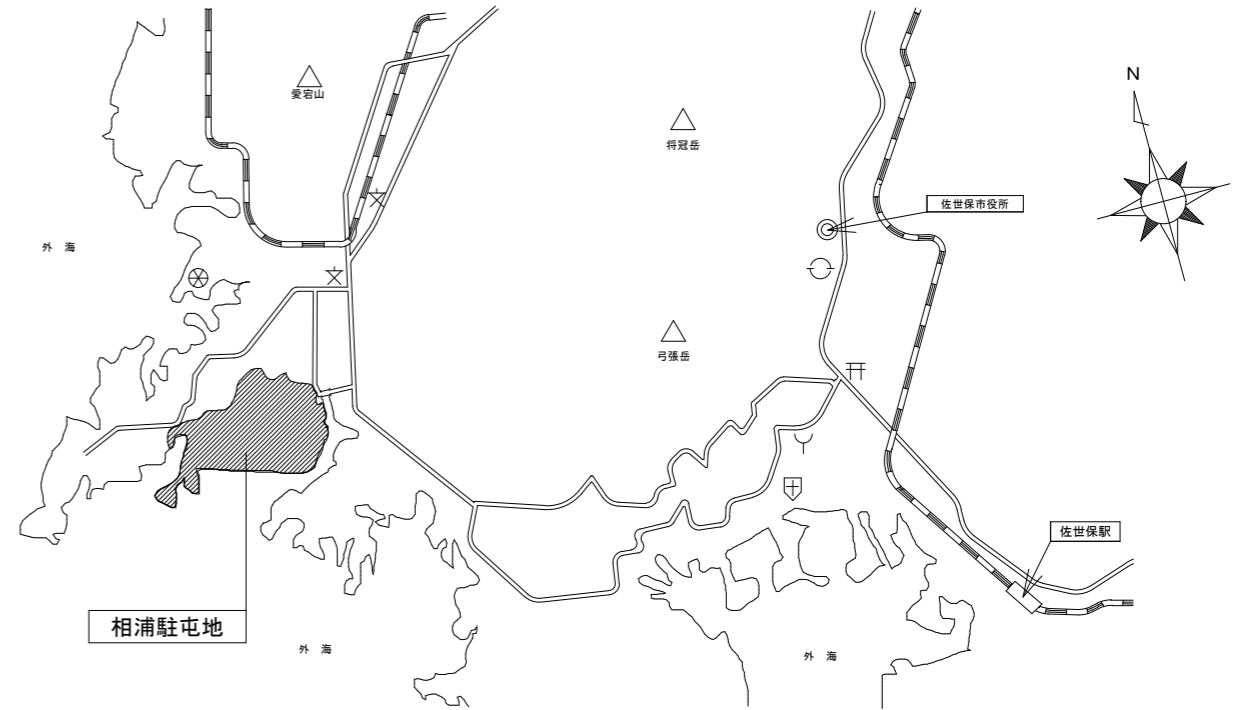

駐屯地案内図 S=1/X

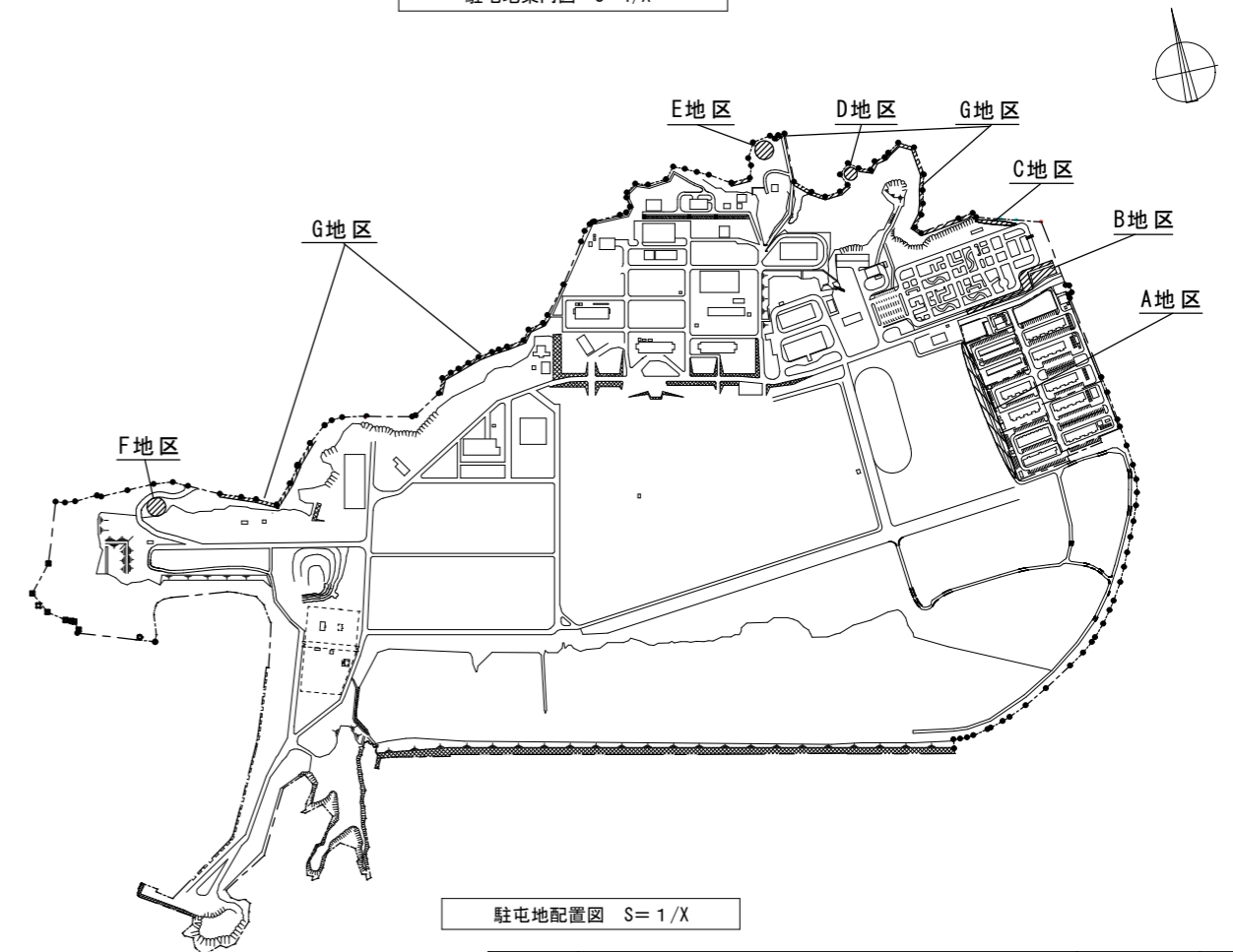

駐屯地配置図 S=1/X

|               |               |            |      |
|---------------|---------------|------------|------|
| 件名            | 相浦駐屯地外周樹木伐採役務 | 図面番号       | 2/10 |
| 図名            | 仕様書           | 縮尺         | —    |
| 陸上自衛隊相浦駐屯地業務隊 |               | 令和7年11月11日 |      |



伐採箇所写真



カイツカイブキ  
35本

A地区

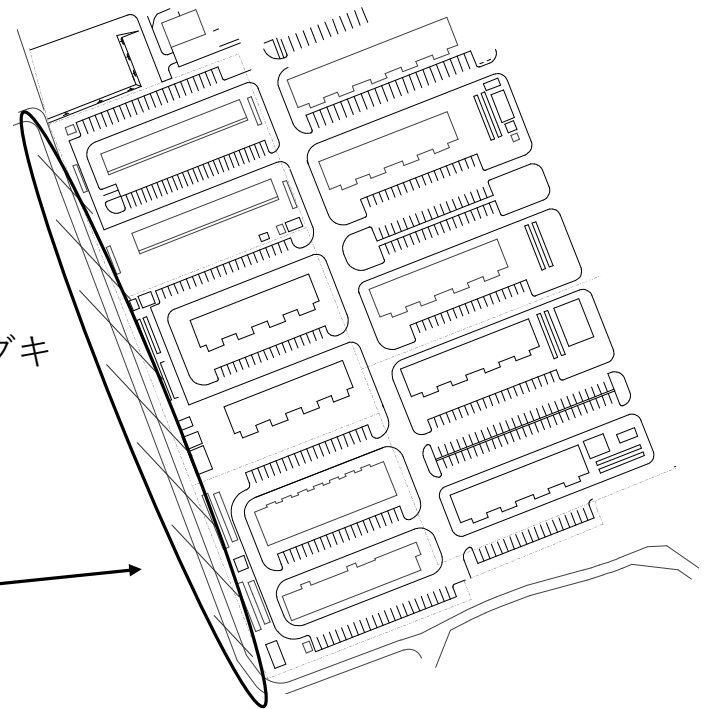

|    | 樹種      | 樹高  | 直径    |    | 樹種      | 樹高  | 直径    |    | 樹種      | 樹高  | 直径    |    | 樹種      | 樹高  | 直径    |
|----|---------|-----|-------|----|---------|-----|-------|----|---------|-----|-------|----|---------|-----|-------|
| 1  | カイツカイブキ | ≒4m | ≒30cm | 11 | カイツカイブキ | ≒4m | ≒33cm | 21 | カイツカイブキ | ≒2m | ≒18cm | 31 | カイツカイブキ | ≒2m | ≒16cm |
| 2  | カイツカイブキ | ≒4m | ≒38cm | 12 | カイツカイブキ | ≒4m | ≒47cm | 22 | カイツカイブキ | ≒2m | ≒13cm | 32 | カイツカイブキ | ≒2m | ≒25cm |
| 3  | カイツカイブキ | ≒2m | ≒18cm | 13 | カイツカイブキ | ≒4m | ≒20cm | 23 | カイツカイブキ | ≒2m | ≒13cm | 33 | カイツカイブキ | ≒3m | ≒22cm |
| 4  | カイツカイブキ | ≒4m | ≒47cm | 14 | カイツカイブキ | ≒4m | ≒25cm | 24 | カイツカイブキ | ≒2m | ≒22cm | 34 | カイツカイブキ | ≒3m | ≒30cm |
| 5  | カイツカイブキ | ≒4m | ≒38cm | 15 | カイツカイブキ | ≒3m | ≒10cm | 25 | カイツカイブキ | ≒3m | ≒23cm | 35 | カイツカイブキ | ≒3m | ≒30cm |
| 6  | カイツカイブキ | ≒4m | ≒30cm | 16 | カイツカイブキ | ≒4m | ≒10cm | 26 | カイツカイブキ | ≒3m | ≒20cm |    |         |     |       |
| 7  | カイツカイブキ | ≒2m | ≒15cm | 17 | カイツカイブキ | ≒4m | ≒24cm | 27 | カイツカイブキ | ≒3m | ≒30cm |    |         |     |       |
| 8  | カイツカイブキ | ≒4m | ≒48cm | 18 | カイツカイブキ | ≒2m | ≒25cm | 28 | カイツカイブキ | ≒2m | ≒30cm |    |         |     |       |
| 9  | カイツカイブキ | ≒4m | ≒46cm | 19 | カイツカイブキ | ≒4m | ≒35cm | 29 | カイツカイブキ | ≒2m | ≒18cm |    |         |     |       |
| 10 | カイツカイブキ | ≒4m | ≒41cm | 20 | カイツカイブキ | ≒3m | ≒25cm | 30 | カイツカイブキ | ≒2m | ≒27cm |    |         |     |       |

A地区内で伐採した樹木については運搬し場外処分するものとする。

|               |               |            |      |
|---------------|---------------|------------|------|
| 件名            | 相浦駐屯地外周樹木伐採役務 | 図面番号       | 3/10 |
| 図名            | A地区樹木配置図      | 縮尺         | —    |
| 陸上自衛隊相浦駐屯地業務隊 |               | 令和7年11月10日 |      |

伐採箇所写真

B地区

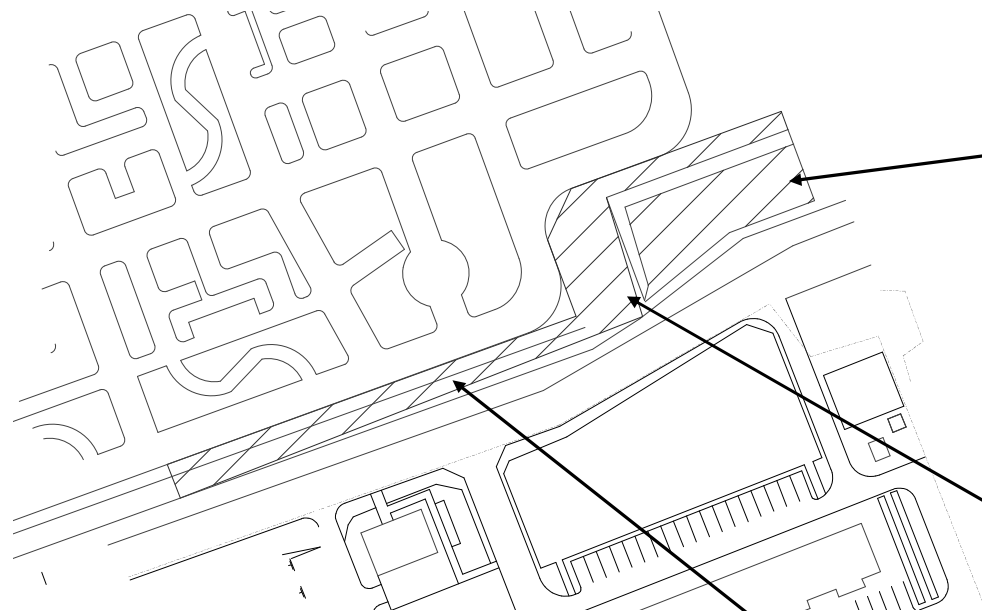

| 樹種      | 樹高     | 直径          | 予定数量 |
|---------|--------|-------------|------|
| ≒サクラ    | ≒3m    | ≒20cm～≒30cm | 12本  |
| カイツカイブキ | ≒5m    | ≒40cm～≒43cm | 3本   |
| ≒アカシア   | ≒10m以上 | ≒60cm       | 3本   |
| ≒イスノキ   | ≒3m    | ≒10cm       | 13本  |
| ツツジ     |        |             | 14本  |

- (1) B地区内で伐採した樹木については運搬し場外処分する。
- (2) 範囲内の低木、灌木についてもすべて伐採するものとする。

|               |               |            |      |
|---------------|---------------|------------|------|
| 件名            | 相浦駐屯地外周樹木伐採役務 | 図面番号       | 4/10 |
| 図名            | B地区樹木配置図      | 縮尺         | —    |
| 陸上自衛隊相浦駐屯地業務隊 |               | 令和7年11月10日 |      |



伐採箇所写真

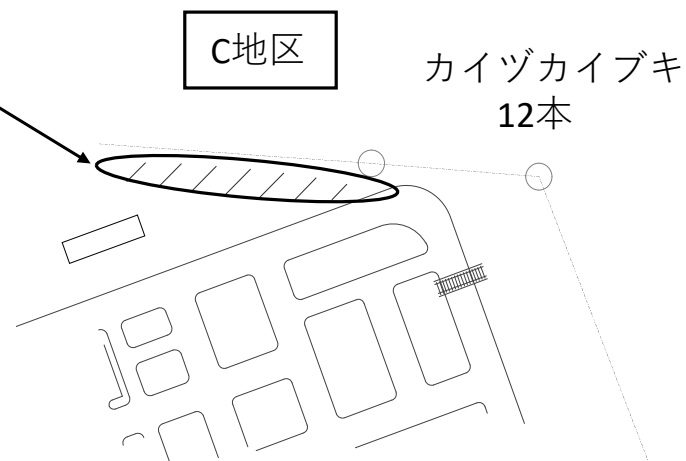

※C地区については重機等の搬入が困難

|   | 樹種      | 樹高  | 直径    |    | 樹種      | 樹高  | 直径    |
|---|---------|-----|-------|----|---------|-----|-------|
| 1 | カイヅカイブキ | ≒5m | ≒40cm | 7  | カイヅカイブキ | ≒5m | ≒35cm |
| 2 | カイヅカイブキ | ≒5m | ≒43cm | 8  | カイヅカイブキ | ≒5m | ≒28cm |
| 3 | カイヅカイブキ | ≒5m | ≒40cm | 9  | カイヅカイブキ | ≒5m | ≒30cm |
| 4 | カイヅカイブキ | ≒5m | ≒45cm | 10 | カイヅカイブキ | ≒5m | ≒36cm |
| 5 | カイヅカイブキ | ≒5m | ≒38cm | 11 | カイヅカイブキ | ≒5m | ≒43cm |
| 6 | カイヅカイブキ | ≒5m | ≒39cm | 12 | カイヅカイブキ | ≒5m | ≒42cm |

(1) C地区内で伐採した樹木については運搬し場外処分する。

|               |               |            |      |
|---------------|---------------|------------|------|
| 件名            | 相浦駐屯地外周樹木伐採役務 | 図面番号       | 5/10 |
| 図名            | C地区樹木配置図      | 縮尺         | —    |
| 陸上自衛隊相浦駐屯地業務隊 |               | 令和7年11月10日 |      |

# 伐採箇所写真

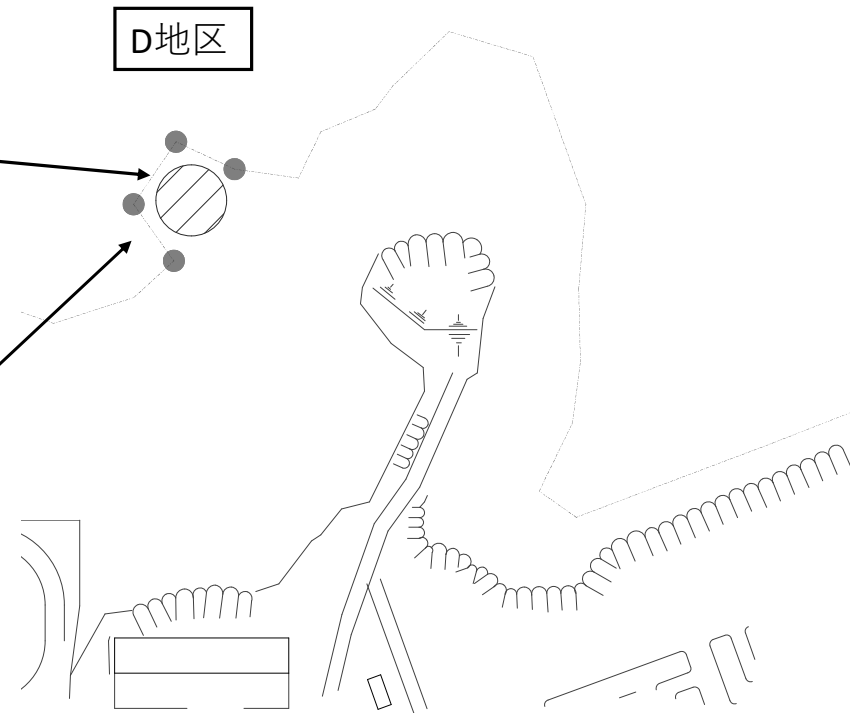

※D地区については重機等の搬入が困難

| 樹種  | 樹高          | 直径              | 予定数量 |
|-----|-------------|-----------------|------|
| 針葉樹 | ≒ 7m        | ≒ 20cm ~ ≒ 30cm | 6本   |
| 灌木  | ≒ 2m ~ ≒ 3m | —               | —    |

(1) E地区内で伐採した樹木については整頓し残置する。

|               |               |      |            |
|---------------|---------------|------|------------|
| 件名            | 相浦駐屯地外周樹木伐採役務 | 図面番号 | 6/10       |
| 図名            | D地区樹木配置図      | 縮尺   | —          |
| 陸上自衛隊相浦駐屯地業務隊 |               |      | 令和7年11月10日 |

## 伐採箇所写真

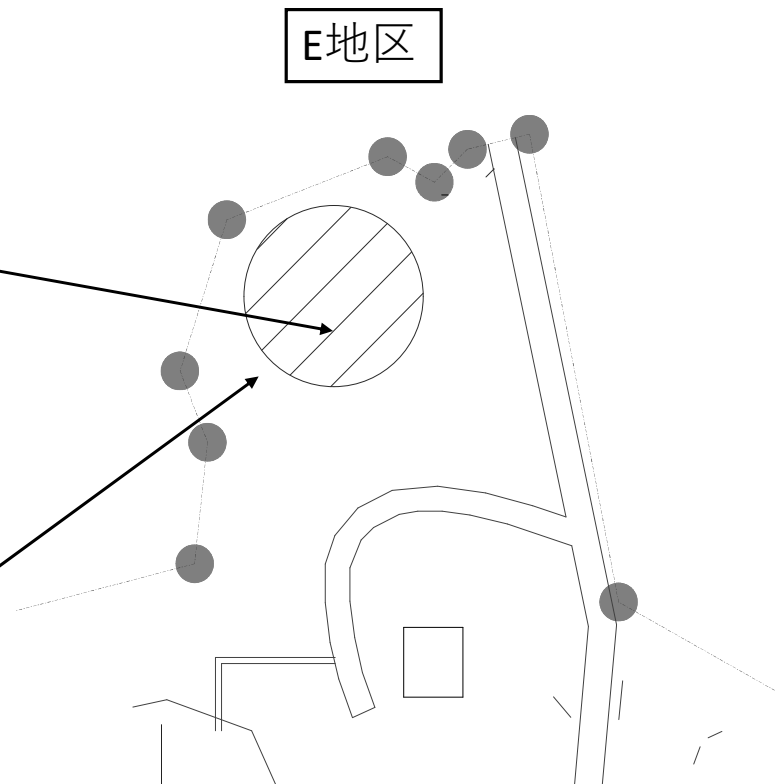

※E地区については重機等の搬入が困難

| 樹種   | 樹高            | 直径                | 予定数量 |
|------|---------------|-------------------|------|
| 広葉樹等 | ≒ 2 m ~ ≒ 6 m | ≒ 10 cm ~ ≒ 35 cm | 8本   |
| 灌木   | ≒ 1 m         | —                 | —    |

(1) E地区内で伐採した樹木については整頓し残置する。

|               |               |            |      |
|---------------|---------------|------------|------|
| 件名            | 相浦駐屯地外周樹木伐採役務 | 図面番号       | 7/10 |
| 図名            | E地区樹木配置図      | 縮尺         | —    |
| 陸上自衛隊相浦駐屯地業務隊 |               | 令和7年11月10日 |      |

## F地区数量

標準地の数量をもとに全体の面積との割合で算出した数量

| 伐採範囲 | 面積 (㎡)<br>A | 標準地         | 面積 (㎡)<br>B | 割合 (%)<br>B/A × 100 |
|------|-------------|-------------|-------------|---------------------|
| F地区  | ≒ 522       | F地区<br>(一部) | ≒ 55        | 10.53               |

| 樹種 | 標準地本数 | 標準地数量 (㎡) | F地区本数 | F地区数量 (㎡) |
|----|-------|-----------|-------|-----------|
| 雑木 | 24    | 2.426     | ≒ 228 | ≒ 23.038  |

## F地区標準地数量

| F地区 |         |        |          |              | 522㎡      |
|-----|---------|--------|----------|--------------|-----------|
| 標準地 |         |        | F地区 (一部) |              | 55㎡       |
| 樹種  | 直径 (cm) | 樹高 (m) | 本数<br>A  | 幹材積 (㎡)<br>B | 数量A×B (㎡) |
| 雑木  | 12      | 5      | 1        | 0.021        | 0.021     |
| 雑木  | 51      | 13     | 1        | 1.031        | 1.031     |
| 雑木  | 30      | 12     | 1        | 0.378        | 0.378     |
| 雑木  | 15      | 7      | 1        | 0.068        | 0.068     |
| 雑木  | 13      | 7      | 1        | 0.052        | 0.052     |
| 雑木  | 10      | 4      | 8        | 0.018        | 0.144     |
| 雑木  | 27      | 12     | 1        | 0.034        | 0.034     |
| 雑木  | 13      | 4      | 1        | 0.018        | 0.018     |
| 雑木  | 15      | 8      | 1        | 0.078        | 0.078     |
| 雑木  | 20      | 8      | 2        | 0.117        | 0.234     |
| 雑木  | 18      | 8      | 1        | 0.096        | 0.096     |
| 雑木  | 10      | 8      | 4        | 0.033        | 0.132     |
| 雑木  | 22      | 8      | 1        | 0.140        | 0.140     |
| 計   |         |        | 24       |              | 2.426     |

- G地区内で伐採した樹木については運搬し場外処分する。
- 範囲内の低木、灌木についてもすべて伐採するものとする。

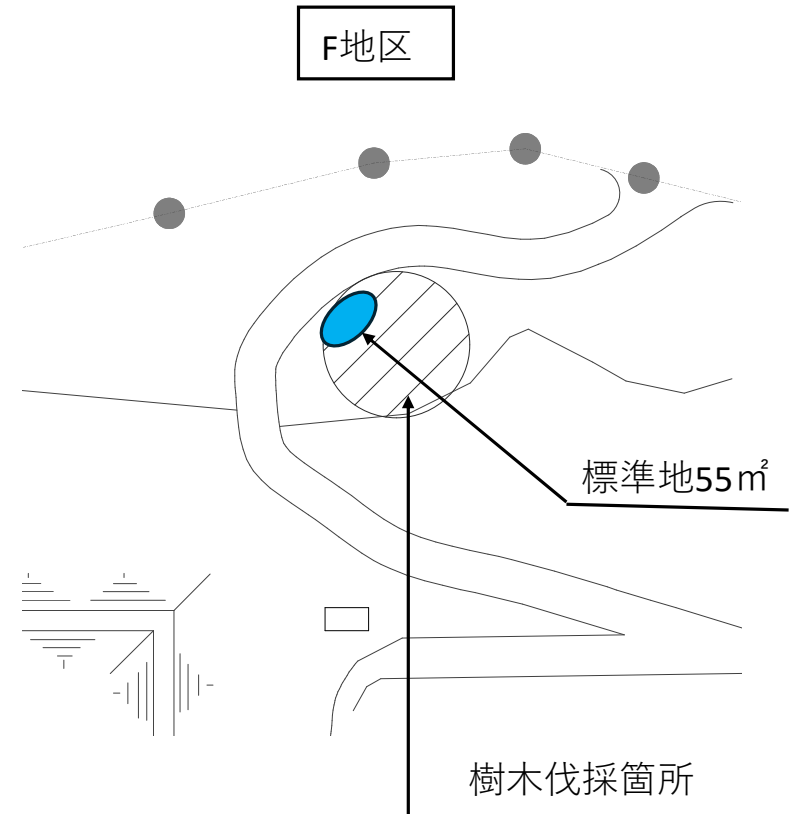

|               |               |            |      |
|---------------|---------------|------------|------|
| 件名            | 相浦駐屯地外周樹木伐採役務 | 図面番号       | 8/10 |
| 図名            | F地区樹木配置図      | 縮尺         | —    |
| 陸上自衛隊相浦駐屯地業務隊 |               | 令和7年11月10日 |      |

境界杭写真



G地区

G地区標準地

伐採した樹木は運搬、場外処分

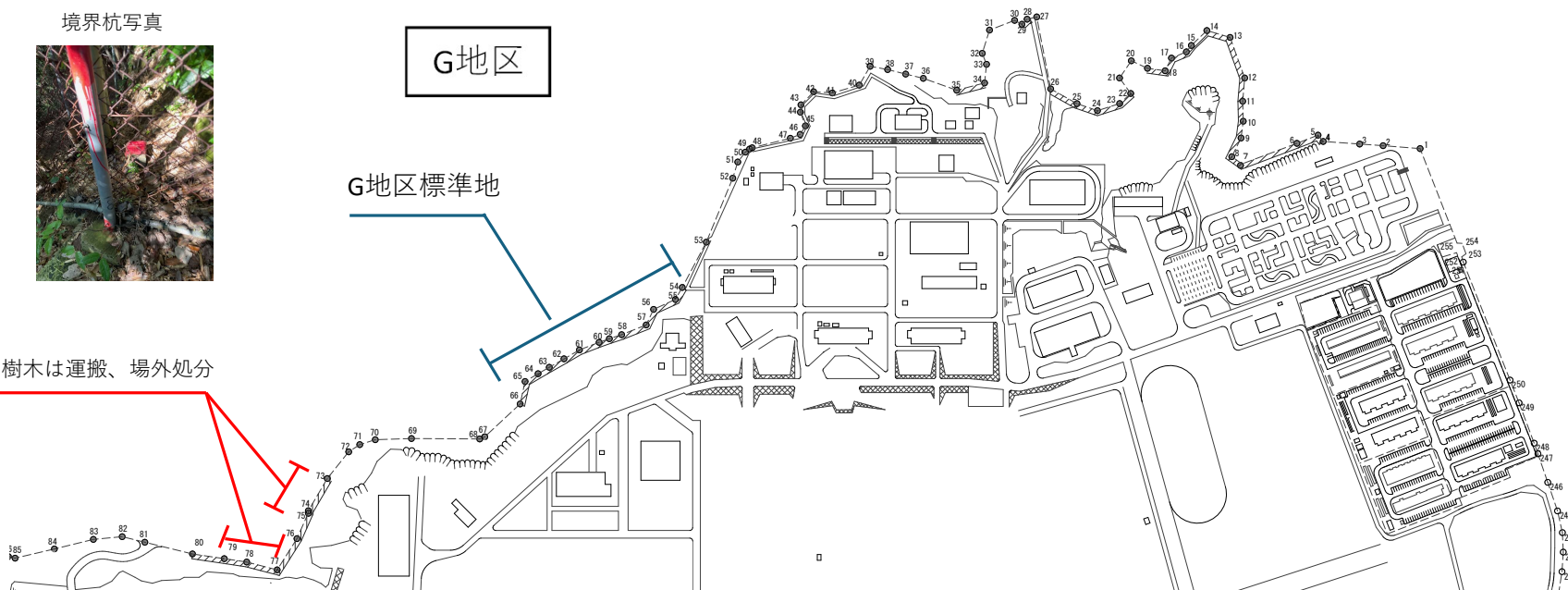

※G地区においては傾斜地や通路の舗装がされておらず重機等の搬入が困難、また外柵に設置されている警備線や送電線を損傷させないように作業すること。

- (1) G地区の樹木の伐採範囲については、境界杭5~19、境界杭22~29、境界杭34~35、境界杭54~66の範囲、約780mの外柵から駐屯地側へ5m以内の樹木及び低木、灌木、竹について伐採するものとする。また外柵から3mの範囲の上空に枝や幹が越境している樹木は外柵から駐屯地側へ5mの範囲外の樹木でも剪定及び伐採するものとする。
- (2) 境界杭73~75、境界杭77~79の範囲については伐採した樹木については運搬し場外処分するものとする。他の範囲については可能な限り整頓し伐採した樹木を残置するものとする。また外柵から2mの範囲内には伐採した樹木を残置しないものとし、また外柵から3~5mの範囲に伐採した樹木を残置する場合の積み上げはG L = 1m未満とする。

### 伐採のイメージ

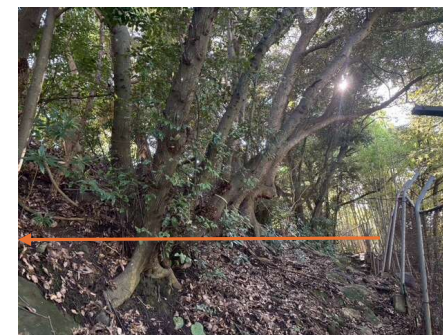
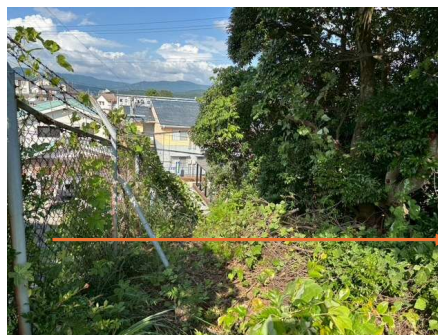

外柵から駐屯地側へ5mの範囲を伐採

|               |               |            |      |
|---------------|---------------|------------|------|
| 件名            | 相浦駐屯地外周樹木伐採役務 | 図面番号       | 9/10 |
| 図名            | G地区樹木配置図      | 縮尺         | —    |
| 陸上自衛隊相浦駐屯地業務隊 |               | 令和7年11月10日 |      |

## G地区数量

標準地の数量をもとに全体の面積との割合で算出した数量

| 伐採範囲 | 面積 (㎡)<br>A | 標準地               | 面積 (㎡)<br>B | 割合 (%)<br>B/A × 100 |
|------|-------------|-------------------|-------------|---------------------|
| G地区  | ≒ 3,900     | G地区<br>(境界杭55~66) | ≒ 1,000     | 25.641              |

| 樹種 | 標準地本数 | 標準地数量 (㎡) | G地区本数  | G地区数量 (㎡) |
|----|-------|-----------|--------|-----------|
| 雑木 | 266   | 25.731    | ≒ 1037 | ≒ 100.351 |

## G地区標準地数量

| G地区 |        |       |                 |             | 3900㎡    | G地区 |        |       |                 |             |          |
|-----|--------|-------|-----------------|-------------|----------|-----|--------|-------|-----------------|-------------|----------|
| 標準地 |        |       | G地区((境界杭55~66)) |             | 1000㎡    | 標準地 |        |       | G地区((境界杭55~66)) |             | 1000㎡    |
| 樹種  | 直径(cm) | 樹高(m) | 本数<br>A         | 幹材積(㎡)<br>B | 数量A×B(㎡) | 樹種  | 直径(cm) | 樹高(m) | 本数<br>A         | 幹材積(㎡)<br>B | 数量A×B(㎡) |
| 雑木  | 12     | 4     | 5               | 0.024       | 0.120    | 雑木  | 15     | 4     | 1               | 0.041       | 0.041    |
| 雑木  | 12     | 6     | 4               | 0.033       | 0.132    | 雑木  | 24     | 5     | 1               | 0.105       | 0.105    |
| 雑木  | 10     | 4     | 106             | 0.018       | 1.908    | 雑木  | 20     | 5     | 1               | 0.078       | 0.078    |
| 雑木  | 13     | 6     | 7               | 0.044       | 0.308    | 雑木  | 16     | 6     | 1               | 0.058       | 0.058    |
| 雑木  | 25     | 8     | 2               | 0.180       | 0.360    | 雑木  | 23     | 7     | 1               | 0.144       | 0.144    |
| 雑木  | 18     | 5     | 3               | 0.062       | 0.186    | 雑木  | 14     | 4     | 2               | 0.032       | 0.064    |
| 雑木  | 25     | 7     | 3               | 0.166       | 0.498    | 雑木  | 20     | 7     | 2               | 0.104       | 0.208    |
| 雑木  | 26     | 9     | 1               | 0.211       | 0.211    | 雑木  | 14     | 6     | 4               | 0.044       | 0.176    |
| 雑木  | 19     | 7     | 1               | 0.104       | 0.104    | 雑木  | 12     | 5     | 2               | 0.029       | 0.058    |
| 雑木  | 17     | 7     | 2               | 0.084       | 0.168    | 雑木  | 15     | 7     | 2               | 0.068       | 0.136    |
| 雑木  | 28     | 8     | 2               | 0.216       | 0.432    | 雑木  | 26     | 8     | 1               | 0.180       | 0.180    |
| 雑木  | 27     | 9     | 1               | 0.240       | 0.240    | 雑木  | 28     | 9     | 1               | 0.240       | 0.240    |
| 雑木  | 15     | 5     | 3               | 0.050       | 0.150    | 雑木  | 11     | 7     | 1               | 0.040       | 0.040    |
| 雑木  | 14     | 5     | 4               | 0.038       | 0.152    | 雑木  | 11     | 6     | 1               | 0.033       | 0.033    |
| 雑木  | 13     | 5     | 11              | 0.038       | 0.418    | 雑木  | 22     | 5     | 1               | 0.090       | 0.090    |
| 雑木  | 22     | 6     | 5               | 0.104       | 0.520    | 雑木  | 10     | 7     | 1               | 0.029       | 0.029    |
| 雑木  | 29     | 7     | 2               | 0.214       | 0.428    | 雑木  | 22     | 8     | 1               | 0.140       | 0.140    |
| 雑木  | 15     | 6     | 3               | 0.058       | 0.174    | 雑木  | 35     | 9     | 1               | 0.379       | 0.379    |
| 雑木  | 21     | 7     | 2               | 0.122       | 0.244    | 雑木  | 33     | 9     | 1               | 0.342       | 0.342    |
| 雑木  | 20     | 6     | 4               | 0.090       | 0.360    | 雑木  | 35     | 9     | 1               | 0.379       | 0.379    |
| 雑木  | 13     | 4     | 2               | 0.032       | 0.064    | 雑木  | 32     | 7     | 1               | 0.240       | 0.240    |
| 雑木  | 19     | 5     | 1               | 0.078       | 0.078    | 雑木  | 30     | 7     | 1               | 0.214       | 0.214    |
| 雑木  | 10     | 6     | 2               | 0.024       | 0.048    | 雑木  | 55     | 18    | 1               | 1.765       | 1.765    |
| 雑木  | 10     | 5     | 10              | 0.021       | 0.210    | 雑木  | 40     | 11    | 1               | 0.571       | 0.571    |
| 雑木  | 17     | 6     | 2               | 0.072       | 0.144    | 雑木  | 30     | 8     | 2               | 0.244       | 0.488    |
| 雑木  | 11     | 5     | 3               | 0.029       | 0.087    | 雑木  | 30     | 10    | 1               | 0.300       | 0.300    |
| 雑木  | 18     | 7     | 4               | 0.084       | 0.336    | 雑木  | 40     | 8     | 2               | 0.414       | 0.828    |
| 雑木  | 19     | 8     | 1               | 0.117       | 0.117    | 雑木  | 33     | 8     | 1               | 0.304       | 0.304    |
| 雑木  | 18     | 6     | 2               | 0.072       | 0.144    | 雑木  | 49     | 12    | 1               | 0.938       | 0.938    |
| 雑木  | 16     | 7     | 1               | 0.068       | 0.068    | 雑木  | 50     | 12    | 1               | 0.938       | 0.938    |
| 雑木  | 16     | 5     | 2               | 0.050       | 0.100    | 雑木  | 40     | 10    | 2               | 0.510       | 1.020    |
| 雑木  | 23     | 8     | 1               | 0.164       | 0.164    | 雑木  | 38     | 10    | 1               | 0.464       | 0.464    |
| 雑木  | 26     | 7     | 1               | 0.166       | 0.166    | 雑木  | 30     | 9     | 1               | 0.272       | 0.272    |
| 雑木  | 28     | 7     | 1               | 0.190       | 0.190    | 雑木  | 48     | 12    | 1               | 0.720       | 0.720    |
| 雑木  | 24     | 8     | 3               | 0.164       | 0.492    | 雑木  | 48     | 10    | 1               | 0.872       | 0.872    |
| 雑木  | 13     | 7     | 2               | 0.052       | 0.104    | 雑木  | 54     | 18    | 1               | 1.665       | 1.665    |
| 雑木  | 24     | 6     | 3               | 0.123       | 0.369    | 雑木  | 32     | 8     | 1               | 0.272       | 0.272    |
| 雑木  | 11     | 4     | 3               | 0.024       | 0.072    | 雑木  | 75     | 20    | 1               | 0.353       | 0.353    |
| 雑木  | 24     | 7     | 1               | 0.144       | 0.144    | 計   |        |       | 266             |             | 25.731   |
| 雑木  | 23     | 5     | 1               | 0.105       | 0.105    |     |        |       |                 |             |          |
| 雑木  | 29     | 9     | 1               | 0.272       | 0.272    |     |        |       |                 |             |          |
| 小計  |        |       | 218             |             | 10.587   |     |        |       |                 |             |          |

|               |               |      |            |
|---------------|---------------|------|------------|
| 件名            | 相浦駐屯地外周樹木伐採役務 | 図面番号 | 10/10      |
| 図名            | G地区樹木数量       | 縮尺   | —          |
| 陸上自衛隊相浦駐屯地業務隊 |               |      | 令和7年11月10日 |