

## 塗装工程

	指定部位	塗装工程
○ で示す部位	ミラー及びミラーステー（ゴム部、鏡部除く）	2.1.2 表 1 - 塗装工程 順序 2 の後に下塗り、又は、 順序 3 の後に刷毛塗による補備塗装を追加

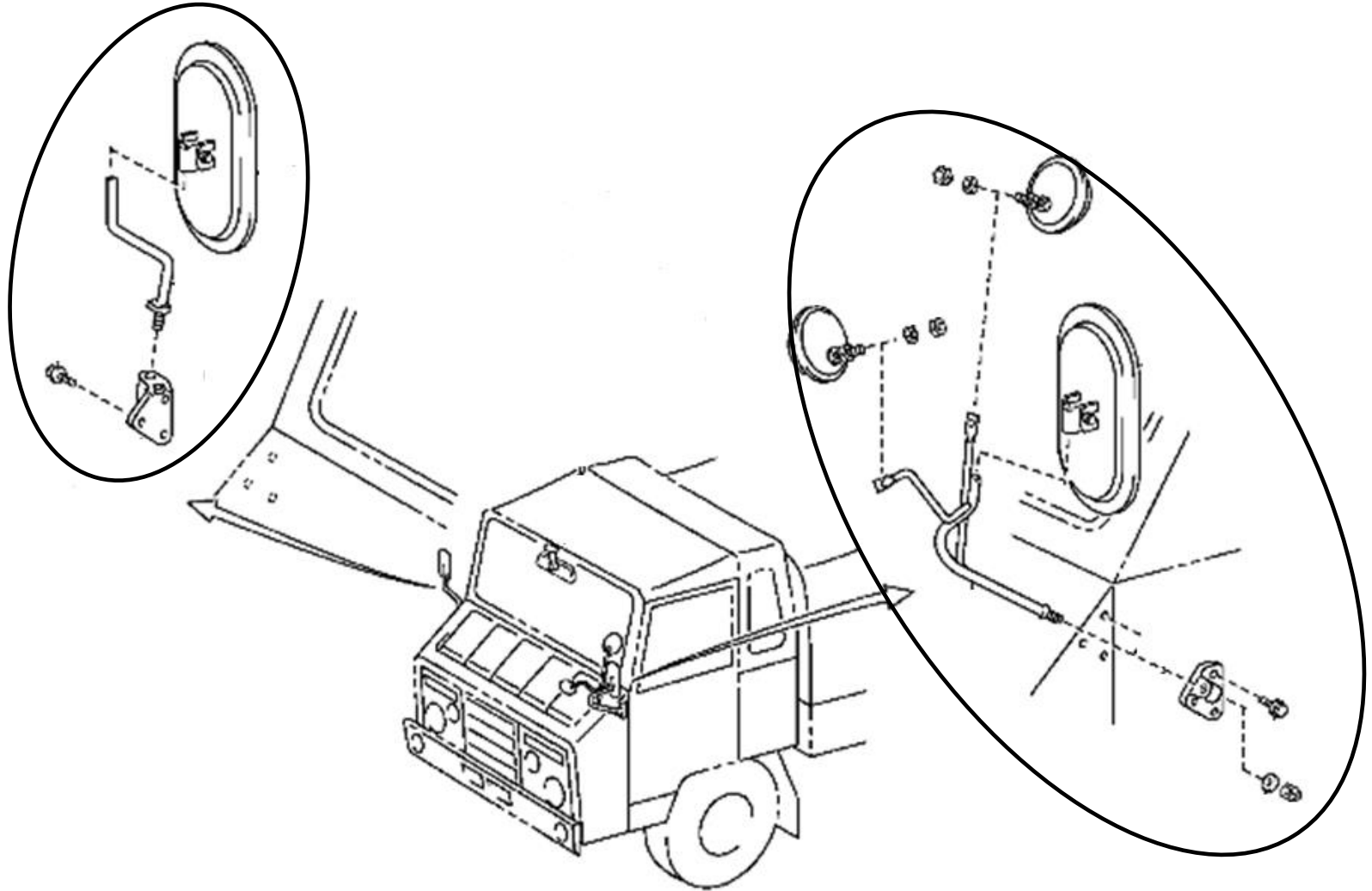

# 塗装工程

指定部位		塗装工程
○ で示す部位	管制灯火（レンズ、ゴム部、ハーネス、内部除く）	2.1.2 表1－塗装工程 順序2の後に下塗り、又は、順序3の後に刷毛塗による補備塗装を追加

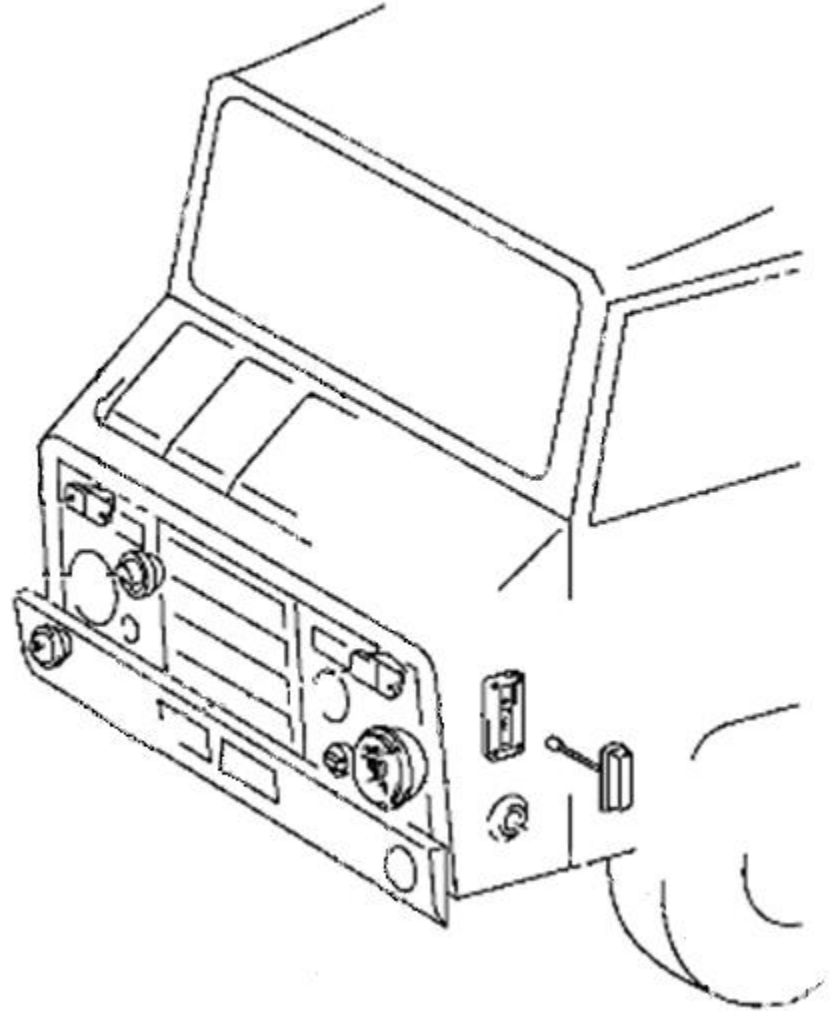
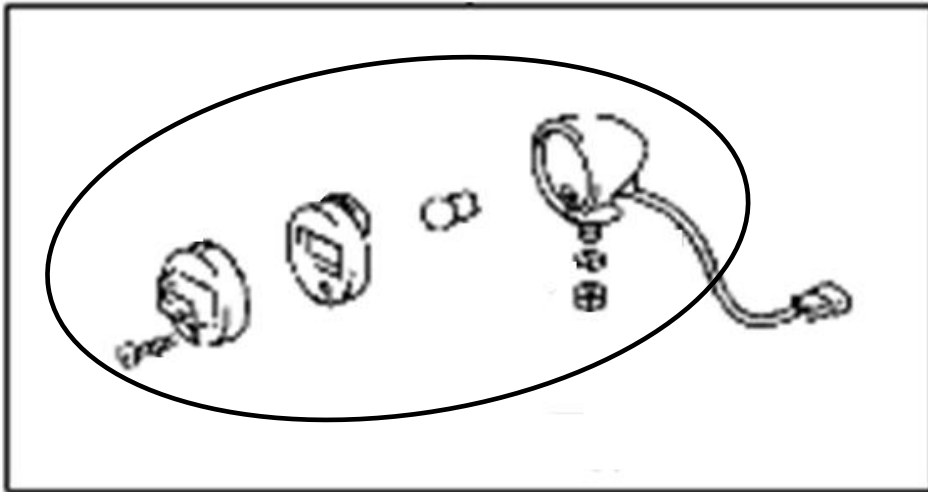
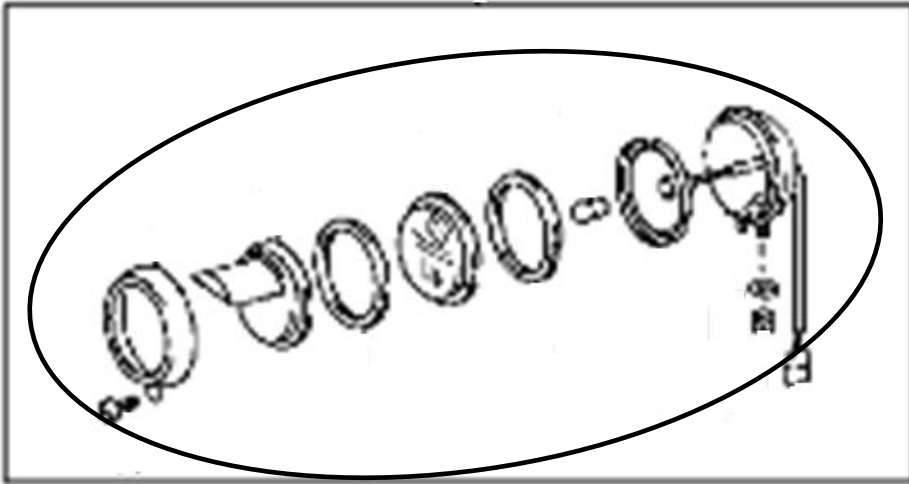

# 塗装工程

	指定部位	塗装工程
○で示す部位	管制灯火（レンズ、ゴム部、ハーネス、内部除く）	2.1.2 表1－塗装工程 順序2の後に下塗り、又は、順序3の後に刷毛塗による補備塗装を追加

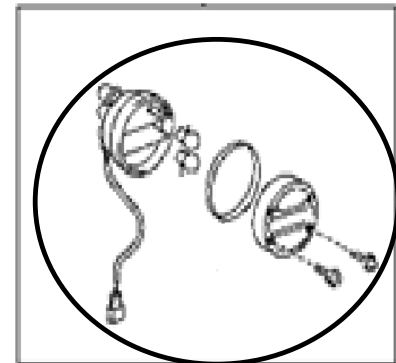
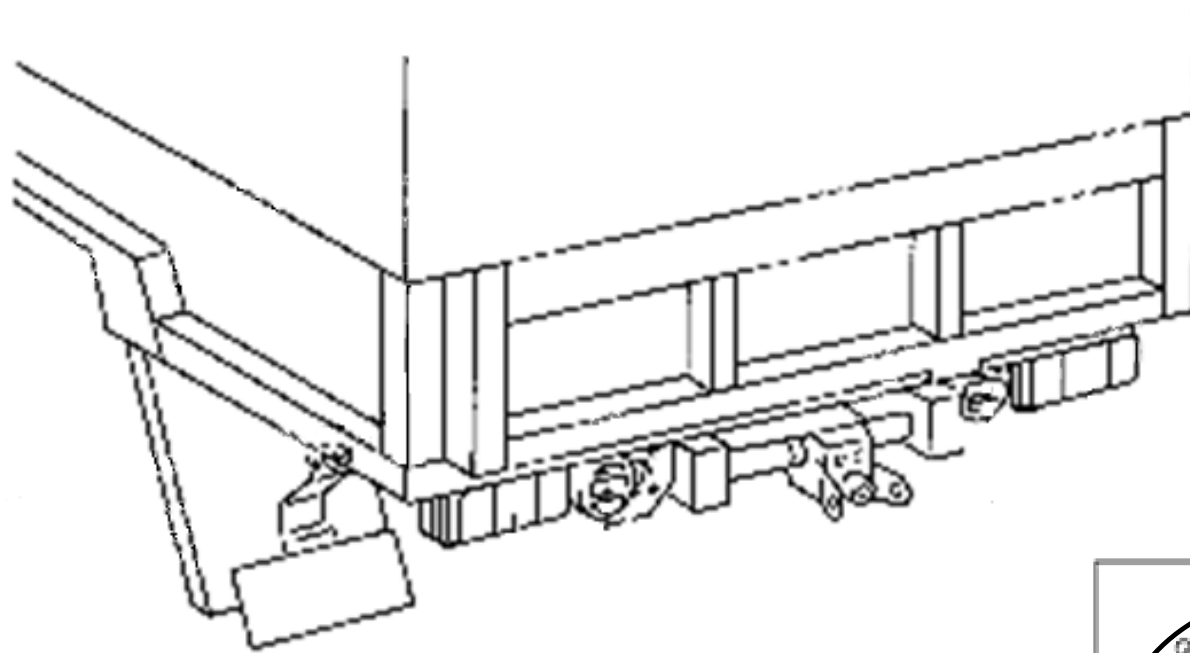

# 塗装工程

	指定部位	塗装工程
 以示す部位	ドアフレーム及びドア上部（キャビンとの接触面、ドア内部除く）	2.1.2 表1－塗装工程 順序2の後に下塗り、又は、順序3の後に刷毛塗による補備塗装を追加

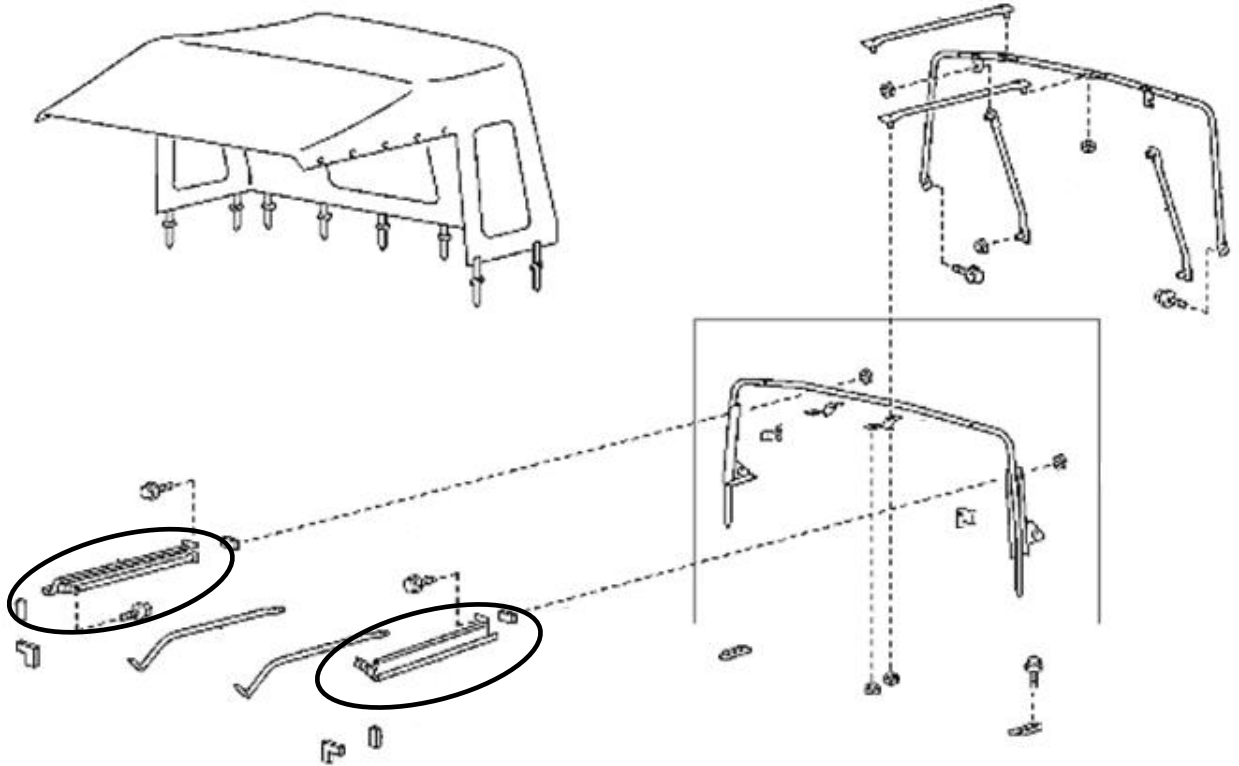
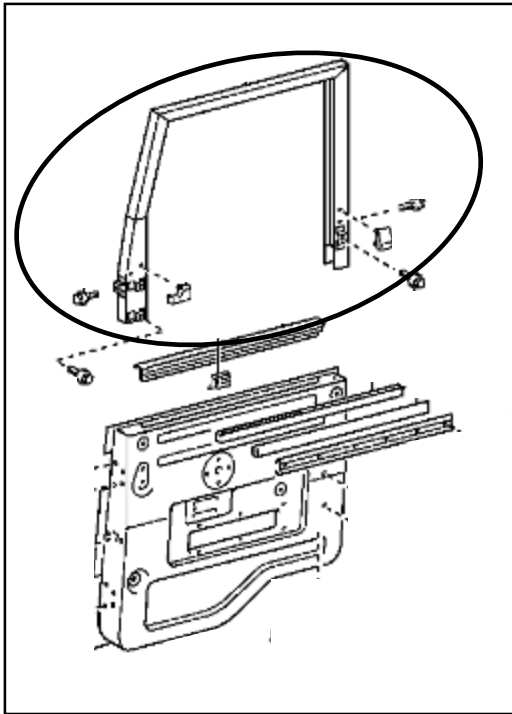

# 塗装工程

	指定部位	塗装工程
○ で示す部位	フレーム（荷台等との接触面除く）	2.1.2 表1－塗装工程 順序2の後に下塗り、又は、順序3の後に刷毛塗による補備塗装を追加

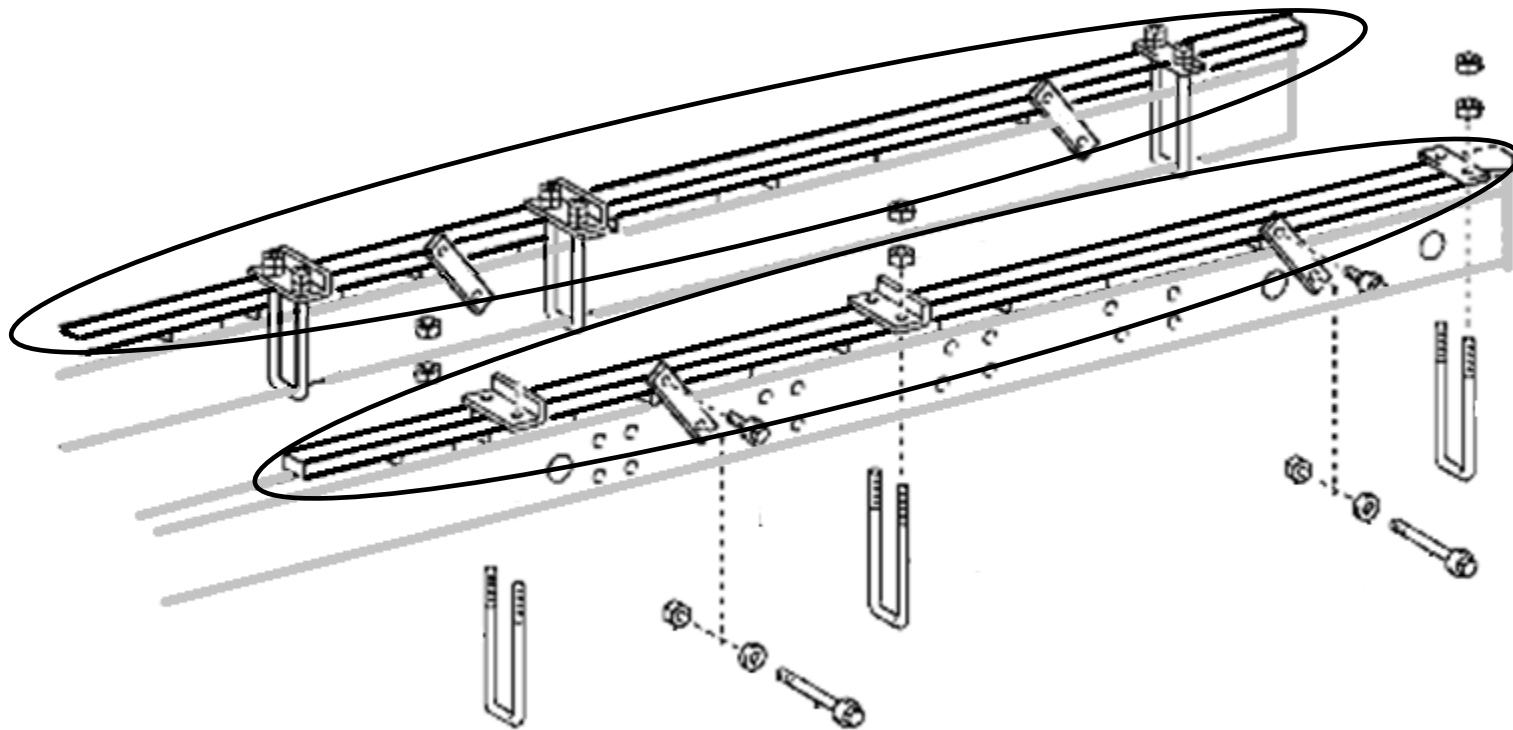

# 塗装工程

	指定部位	塗装工程
 以示す部位	スペアタイヤキャリア、燃料携行缶キャリア、チェーンボックス（荷台等との接触面除く）	2.1.2 表1－塗装工程 順序2の後に下塗り、又は、順序3の後に刷毛塗による補備塗装を追加

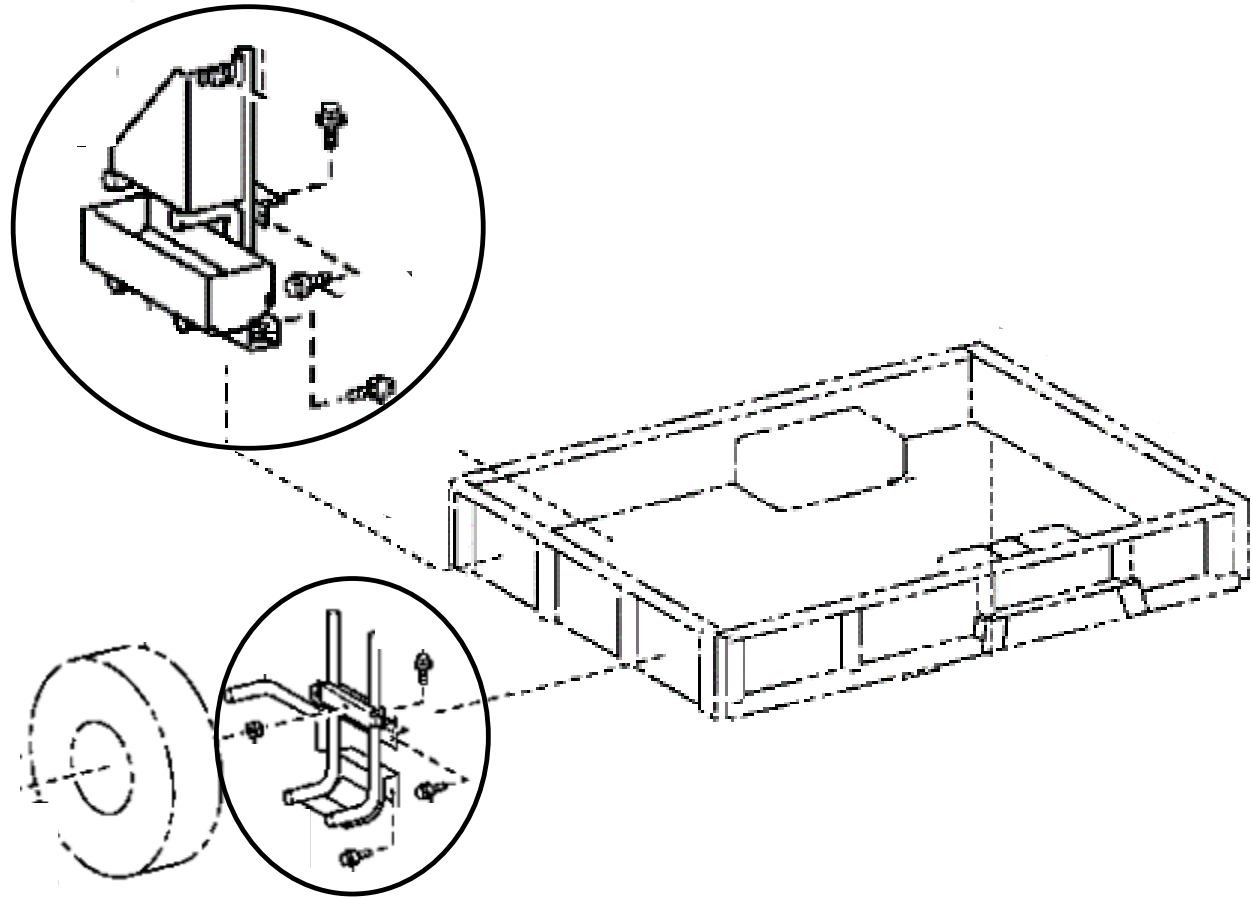

## 塗装工程

	指定部位	塗装工程
○	で示す部位 ヘッドライト周辺部、レンズガード（内側除く）	2.1.2 表1－塗装工程 順序2の後に下塗り、又は、順序3の後に刷毛塗による補備塗装を追加

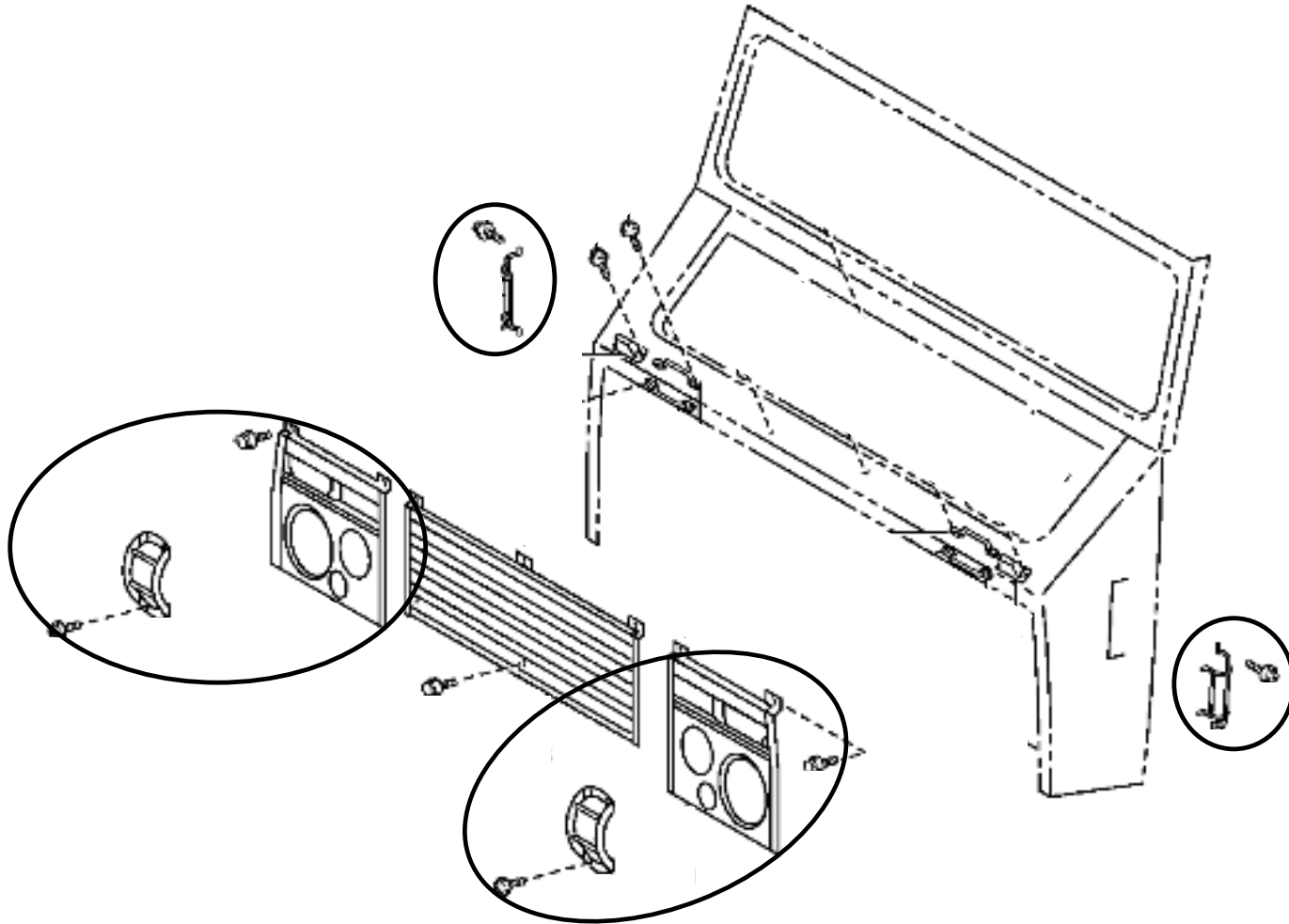

※ 内側は塗装対象外