

調達要求番号: 3MCC2AB020/

陸上自衛隊仕様書		
物品番号	仕様書番号	
クリップ	HE-A154005G	
	防衛大臣承認	年 月 日
	作成	平成12年 9月18日
	変更	令和 4年 6月 2日
	作成部隊等名	補給統制本部

1 総則

1.1 適用範囲

この仕様書は、陸上自衛隊において使用するライナープレート固定用のクリップについて規定する。

1.2 用語及び定義

この仕様書で用いる用語及び定義は、GLT-CG-Z000001による。

1.3 種類

種類は、表1による。

表1-種類

番号	種類	物品番号
1	幅狭5. 1	5410-137-5331-5
2	幅狭6. 1	5410-137-5332-5
3	幅広7. 7	5410-137-5333-5
4	幅広8. 7	5410-137-5334-5

1.4 製品の呼び方

製品の呼び方は、仕様書の名称及び表1の種類による。

例 クリップ，幅狭5. 1

1.5 引用文書

この仕様書に引用する次の文書は、この仕様書に規定する範囲内において、この仕様書の一部を成すものであり、入札書又は見積書の提出時における最新版とする。

a) 規格

JIS G 3108 みがき棒鋼用一般鋼材

JIS G 4801 ばね鋼鋼材

b) 仕様書

GLT-CG-Z000001 陸上自衛隊装備品等一般共通仕様書

2 製品に関する要求

2.1 材料

材料は、表2を標準とし、細部は、承認図面による。

表2-材料

番号	部位	規格
1	クリップ部	JIS G 4801 (冷間引抜材) SUP9以上
2	取っ手部	JIS G 3108 SGD3M以上

2.2 冷間引抜

材料母材を、 $\phi 12$ mmへ冷間引抜加工を行う。細部は、承認図面による。

2.3 熱処理

クリップは、取っ手部溶接後に、焼入れ及び焼戻しを行い、**図1**のA部及びB部のショア硬さ（HS）52～63又はブリネル硬さ（HBW）2.9～3.2とする。細部は、承認図面による。

2.4 形状・寸法

形状及び寸法は、**図1**を標準とし、細部は、承認図面による。

2.5 外観

外観は、仕上げが良好であり、割れ、ばり、変形、その他の欠点があってはならない。切断箇所は、面取りなどを行う。

2.6 溶接

クリップ部と取っ手部の溶接は、アーク溶接などとし、溶接材料は、材質及び肉厚にあったものを使用する。

2.7 塗装

1 液形エポキシ樹脂亜鉛粉末塗料（黒色）を膜厚10 μ m以上でディッピング塗装を施す。

2.8 表示

契約の相手方は、GLT-CG-Z000001の**箇条2**の2.4に基づき、クリップの中央側面に、標示記号及び製造会社の頭文字をアルファベットで刻印する。

3 品質保証

監督及び検査は、契約担当官等が定める監督・検査実施要領による。

4 出荷条件

4.1 包装

包装は、調達要領指定書によって指定する場合を除き、商慣習による。

4.2 包装の表示

包装の表示は、調達要領指定書によって指定する場合を除き、GLT-CG-Z000001の4.2による。

5 その他の指示

5.1 承認用図面

契約の相手方は、GLT-CG-Z000001の**箇条6**に基づき、2.1、2.2、2.3、2.4、その他必要な事項についての承認用図面（材料証明書及び硬度試験成績書を含む。）3部及び完成品見本1個を契約担当官等に提出し、承認を受けなければならない。

5.2 提出書類

契約の相手方は、調達要領指定書によって指定する場合を除き、製品納入時に陸上自衛隊関東補給処古河支処に**表3**の書類を提出する。硬度試験成績書（A部及びB部）及び塗装膜厚検査成績表の証明書は1製造ごと又は納入年度ごとの証明書とする。

表3—提出書類

番号	書類名	数量	規定
1	材料証明書（母材及び冷間引抜材）	a)	日本語版とする。

表3-提出書類（続き）

番号	書類名	数量	規定
2	硬度試験成績書（A部及びB部）	a)	日本語版とする。試験は製品加工後、公的機関発行の証明書とする。
3	塗装膜厚検査成績表	a)	
注 ^{a)} 数量は、調達要領指定書によって指定する。			

5.3 仕様書に関する疑義

この仕様書に関する疑義は、GLT-CG-Z000001の8.3による。

単位 mm

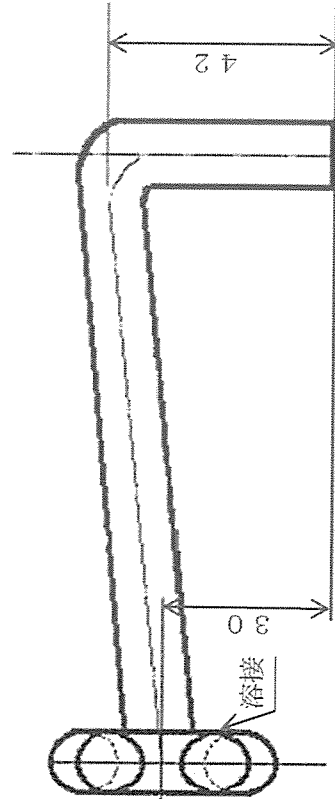
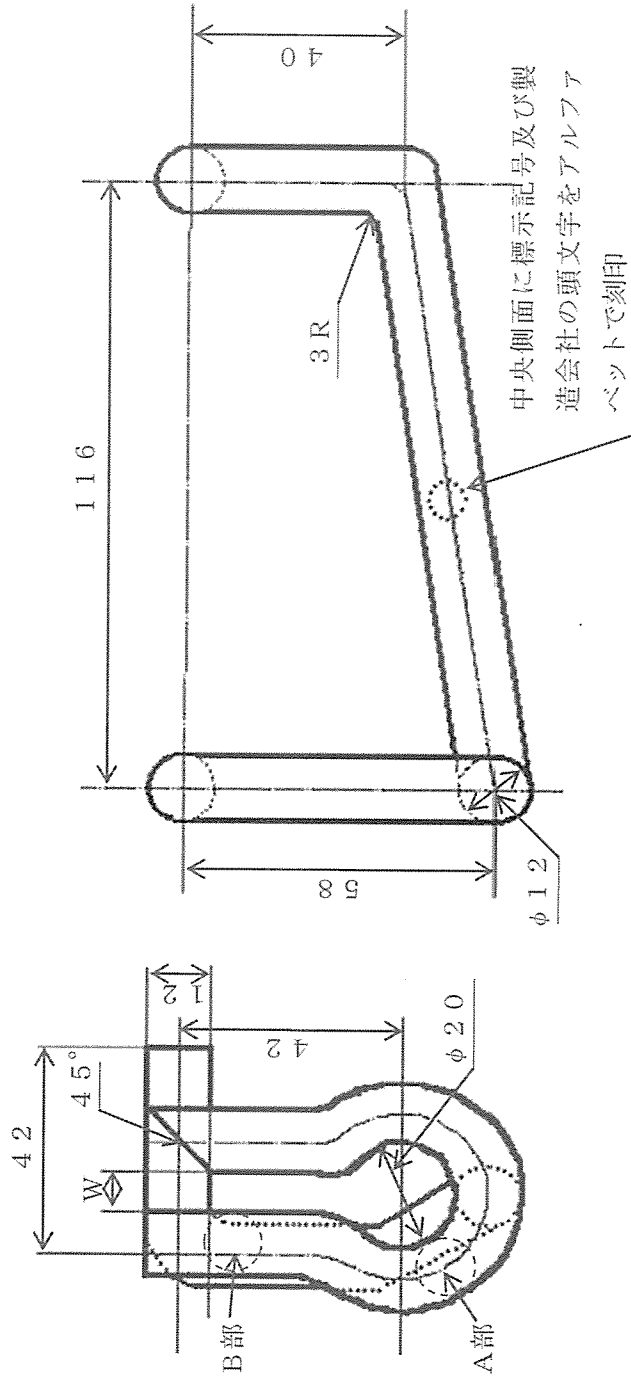

種類	間隔 W	許容差 mm	刻印標示記号
幅狭5. 1	5. 1 mm	+ 0	5
幅狭6. 1	6. 1 mm		6
幅広7. 7	7. 7 mm	- 0. 5	7
幅広8. 7	8. 7 mm		8

図1—形状・寸法

調達要領指定書	発 簡 番 号	5 - 4 4
	調 達 要 求 番 号	3 M C C 2 A B 0 2 0 1
	調 達 要 求 年 月 日	令 和 5 年 6 月 3 0 日
	作 成 部 課	装 備 計 画 部 施 設 課
	作 成 年 月 日	令 和 5 年 6 月 2 6 日
品 名	クリップ, 幅狭5. 1 他3品目	
仕 様 書 番 号	HE-A154005G	

指定事項：次の事項について仕様書を補足する。

1 総則

1.3 種類

種類及び数量は、表1による。

表1—種類

項目番号	種類	物品番号	数量
0010	幅狭5. 1	5 4 1 0 - 1 3 7 - 5 3 3 1 - 5	1 0 0 0
0011	幅狭6. 1	5 4 1 0 - 1 3 7 - 5 3 3 2 - 5	8 6 6
0012	幅広7. 7	5 4 1 0 - 1 3 7 - 5 3 3 3 - 5	6 0 0
0013	幅広8. 7	5 4 1 0 - 1 3 7 - 5 3 3 4 - 5	4 4 0

5 その他の指示

5.2 提出書類

契約の相手方は、製品納入時に陸上自衛隊北海道補給処苗穂支処に表3の書類を提出する。

表3—提出書類

番号	提出書類	数量	注記
1	材料証明書（母材及び冷間引抜材）	1	日本語版とする。試験は製品加工後、公的機関発行の証明書とする。
2	硬度試験成績書（A部及びB部）	1	
3	塗装膜厚検査成績書	1	