

令和4年10月7日

分任契約担当官
陸上自衛隊北海道補給処
安平弾薬支処会計科長 橋村 泰夫

北海道補給処安平弾薬支処におけるオープンカウンター方式による見積依頼について

- 1 本リストは、オープンカウンター方式実施要領に基づく手続が必要です。
- 2 本方式は、随意契約を前提とした見積依頼であり、有効な見積書をもって申込みをした者のうち、予定価格の制限の範囲内で最低の価格の見積書をもって申込みをした者を契約の相手方とします。
- 3 件名リスト

一連 番号	件 名	納入（履行） 場所	納期 (履行期限)	見積依頼書 公表日	見積書 提出期限	見積り合わせ の日時	防衛省競争参加資格	備 考
40	油分離槽清掃役務	安平駐屯地	4. 11. 30	4. 10. 7	4. 10. 14	4. 10. 14 1200	(1) 防衛省競争参加資格（全省庁統一資格）は問わない。 (2) その他についてはオープンカウンター方式実施要領による。	
41	油分離槽清掃役務	早来分屯地	4. 11. 30	4. 10. 7	4. 10. 14	4. 10. 14 1200	(1) 防衛省競争参加資格（全省庁統一資格）は問わない。 (2) その他についてはオープンカウンター方式実施要領による。	
			以下余白					

※同等品等による見積書の提出を希望する者は、同等品申請を実施し、見積書提出期限までに承認を得るものとする。

- 4 仕様書の交付場所、契約条項等を示す場所、問い合わせ先及び提出先
〒059-1511
北海道勇払郡安平町安平
陸上自衛隊安平駐屯地 北海道補給処安平弾薬支処会計科 （担当 山崎）
TEL 0145-23-2231（内線292）
FAX 0145-23-2233

見積依頼書

分任契約担当官
陸上自衛隊北海道補給処安平弾薬支処
会計科長 橋村 泰夫

以下のとおり見積を依頼します。

1 見積依頼

契約実施計画番号		調達要求番号		物品番号		仕様書番号	
2ME91YZ00180		2MEJ1AM3026 0001				12	
品名 または 件名							
油分離槽清掃役務							
部品番号 または 規格							
仕様書のとおり							
使用器材名							
数量	単位	銘柄	使用期限等	グループ	指定	検査	包装
1.00	ST						
納地または工事場所				引渡場所			
陸上自衛隊安平駐屯地				営繕班(安平)			
搬入場所				納期または工期			
営繕班(安平) 加藤技官・241				令和4年11月30日(水)			

2 契約条項を示す場所

安平弾薬支処会計科事務室

3 説明会及び提出の日時場所

説明会日時場所：実施しない。

提出日時場所：令和4年10月14日(金)12時00分 安平弾薬支処 会計科

4 決定方式及び契約方式

決定方式：総品目総額 契約方式：随意契約

5 注意事項

- 見積書は、当初FAXのみで結構です。契約締結業者のみ押印後、郵送してください。
(押印省略の場合は、代表者名のほか責任者及び担当者の氏名、連絡先の記載が必要です。)
※辞退の場合は、お手数ですが業者所定の見積書に「辞退」と記入してFAXしてください。
- 市場価格調査依頼(下見積)
提出期日：令和4年10月14日(金)1200
※市場調査価格は、業者所定の内訳書又は添付の「品目等内訳書」に単価を入力してFAXしてください。
FAXのみで結構です。
- 契約に関する問い合わせ先
安平弾薬支処会計科 担当：山崎
TEL 0145-23-2231 内線292
FAX 0145-23-2233
- 仕様書に関する問い合わせ先
安平弾薬支処総務科営繕班 担当：加藤
TEL 0145-23-2231 内線241

仕 様 書

- 1 役務件名 : 油分離槽清掃役務
- 2 役務場所 : 北海道勇払郡安平町安平 陸上自衛隊安平駐屯地
- 3 役務概要 : 油分離槽清掃及び油污泥汲み取り・・・一式

章	項 目	内 容														
一 般 事 項	1 適用	<p>本仕様書は、陸上自衛隊安平駐屯地において実施する「油分離槽清掃役務」に適用する。本仕様書の内容に相違、又は明記なきとき、あるいは不明な点が発生した場合は、監督官と調整しその指示に従う。但し、契約金額及び工期の変更については行わないものとする。</p> <p>本役務着手に先立ち、関係書類（着手届、工程表）等を監督官に提出する。</p> <p>(1) 役務現場は常に諸材料等の整理整頓その他清掃を行い、火災等の事故防止に努める。</p> <p>(2) 出入口及び危険のある場所には、危険表示等の処置を行う。</p> <p>(3) 役務現場及び許可された場所以外への無断立入り等は厳禁とする。</p> <p>(4) 在来施設等の保護に十分注意を払うものとし、万一、不注意等により破損した場合は監督官と調整のうえ速やかに原形に復するものとする。</p> <p>(5) その他部隊側の諸規則、指示に従い遅滞なく作業を行う。</p> <p>役務写真の提出方法は下表のとおりとする。</p> <table border="1" style="width: 100%; border-collapse: collapse; margin-top: 5px;"> <thead> <tr> <th style="width: 10%;">分 類</th> <th style="width: 30%;">規 格</th> <th style="width: 30%;">撮 影 箇 所</th> <th style="width: 30%;">焼付部数</th> </tr> </thead> <tbody> <tr> <td>着手前</td> <td>1 サービス判以上</td> <td rowspan="2">隠蔽となる箇所及び監督官の指示する箇所</td> <td rowspan="2">各1部</td> </tr> <tr> <td>作業中</td> <td>2 デジタルカメラ撮影可</td> </tr> <tr> <td>完了後</td> <td colspan="3"></td> </tr> </tbody> </table> <p>*撮影後、役務写真帳（A-4縦）に整理の上速やかに監督官に提出すること。</p> <p>*撮影機器使用に際しサービス判で撮影した場合はネガを提出し、デジタルカメラで撮影の場合は監督官の指示がなければ、CD-R等の可搬記憶媒体の提出は不用とする。</p> <p>本役務に使用する消耗品、付属品等は、契約業者方の負担とする。</p> <p>本役務完了に際しては速やかに現場の清掃、後片付けを行う。</p> <p>電気、水道は、請負業者の負担において準備する。</p> <p>本役務完了後1ヶ年における作業上の不備による損傷は、契約業者の負担として無償で修復しなければならない。</p>	分 類	規 格	撮 影 箇 所	焼付部数	着手前	1 サービス判以上	隠蔽となる箇所及び監督官の指示する箇所	各1部	作業中	2 デジタルカメラ撮影可	完了後			
	分 類		規 格	撮 影 箇 所	焼付部数											
	着手前		1 サービス判以上	隠蔽となる箇所及び監督官の指示する箇所	各1部											
	作業中		2 デジタルカメラ撮影可													
	完了後															
2 疑義																
3 提出書類																
4 現場管理																
5 写 真																
6 材 料																
7 清掃・後片付け																
8 電気・水道																
9 保 証																

特 記 事 項	1 実施要領	油泥等汲取り後、水洗浄で清掃を行い設備の機能を復元（給水）する。
	2 発生材処分	油泥及び洗浄水等は吸引車により隊外へ搬出し、廃棄物関係法令等に基づき適切に処理するものとし、処理完了後マニフェストの写しを監督官に提出すること。
	3 検査・監督	(1) 本役務はすべて監督官立会のうえ実施すること。
	4 実施日	(2) 清掃完了後、役務完成検査願いを提出し完了検査を受けるものとする。

実施日及び細部時間については、監督官と調整する。

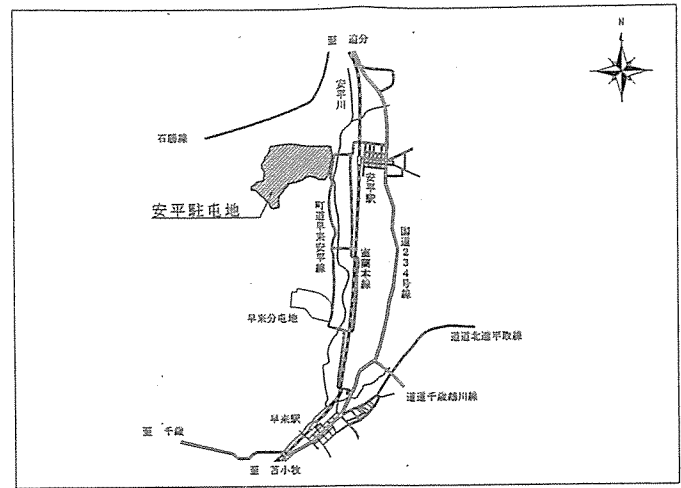

案 内 図 S=1:X

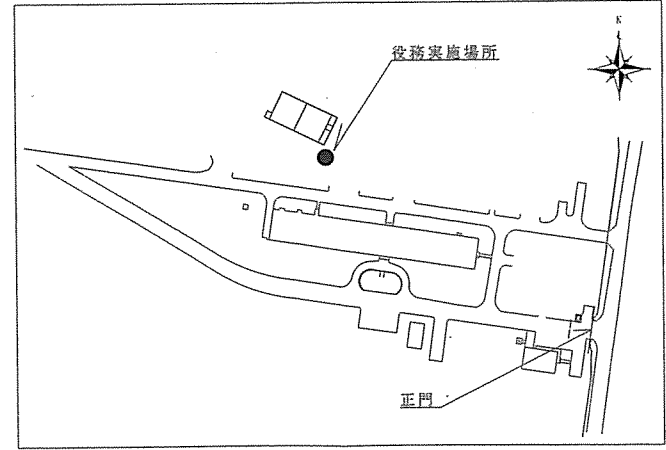

安 平 駐 屯 地 配 置 図 S=1:X

仕様書No 1/2

名 称	油 分 離 槽 清 掃 役 務				図 面 番 号	全 2 葉 の 内 1	
図 面 名 称	仕 様 書 ・ 案 内 図 ・ 配 置 図				縮 尺		
支 処 長	總 務 科 長	営 繕 班 長	企 画 管 財 係 長	企 画 管 財 係	設 計		
陸上自衛隊安平駐屯地支処総務科営繕班					作成年月日 令和4年9月22日		

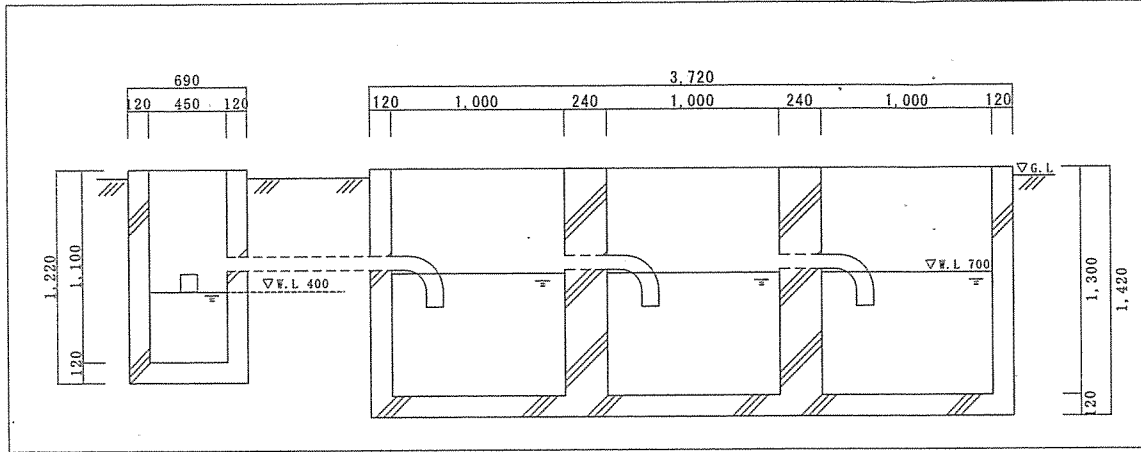

A - A' 断面図 S=1:30

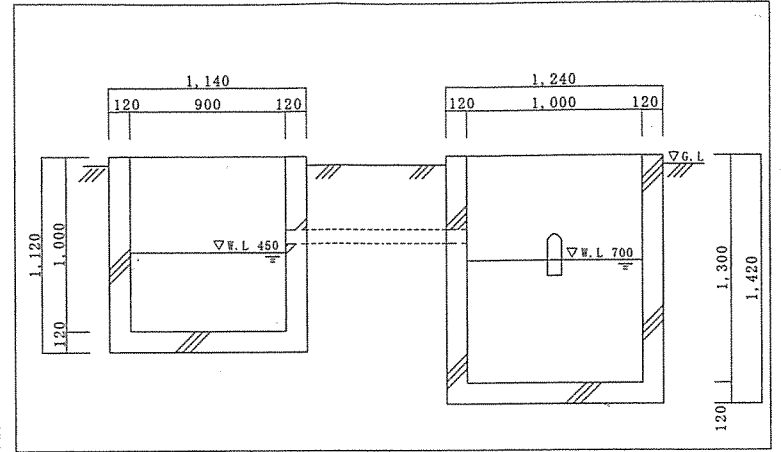

B - B' 断面図 S=1:30

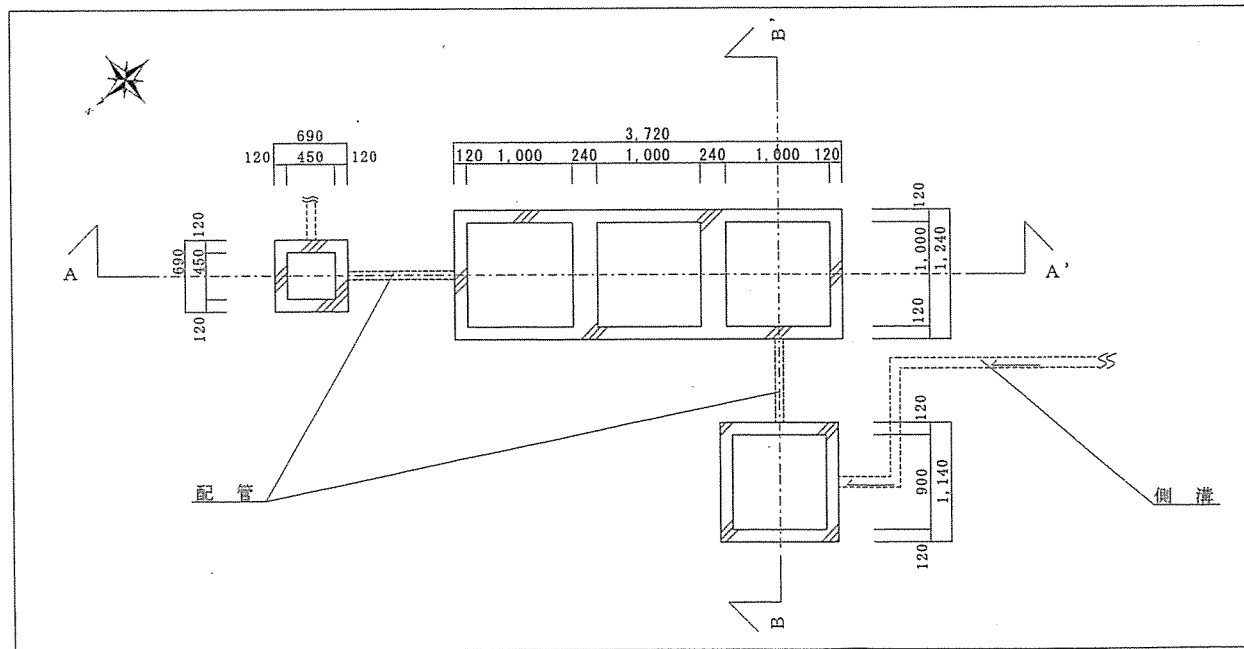

平面図 S=1:50

名称	油分離槽清掃役務	図面 番号	全 2 葉 の内 2
図面 名称	平面図・断面図	縮 尺	
		図 示	

見積依頼書

分任契約担当官
陸上自衛隊北海道補給処安平弾薬支処
会計科長 橋村 泰夫

以下のとおり見積を依頼します。

1 見積依頼

契約実施計画番号	調達要求番号	物品番号	仕様書番号				
2ME91YZ00190	2MG71AM8537 0001		16				
品名 または 件名							
油分離槽清掃役務							
部品番号 または 規格							
仕様書のとおり							
使用器材名							
数量	単位	銘柄	使用期限等	グループ	指定	検査	包装
1.00	ST						
納地または工事場所				引渡場所			
早来分屯地				営繕班(早来)			
搬入場所				納期または工期			
営繕班(早来) 高橋技官・261				令和4年11月30日(水)			

2 契約条項を示す場所

安平弾薬支処会計科事務室

3 説明会及び提出の日時場所

説明会日時場所：実施しない。

提出日時場所：令和4年10月14日(金)12時00分 安平弾薬支処 会計科

4 決定方式及び契約方式

決定方式：総品目総額 契約方式：随意契約

5 注意事項

- 見積書は、当初FAXのみで結構です。契約締結業者のみ押印後、郵送してください。
(押印省略の場合は、代表者名のほか責任者及び担当者の氏名、連絡先の記載が必要です。)
※辞退の場合は、お手数ですが業者所定の見積書に「辞退」と記入してFAXしてください。
- 市場価格調査依頼(下見積)
提出期日：令和4年10月14日(金)1200
※市場調査価格は、業者所定の内訳書又は添付の「品目等内訳書」に単価を入力してFAXしてください。
FAXのみで結構です。
- 契約に関する問い合わせ先
安平弾薬支処会計科 担当：山崎
TEL 0145-23-2231 内線292
FAX 0145-23-2233
- 仕様書に関する問い合わせ先
早来燃料支処総務科営繕班 担当：高橋
TEL 0145-22-2505 内線261

仕 様 書

- 1 役務件名： 油分離槽清掃役務
- 2 役務場所： 勇払郡安平町東早来番外地 陸上自衛隊早来分屯地構内
- 3 役務概要： 油分離槽清掃・汲み取り 2基
排水管清掃・汲み取り 3m
油分離槽表層水汲み取り 1基

番号	規 格	数量	備 考
①	W2,100×D7,500×H2,100mm	1基	内部清掃、汲み取り及び雨水樹までの排水管清掃（3m）
②	W2,100×D7,500×H2,100mm	1基	表層水10cmの汲み上げ
③	W1,300×D4,600×H2,047mm	1基	内部清掃及び汲み取り
計		3基	

4 一般事項

- (1) 本仕様書は、早来分屯地構内における「油分離槽清掃役務」について適用する。
- (2) 契約業者は、本役務仕様書に規定するほか、関係法令、規則、条例を遵守するものとする。
- (3) 本仕様書の内容に相違又は、明記なきとき、あるいは疑いを生じたときにはすべて監督官と協議し、関係法令及び部隊側の定めた規則に基づき行うこと。但し、契約金額及び工期の変更については行わないものとする。
- (4) 本役務に先立ち、契約業者は役務工程表と共に関係書類を監督官に提出し、承認を得るものとする。
- (5) 役務写真は役務工程（着手前、役務中、完了時）及び隠蔽となる箇所、その他監督官の指示により撮影し、役務写真帳（A-4縦）に整理して提出する。
- (6) 本役務上の欠陥による不具合及び作業中の事故災害等は、全て契約業者の負担とする。
- (7) 本役務に使用する資材、電気、機械工具は特記なき場合はすべて契約業者において準備するものとする。
- (8) 本役務完了後速やかに現場の清掃、後片付けを行うこと。
- (9) 本役務完了後1ヶ年における実施上の不備による損傷は、契約業者の負担として無償で修復しなければならない。
- (10) 本役務実施の際、実施場所及び許可された場所以外への無断入りを禁止すると共に、官側の規則等に従うものとする。

5 特記事項





(1) 本役務は、油分離槽内部の泥排水及び油水を汲み取り、沈殿堆積している泥土砂を除去し、槽内部を水洗浄による清掃を行うとともに、排水管内部の土砂を除去し吸引すること。

(2) 予定油泥処理量（洗浄に使用する水量を除く。）

番号	予定油泥処理量	合 計
①	9,720 L	12,888 L
②	900 L	
③	2,268 L	

(3) 油泥等は吸引車により隊外へ搬出し、廃棄物関係法令等に基づき適切に処理するものとし、処理完了後、産業廃棄物管理票（マニフェスト）の写しを監督官に提出すること。

(4) 役務完了後、検査官立会いのもと、清掃作業全般において検査を行う。

件 名	油分離槽清掃役務			図 番	1 / 4
図面種別	仕 様 書			縮 尺	
支 処 長	総務科長	営繕班長	給排水パイプ係長		設 計
					
陸上自衛隊早来燃料支処総務科営繕班				令和4年 9月22日	

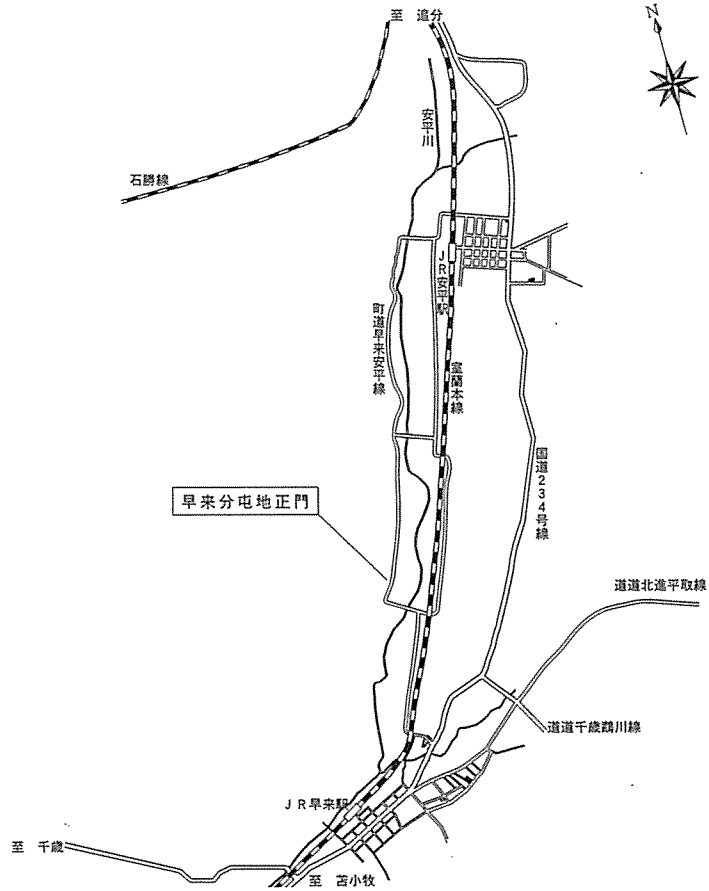

案内図 S = 1 / 50,000

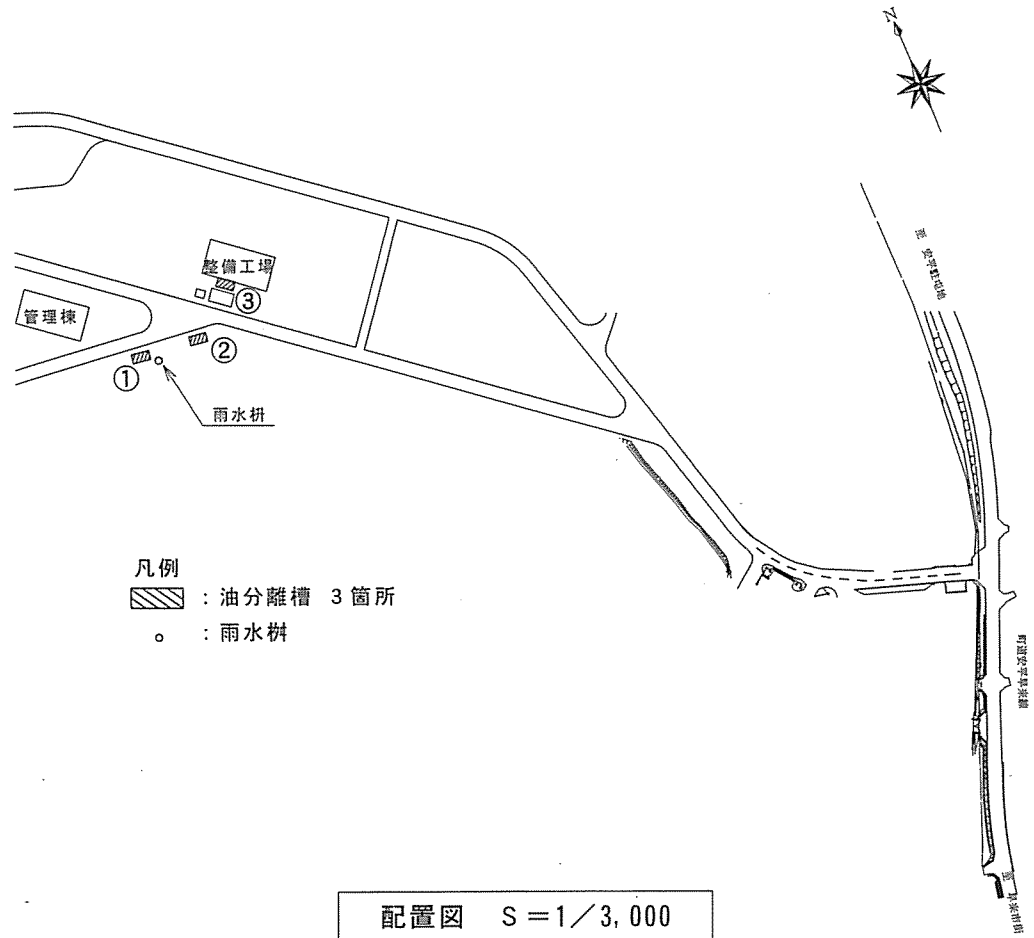

- 凡例
- : 油分離槽 3箇所
 - : 雨水樹

配置図 S = 1 / 3,000



件名	油分離槽清掃役務	図番	2 / 4
図面種別	案内図・配置図	縮尺	図示
陸上自衛隊早來燃料支処総務科管轄班		令和4年 9月22日	

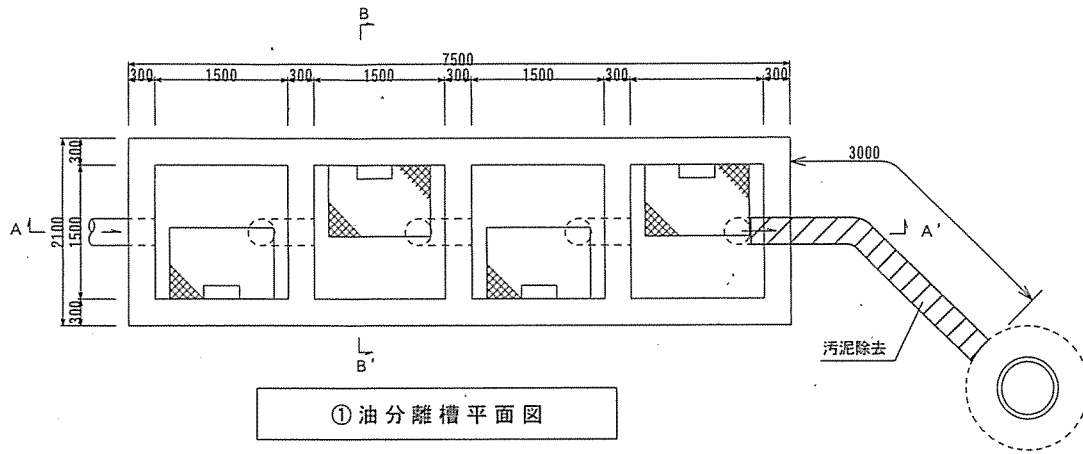

①油分離槽平面図

雨水樹平面図

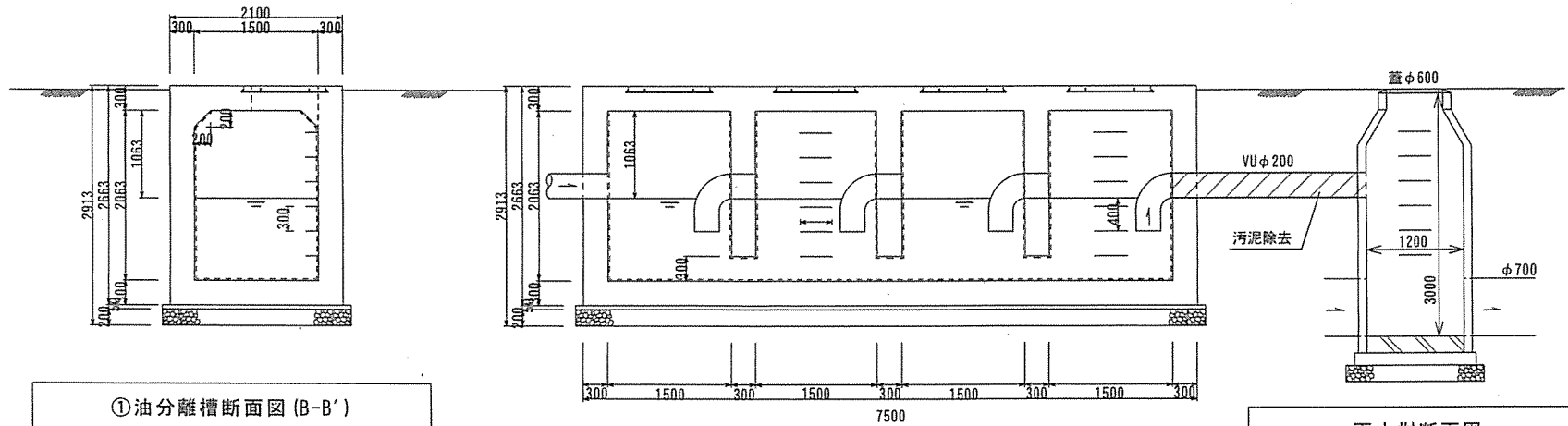

①油分離槽断面図 (B-B')

①油分離槽断面図 (A-A')

雨水樹断面図

件名	油分離槽清掃役務	図番	3 / 4
図面種別	油分離槽詳細図-1	縮尺	1 : 60
陸上自衛隊早来燃料支処総務科管繕班		令和4年9月22日	

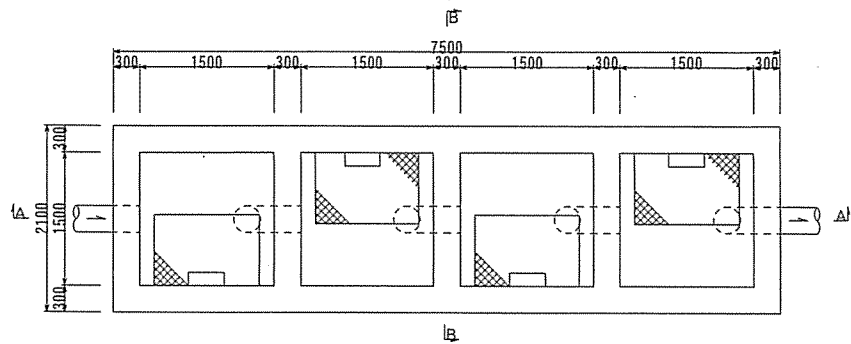

②油分離槽平面図

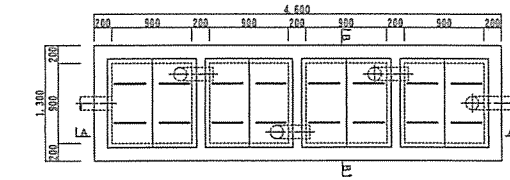

③油分離槽平面図

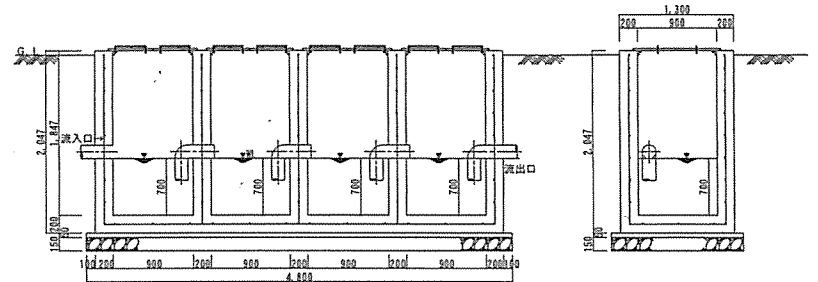

③油分離槽断面図 (A-A')

③油分離槽断面図 (B-B')

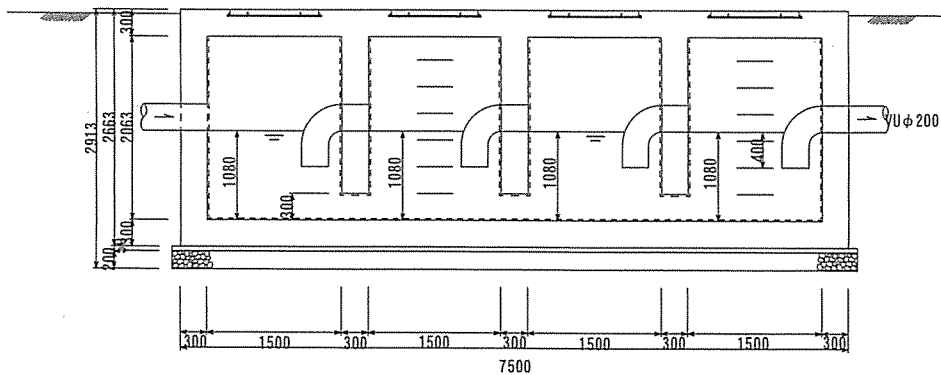

②油分離槽断面図 (A-A')

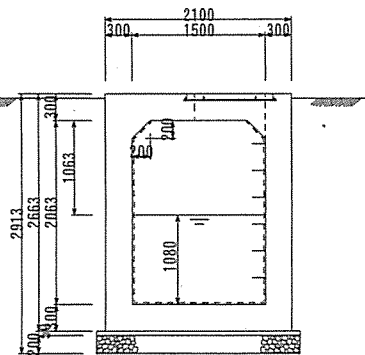

②油分離槽断面図 (B-B')

件名	油分離槽清掃役務	図番	4 / 4
図面種別	油分離槽詳細図 - 2	縮尺	1 : 60
陸上自衛隊早来燃料支処総務科整備班		令和4年 9月 22日	