

# 公 告

分任契約担当官  
陸上自衛隊米子駐屯地  
第356会計隊長 中山 貴行

以下のとおり一般競争入札を実施するので、「入札及び契約心得」及び「契約条項」を承知のうえ参加されたい。

## 1 入札事項

契約実施計画番号		調 達 要 求 番 号		物 品 番 号		仕 様 書 番 号		
6QGF1KC00370		6RLR1A01317 0001						
品名 または 件名								
米子（8）114号建物他空調機借上								
部品番号 または 規格								
仕様書のとおり								
使用器材名								
数 量	単 位	銘 柄		使 用 期 限 等	グ ル ー プ	指 定	検 査	包 装
1.00	ST							
納地または工事場所				引 渡 場 所				
米子駐屯地				米子駐業 管理科 営繕班				
搬 入 場 所				納 期 ま た は 工 期				
檜谷技官 内線317				令和8年7月1日（水）～令和8年9月28日（月）				

## 2 競争参加資格

次のいずれかであること  
全省庁統一資格の「役務の提供等」に係る等級がA、B、C、D等級であること  
ただし、細部は注意事項による。

## 3 契約条項を示す場所

陸上自衛隊 会計隊事務室

## 4 説明会及び入札執行の日時場所

説明会日時場所：実施しない  
入札日時場所：令和8年6月16日（火）9時30分 第356会計隊 入札室

## 5 保証金

入札保証金：免除 契約保証金：免除

## 6 落札決定方式及び契約方式

落札決定方式：総品目総額 契約方式：一般競争

## 7 注意事項

公告等の注意事項は別紙のとおり

## 1 競争に参加する者に必要な資格に関する事項

- (1) 予算決算及び会計令第 70 条の規定に該当しない者であること。なお、未成年者、被保佐人又は被補助人であって、契約締結のために必要な同意を得ている者は、同条中、特別の理由がある場合に該当する。
- (2) 予算決算及び会計令第 71 条の規定に該当しない者であること。
- (3) 全省庁統一資格登録手続きを完了した者のうち、令和 7, 8, 9 年度「役務の提供等」の登録格付「D」級以上に格付けされ、中国地域の競争参加資格を有する者。
- (4) 「装備品等及び役務の調達に係わる指名停止等」に該当しないものであること。
- (5) 契約担当官等から指名停止の措置を受けている期間中の者でないこと。

## 2 保証金等に関する事項

- (1) 入札保証金は免除（但し、落札者が「入札及び契約心得」に従って契約の締結手続きをしない場合には、落札者が契約締結に応じないものとみなし、落札価格の 100 分の 5 に相当する金額を違約金として徴収する。）
- (2) 契約保証金は免除（但し、契約者が契約の適切な履行をしない場合は、契約金額の 100 分の 10 以上の金額を違約金として徴収する。）

## 3 入札の無効

- (1) 第 1 項で示した競争に参加する者に必要な資格のない者のした入札
- (2) 入札開始時刻に遅れたものによる入札
- (3) 入札に関する条項に違反した入札
- (4) 入札金額、入札者の氏名及び押印された印影が判別し難い入札
- (5) 電報・電話・FAX による入札
- (6) 暴力団排除に関する誓約を実施していない者の入札及び誓約に虚偽があった場合又は誓約に反する事態が生じた場合

## 4 入札書の提出

郵便による入札については、令和 8 年 6 月 16 日（火）9 時 30 分必着とする。その際、封筒には「入札件名」及び「入札執行日時」を明記して下さい。また、事前に郵便による入札の申し出を会計隊契約班まで行くとともに、必ず便着の確認をして下さい。

市場価格調査書については令和 8 年 6 月 12 日（金）までに FAX 又はメールにてご提出お願いいたします。（積算内訳書を様式随意で添付してください）

## 5 落札決定方式

- (1) 総品目総額
- (2) 落札決定については、予定価格の範囲内で最低の価格をもって申込をした者を落札者とする。なお、落札となるべき同価の入札をした者が 2 人以上ある場合は、抽選により落札者を決定する。
- (3) 落札決定に当たっては、入札書に記載された当該金額の 10% に相当する額を加算した金額を持って落札金額とするので、各入札者は消費税に係る課税事業者であるか免税事業者であるかを問わず見積もった金額の 110 分の 100 に相当する金額を入札書に記載すること。

## 6 契約書の作成

落札決定後に遅滞なく作成する。

## 7 その他

- (1) 契約の成立時期については落札者を決定したときとする。
- (2) 入札に参加する者は入札書に次の文面を記載するものとする。  
「当社（私（個人の場合）、当団体（団体の場合））は「入札及び契約心得」に示された暴力団排除に関する誓約書に定める事項について誓約します。」  
「上記の公告又は通知に対して「入札及び契約心得」及び「標準契約書等」の契約条項等を承諾のうえ入札見積いたします。」
- (3) 代理人をもって入札に参加する場合は、委任状（様式任意）を提出すること。
- (4) 1回の入札で落札決定できない場合には、直ちに再度入札を実施する。ただし、初度入札で郵便による入札参加者があった場合の再度の入札時期は別示する。
- (5) 入札に参加を希望する場合は、下記本項第7号の「入札及び契約に関する問い合わせ先」に電話にて連絡する。全省庁統一資格の写しを事前に提出すること。
- (6) 本契約については、駐屯地用標準契約書賃貸借契約条項を適用する。特約条項は、談合等の不正行為に関する特約条項及び暴力団排除に関する特約条項を付す。
- (7) 入札及び契約事項に関する問い合わせ先

〒683-0853

鳥取県米子市両三柳 2603 陸上自衛隊米子駐屯地 第356会計隊 契約班 （担当：國武）

TEL0859-29-2161（内線347） FAX0859-29-2164（直通） mail アドレス

[ma356fin-ma@inet.gsdf.mod.go.jp](mailto:ma356fin-ma@inet.gsdf.mod.go.jp)

仕様書に関する問い合わせ

鳥取県米子市両三柳 2603 陸上自衛隊米子駐屯地業務隊（担当：檜谷）

TEL0859-29-2161（内線317）

## 8 公告掲示場所

- (1) 掲示場所：米子駐屯地第356会計隊  
中部方面会計隊ホームページ <https://www.mod.go.jp/gsdf/mae/mafin/>

# 米子(8)114号建物他空調機借上

件名	米子(8)114号建物他空調機借上		
図面名称	表紙	図面番号	1/4
		陸上自衛隊米子駐屯地	

# 仕 様 書

- 1 件 名  
米子(8)114号建物他空調機借上
- 2 場 所  
鳥取県米子市両三柳2603 陸上自衛隊米子駐屯地
- 3 履行期間  
契約締結日から令和8年9月28日
- 4 概 要  
米子駐屯地114号・157号建物において、空調機を借上する
- 5 一般事項
  - (1) 本作業は、本仕様書による他、下記仕様書及び関係諸規則に基づき担当官の指示により丁寧かつ確実に施工する。
    - ・ 公共建築工事標準仕様書（建築工事・機械設備工事・電気設備工事）
    - ・ 公共建築改修工事標準仕様書（建築工事・機械設備工事・電気設備工事）
  - (2) 仕様書に明記なき事項であっても、作業上、当然必要となるものについては請負者の責任により実施する。なお、その他不明な事項等疑義が生じた場合はその都度担当官と協議し指示に従うものとする。
  - (3) 本作業は、本仕様に対し十分な知識、経験及び技術を有し、施工を確実に遂行できる者により実施する。
  - (4) 現場の納まりまたは取り合わせ等により、材料及び寸法等に軽微な変更が必要となる場合は、担当官と協議を行い指示に従うものとする。なお、軽微な変更に伴う請負金額の変更及び工期の延長は実施しない。
  - (5) 請負業者は、作業実施条件を十分把握すると共に、作業員に対し、安全教育を実施し、安全な施工方法及び安全点検を徹底するものとする。
  - (6) 請負業者は、本作業に伴い施設の解体または損害等を与えた場合は、速やかに担当官に報告すると共に、速やかに現状復旧を実施する。
  - (7) 本作業中、後片付けについては、その日の作業終了の都度実施すると共に、現場に資材を残置する場合は安全対策及び紛失防止の処置を確実に実施する。
  - (8) 請負業者の駐屯地内での行動については担当官の指示に従うものとし、作業現場以外に立ち入らないものとする。
  - (9) 本作業に必要な電気、水等は請負業者の負担とする。なお、試運転等の本作業に当然必要となるものについてはその限りではない。
  - (10) 本作業により発生した金属類については、担当官の指定する場所まで運搬を行うと共に、種別毎に整理、集積し、官側の示す発生材調書を併せて提出する。  
なお、その他の廃棄物については官側の指示により場内運搬すること
  - (11) 作業員は、作業当日、体温、体調等の確認を実施し体調不良者が発生した場合については、担当官へ速やかに報告すると共に、体調不良者の作業参加を禁止する。
  - (12) 作業写真は、作業前、作業中、作業後及び工程（特に隠蔽部分）ごとに撮影し、写真帳（A4版）に整理し、速やかに提出する。

- 6 提出書類
 

(1) 工程表	・・・	1部
(2) 現場代理人通知書	・・・	1部
(3) 施工体制台帳（対象工事のみ）	・・・	1部
(4) 着工・竣工届	・・・	1部
(5) 材料検査簿	・・・	1部
(6) 作業日誌	・・・	1部
(7) 打合せ簿	・・・	1部
(8) 作業写真	・・・	1部
(9) その他指示された書類	・・・	1部

- 7 特記事項
  - (1) 本作業に使用する材料は全て新品とし、カタログ等を提出し、担当官の承認を得た上で使用する。なお、特記事項にないものまたは規格・品質等が明示されていないものは、JIS規格及び各種協会規格に適合したものを使用する。
  - (2) 作業前、担当官と調整の上、作業現場の採寸等を行い、作業部分（納まり等）を十分に把握し作業を準備する。
  - (3) 作業現場周辺は、施設利用者の往来に注意し、十分な安全対策を実施する。
  - (4) 本仕様書において借上する空調機の規格、数量については下図のとおりとする。

	規 格	数 量
セパレートエアコン	壁掛形 3相 200V	2台
セパレートエアコン	壁掛形 単相 200V	2台

- (5) 借上した空調機については請負業者の責任により設置するものとし、設置個所については、図面に記載している箇所を基準に細部は担当官との調整による。
- (6) 借上期間については、表2によるものとし細部は担当官との調整による。

借上期間（設置完了してからの期間）	備 考
令和8年7月1日（水）～同年9月28日（月）	期間終了後、2週間以内に撤去するもの

- (7) 本作業において発生したコア部分の復旧については、ホールキャップにより、コア部分を塞ぐものとし、規格については下記に示すものとする。
  - ・ 因幡電工 ホールキャップ AF-610-1 又は同等品以上
- (8) 借上期間中のレンタル保険料（損害、補償等）を含むものとする。
- (9) 本作業にあたり、冷媒フロン類取得技術者資格の写しを提出すること。
- (10) 本作業は、部隊側検査官の検査合格をもって作業完了とする。

件 名	米子(8)114号建物他空調機借上		
図面名称	仕 様 書	図面番号	2 / 4
		陸上自衛隊米子駐屯地	

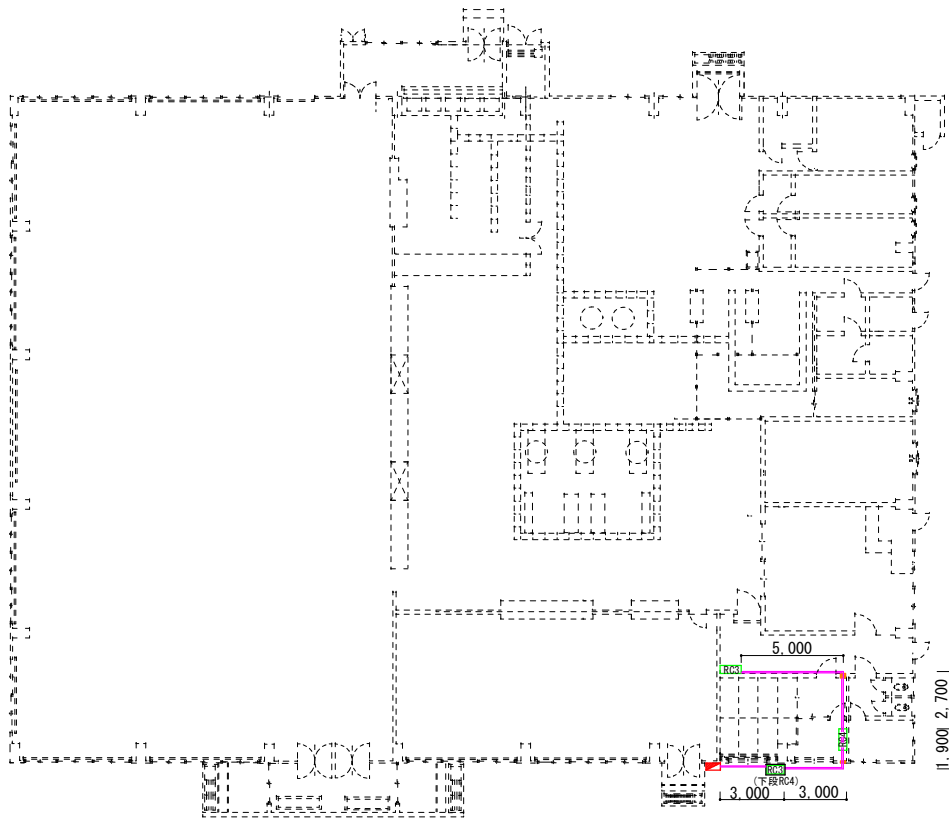

114号事務所 借上後平面図 S=1/250

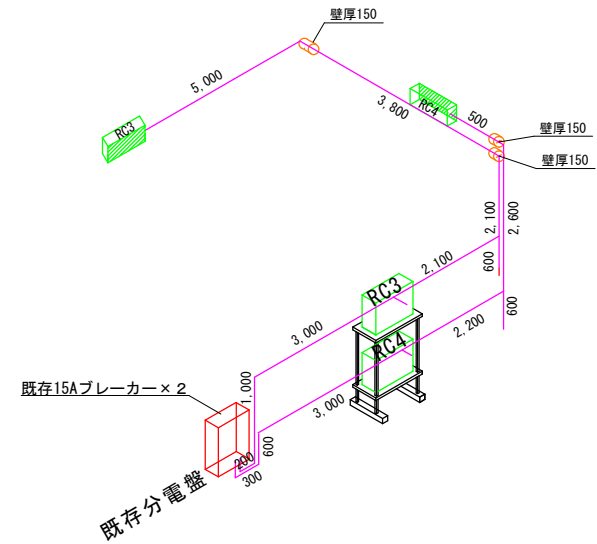

114号事務所 借上後透視図 S=1/100

### 仕様一覧 (RC4)

記号	区分	品名	規格	数量	備考
	借上	600V絶縁ケーブル	EM-EEF2.0mm-3C	26.9m	PF管
	借上	冷媒配管	被覆銅管φ6.35/φ9.50	26.9m	
	借上	ドレン配管	VP20	15.2m	
	借上	配管カバー		9.0m	支持材含む ※屋外
	借上	ルームエアコン		2台	
	新設	コア貫通	空調機用配管類貫通用	3箇所	
		真空引き・冷媒充填		2系統	
		試運転調整		2系統	

件名	米子(8)114号建物他空調機借上		
図面名称	114号建物平面図	図面番号	3/4
		陸上自衛隊米子駐屯地	

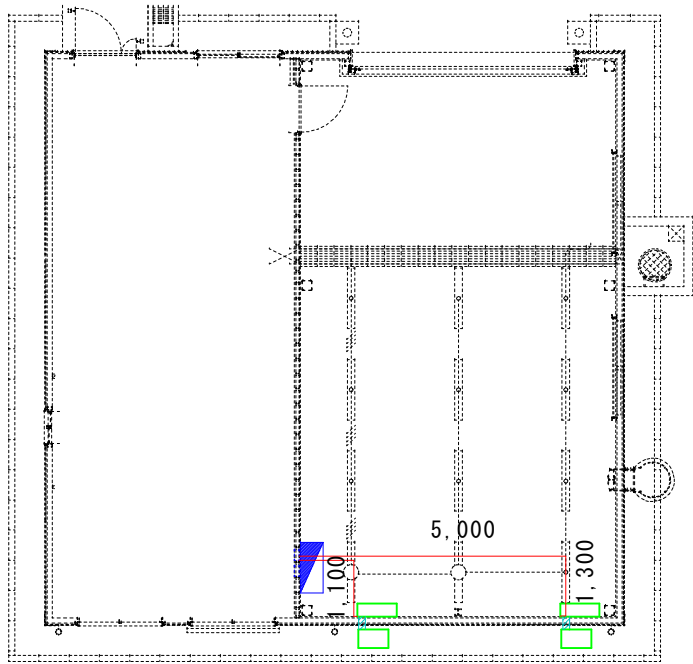

157号事務所 借上後平面図 S=1/150

### 仕様一覧(RC4)

記号	区分	品名	規格	数量	備考
—	借上	600V絶縁ケーブル	EM-EEF2.0mm-3C	26.0m	PF管
—	借上	冷媒配管	被覆銅管φ6.35/φ9.50	5.7m	
—	借上	ドレン配管	VP20	6.3m	
—	借上	配管カバー		5.3m	支持材含む ※屋外
—	借上	ルームエアコン		2台	
■	新設	コア貫通	空調機用配管類貫通用	2箇所	
		真空引き・冷媒充填		2系統	
		試運転調整		2系統	

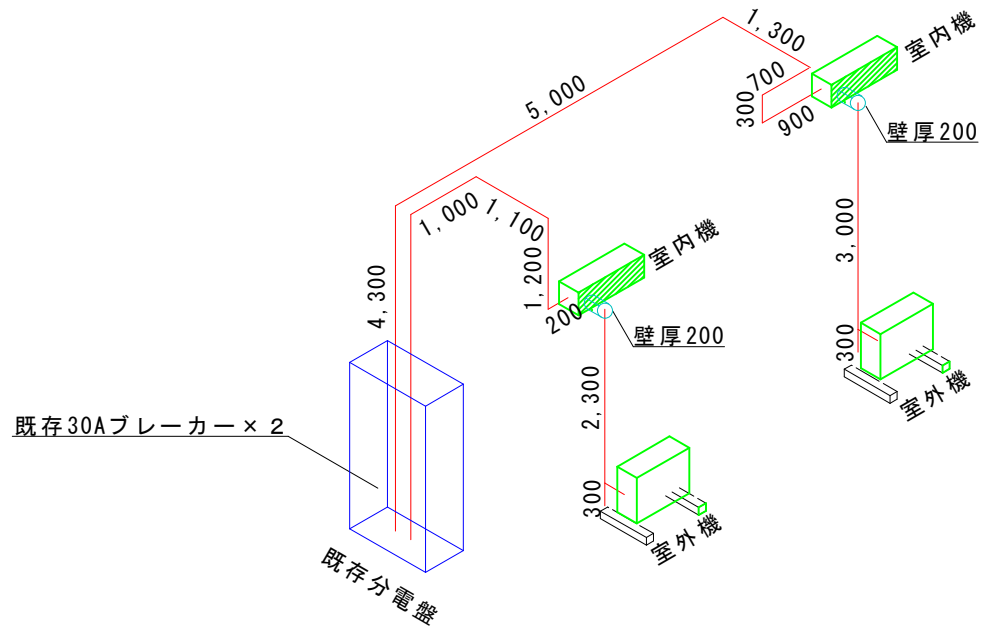

157号事務所 借上後透視図 S=1/100

件名	米子(8)114号建物他空調機借上		
図面名称	157号建物平面図	図面番号	4 / 4
		陸上自衛隊米子駐屯地	

# 入 札 書

分任契約担当官  
陸上自衛隊米子駐屯地  
第356会計隊長 中山 貴行 殿

¥

(消費税含まない)

住所

会社名

代表者名

担当者名

連絡先

入札年月日

6月16日

納入場所

陸上自衛隊米子駐屯地

納 期

7月1日～9月28日

一連 番号	品 名	規 格	単 位	数 量	単 価	金 額
1	米子(8)114号建物他空調機借上	仕様書のとおり	ST	1		
2		以下余白				
3						
4						
5						
6						
7						
8						
9						
10						
11						
12						
13						
14						
15						
16						
19						
20						

# 内 訳 書

	品 名	規 格	単 位	数 量	単 価	金 額
1						
2						
3						
4						
5						
6						
7						
8						
9						
10						
11						
12						
13						
14						
15						
16						
17						
18						
19						
20						



# 内 訳 書

	品 名	規 格	単 位	数 量	単 価	金 額
1						
2						
3						
4						
5						
6						
7						
8						
9						
10						
11						
12						
13						
14						
15						
16						
17						
18						
19						
20						

# 委任状

令和 年 月 日

分任契約担当官  
陸上自衛隊米子駐屯地  
第356会計隊長

殿

委任者

私は、下記の者を代理人と定め、令和 年 月 日に実施される入札に関する  
下記の一切の権限を委任します。

記

受任者(代理人)

委任事項

1. 入札及び見積りに関する件
2. 契約の締結に関する件
3. 入札保証金及び契約保証金の納付及び還付に関する件
4. 代金の請求及び受領に関する件

受任者(代理人)使用印鑑

