

# 公 告

分任契約担当官  
陸上自衛隊守山駐屯地  
第408会計隊長 小見 義則

以下のとおり一般競争入札を実施するので、「入札及び契約心得」及び「契約条項」を承知のうえ参加されたい。

## 1 入札事項

|                   |     |                  |           |               |     |           |     |
|-------------------|-----|------------------|-----------|---------------|-----|-----------|-----|
| 契約実施計画番号          |     | 調 達 要 求 番 号      |           | 物 品 番 号       |     | 仕 様 書 番 号 |     |
| 6QH41HA00070      |     | 6RQM1AL0004 0001 |           |               |     |           |     |
| 品名 または 件名         |     |                  |           |               |     |           |     |
| 日野宿舍受水槽水中ポンプ等取替   |     |                  |           |               |     |           |     |
| 部品番号 または 規格       |     |                  |           |               |     |           |     |
| 仕様書の通り            |     |                  |           |               |     |           |     |
| 使用器材名             |     |                  |           |               |     |           |     |
|                   |     |                  |           |               |     |           |     |
| 数 量               | 単 位 | 銘 柄              | 使 用 期 限 等 | グ ル ー プ       | 指 定 | 検 査       | 包 装 |
| 1.00              | ST  |                  |           |               |     |           |     |
| 納地または工事場所         |     |                  |           | 引 渡 場 所       |     |           |     |
| 守山駐業              |     |                  |           | 業務隊           |     |           |     |
| 搬 入 場 所           |     |                  |           | 納 期 ま た は 工 期 |     |           |     |
| 厚生科厚生班 吉川1曹(4872) |     |                  |           | 令和9年3月31日(水)  |     |           |     |

## 2 競争参加資格

次のいずれかであること  
全省庁統一資格の「役務の提供等」に係る等級がA、B、C、D等級であること  
ただし、細部は注意事項による。

## 3 契約条項を示す場所

仕様書及び入札心得等については、会計隊事務室に掲示する。

## 4 説明会及び入札執行の日時場所

説明会日時場所：実施しない。  
入札日時場所：令和8年6月9日(火)13時00分 第408会計隊商議室

## 5 保証金

入札保証金：免除 契約保証金：免除

## 6 落札決定方式及び契約方式

落札決定方式：総品目総額 契約方式：一般競争

## 7 注意事項

別紙のとおり。

下記のとおり一般競争入札に付します。

陸上自衛隊の「入札及び契約心得」及び「契約条項」をご承知の上、ご参加ください。

## 1 競争に付する事項

### (1) 品名等

| 品名              | 履行内容    | 履行場所                    |
|-----------------|---------|-------------------------|
| 日野宿舎受水槽水中ポンプ等取替 | 仕様書のとおり | 日野宿舎<br>岐阜県岐阜市日野町7-2-16 |

### (2) 履行期間：契約締結日～令和9年3月31日

## 2 競争に参加する者に必要な資格に関する事項

- (1) 予算決算及び会計令第70条の規定に該当しない者であること。なお、未成年者、被保佐人又は被補助人であって、契約締結のために必要な同意を得ている者は、同条中の特別の理由がある場合に該当する。
- (2) 予算決算及び会計令第71条の規定に該当しない者であること。
- (3) 令和7・8・9年度の防衛省競争参加資格（全省庁統一資格）において「役務の提供等」で東海・北陸地域の資格を有する者であって、D等級以上に格付けされた者であること。  
（入札前日までに陸上自衛隊守山駐屯地第408会計隊契約班に「資格決定通知書」の写し（メール及びFAX可）を提出すること。）
- (4) 暴力団等とは契約を行わない。
- (5) 入札心得に定める「暴力団排除に関する誓約事項」に基づく誓約を行わない者の競争参加を認めない。
- (6) 契約担当官等から指名停止の措置を受けている期間中の者でないこと。（協力者を含む。）
- (7) 防衛省大臣官房衛生監、防衛政策局長、防衛装備庁長官又は陸上幕僚長から「装備品等及び役務の調達に係る指名停止等の要領」に基づく指名停止の措置を受けている期間中のものでないこと。
- (8) 前号により現に指名停止を受けている者と資本関係又は人的関係のあるものであって、当該者と同種の物品の売買又は製造若しくは役務請負について防衛省と契約を行おうとする者でないこと。
- (10) 原則、現に指名停止を受けている者の下請負については認めない。ただし、真にやむを得ない事由を該当する省指名停止権者が認めた場合には、この限りでない。

## 3 契約条項等を示す場所等

入札関係書類は、第408会計隊において令和8年5月25日（月）から入札日まで配布する。また、入札参加希望者の要望によりFAX・メール等でも配布する（土曜・日曜・祝日を除く08：15～16：30）ほか陸上自衛隊中部方面会計隊ホームページ <https://www.mod.go.jp/gsdf/mae/mafin/k/k.htm> でも配布する。

## 4 現場確認の日時及び場所

現場確認については事前の日時調整により個別に対応するので第11項第5号イに示す担当者に事前連絡されたい。一同に会しての説明会は実施しない。

## 5 競争入札執行の場所及び日時

- (1) 場 所：陸上自衛隊守山駐屯地 第408会計隊 商議室
- (2) 日 時：令和8年6月9日（火）13時00分

## 6 保証金等に関する事項

- (1) 入札保証金：免除（ただし、落札者が「入札及び契約心得」に従って契約の締結手続きをしない場合には、落札者が契約締結に応じないものとみなし、落札金額の100分の5に相当

する金額を違約金として徴収する。)

- (2) 契約保証金：免除（但し、契約者が契約を履行しない場合は、落札価格の100分の10以上を違約金として徴収する。）

## 7 入札の無効

- (1) 第2項で示した競争に参加する者に必要な資格のない者のした入札
- (2) 入札に関する条項に違反した場合
- (3) 入札金額、入札者の氏名及び押印された印影が判別し難い入札
- (4) 電報・電話・FAXによる入札
- (5) 入札開始時刻に遅れた者による入札
- (6) 誓約した「暴力団排除に関する誓約事項」に虚偽があった場合又は誓約に反する事態が生じた場合
- (7) 次の文面を記載していない入札書による入札

「当社（私・個人の場合）、当団体（団体の場合）は、上記の公告に対して「入札及び契約心得」及び「標準契約書等」の契約条項を承諾のうえ入札致します。また、「入札及び契約心得」に定める暴力団排除に関する事項について誓約します。」

- (8) 事前審査書類未提出又は事前審査の結果不適格の通知を受けた者の入札

## 8 落札決定方式

「**総額**」により決定する。総額が当隊所定の予定価格の制限の範囲内の最低入札者を落札者とする。但し、落札者となるべき最低入札者が2人以上ある場合は、くじ引きにより落札者を決定する。

ただし、当該応札価格が予算決算及び会計令（昭和24年勅令第165号）第85条の規定により契約内容に適合した履行がなされないおそれがあると認められる場合の基準を下回った場合は、落札を保留し、必要な調査のうえ**最低価格の入札者を落札者とせず、次順位者を落札者とする場合がある**。この場合、すべての応札者は官側が行う調査に協力するものとする。

## 9 入札方法

落札決定に当たっては、入札書に記載された金額に消費税法で規定する消費税率に基づく消費税に相当する額を加算した金額（当該金額に1円未満の端数があるときは、その端数金額を切り捨てるものとする。）をもって契約金額とするので、入札者は、消費税等に係る課税事業者であるか免税事業者であるかを問わず、見積もった契約金額から消費税法で規定する消費税率に基づく**消費税に相当する金額を差し引いた金額を入札書に記載**すること。

## 10 契約書の作成（契約締結）

落札者は、契約担当官等から交付された契約書案に記名押印し、落札決定の翌日から起算して7日以内（行政機関の休日に関する法律（昭和63年法律第91号）第1条第1項各号に規定する行政機関の休日を含まない。）にこれを契約担当官等に提出しなければならない。ただし、契約担当官等の書面による承諾を得て、この期間を延長することができる。

また、落札者がこの契約書案を提出しないときは、契約を結ばない落札者として、落札価格の100分の5に相当する金額の損害賠償の請求をする。加えて、競争契約の参加対象等について、制限を行うことがある。

駐屯地用標準契約の下記の条項を適用する。

- (1) 基本契約条項  
    役務請負契約条項
- (2) 特約条項  
    ア 談合等の不正防止に関する特約条項  
    イ 暴力団排除に関する特約条項

## 11 その他

- (1) 契約の成立時期については、契約書に双方が記名押印したときとする。

(2) 代理人をもって入札に参加する場合は、委任状を提出すること。

(3) 郵便入札

郵便による入札については、「日野宿舎受水槽水中ポンプ等取替 入札書在中」と件名を記載した封筒に入れて令和8年6月8日(月)17時00分到着分までを有効とする。なお事前に郵便入札の申し出を[第408会計隊契約班に連絡](#)するとともに、便着の確認を行うこと。再度の入札となった場合は別途連絡する。

(4) 市場価格調査にご協力をお願いします。

(5) 問い合わせ先

〒463-0067 愛知県名古屋市守山区3-12-1 陸上自衛隊守山駐屯地

ア 入札及び契約手続き等に関する事項

陸上自衛隊第408会計隊

担当：赤塚（あかつか）

TEL：052-791-2191（内線4346）

FAX：052-791-2379

E-mail：[ma408fin-ma@inet.gsdf.mod.go.jp](mailto:ma408fin-ma@inet.gsdf.mod.go.jp)

イ 仕様書内容及び現場等に関する事項

陸上自衛隊守山駐屯地業務隊 厚生科 厚生班 宿舎係

担当：吉川（よしかわ）

TEL：052-791-2191（内線4872）

### 13 公告掲示場所及び期間

この入札に関する公告は、陸上自衛隊守山駐屯地第408会計隊掲示板及び陸上自衛隊中部方面会計隊ホームページ<https://www.mod.go.jp/gsdf/mae/mafin/k/k.htm>に掲載しています。

E-mail



中部方面会計隊 HP



# 日野宿舎受水槽水中ポンプ等取替

## 守山駐屯地

| 名 称  | 日野宿舎受水槽水中ポンプ等取替 |      |       |      |      | 図面番号 | 1 / 4 |
|------|-----------------|------|-------|------|------|------|-------|
| 業務隊長 | 管理科長            | 営繕班長 | 工事企画係 | 厚生科長 | 厚生班長 |      | 担 当   |
|      |                 |      |       |      |      |      |       |

# 仕 様 書

- 1 件 名 日野宿舍受水槽水中ポンプ等取替
- 2 期 間 契約締結日 ～ 令和9年3月31日
- 3 場 所 日野宿舍  
岐阜県岐阜市日野町7-2-16

- 4 工事概要
- (1) 受水槽水中ポンプ取替
- (2) 動力制御盤補修
- ※ 細部 下記表

| 対象設備          | 規格     |                             | 数量 |
|---------------|--------|-----------------------------|----|
| 日野宿舍<br>受水槽   | 水中ポンプ  | テラル(株) 40TUAD2-1.52-6       | 2台 |
|               | 受水槽内清掃 |                             | 1式 |
| 日野宿舍<br>動力制御盤 | 電磁接触器  | 3Φ200V 1.5kw 3E共<br>(盤改造含む) | 2個 |

- 5 一般事項
- (1) 本工事は本仕様書、図面、下記の基準及び関係法令等を遵守して実施すること。なお、仕様書に記載なき事項については、事前に監督官と協議のうえ指示に従うこと。
- ア 公共建築工事標準仕様書（建築工事編）
- イ 公共建築改修工事標準仕様書（建築工事編）
- (2) 工事は、全て丁寧かつ確実に実施すること。
- (3) 請負者は、作業の主要な段階及び監督官の指示する場所において写真撮影を実施すること。項目は、着手前・施工中・見隠れ部分・完成・使用材料及び監督官の指示箇所とする。また写真は、完了後速やかに印刷し、整理し1部提出すること。
- (4) 作業は請負業者の責任作業とし、作業に際し破損した部分については監督官へ報告のうえ、指示に従い速やかに復旧すること。
- (5) 仕様書・図面に明記なき事項であっても、当然必要と考えられる事項については監督官と協議のうえ指示に従い実施すること。
- (6) 自衛隊施設等からの電気・給水は原則として使用させないものとする。但し、使用する場合はメーター等を設置し部隊側算定に基づき有償とする。
- (7) 本仕様書及び図面に記載されている寸法等についてはあくまで標準寸法であるため実際の作業に際しては必ず現地にて採寸を行い実施すること。
- (8) 作業に際し設置又は既設部分への補強及び養生等が必要と考えられる箇所については、適切に処置を施すこと。
- (9) 本工事に必要な材料等はすべて新品とし、規格・品質等が明示されていないものについては、見本等を提出し監督官に承認を得てから使用する。また、特記事項にないものは、JIS規格及び各種協会規定、メーカー規定に合致したものを使用する。
- (10) 本工事で発生した金属類で売却可能なものについては、種類ごとに整理し発生材料調書とともに官側に引き継ぐものとする。また、産業廃棄物については産業廃棄物の処理及び清掃に関する法令に基づき請負者の責任において場外処分すること。
- (11) その他不明な事項、提出書類等はその都度監督官と協議し、指示に従うこと。

- 6 特記事項
- (1) 作業の日程及び作業に伴う断水時間の調整は契約後速やかに実施すること。
- (2) 水中ポンプの取替工事終了後、受水槽内に必要な清掃等を実施すること。

- 7 提出書類
- (1) 工事工程表
- (2) 現場代理人等指名・変更通知書
- (3) 工事着工届
- (4) 工事竣工届
- (5) 材料承認願・出荷証明書
- (6) 材料搬入報告書
- (7) 工事日誌
- (8) 工事写真
- (9) 産業廃棄物管理票（産業廃棄物がある場合）
- (10) その他監督官に指示された書類

- 8 検査
- 検査官の完了検査合格をもって完了とする。手直しが生じた場合は、手直し完了後検査官の再検査を実施し検査合格をもって完了とする。

|     |                 |      |
|-----|-----------------|------|
| 名 称 | 日野宿舍受水槽水中ポンプ等取替 | 図面番号 |
| 図面等 | 仕様書             | 2/4  |



日野宿舎案内図 S = 1 / X

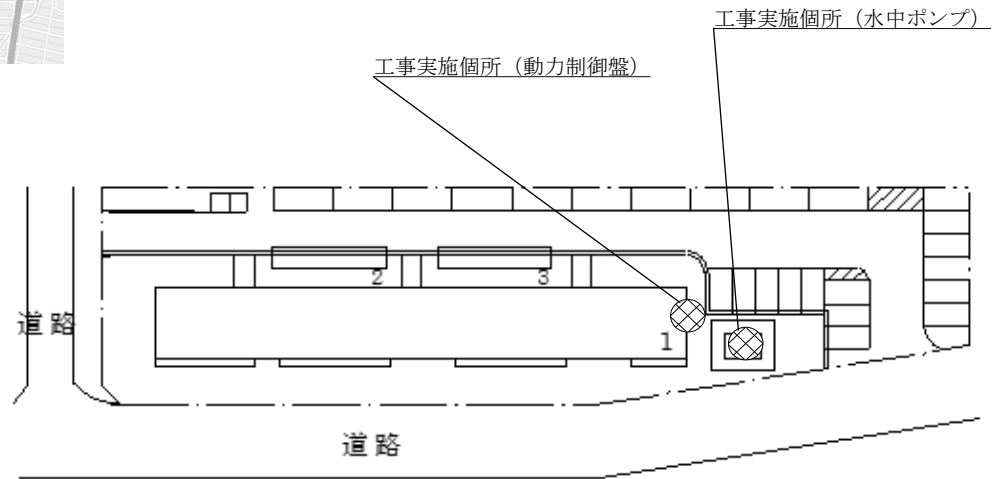

日野宿舎配置図

|     |                 |       |
|-----|-----------------|-------|
| 名称  | 日野宿舎受水槽水中ポンプ等取替 | 図面番号  |
| 図面等 | 案内図・配置図         | 3 / 4 |

受水槽詳細 No. 506.

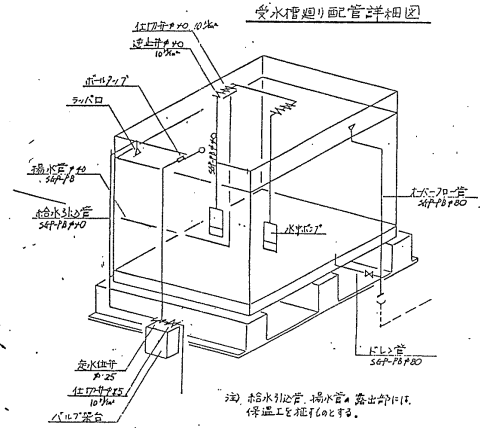
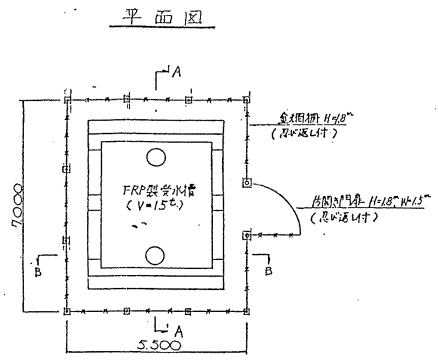
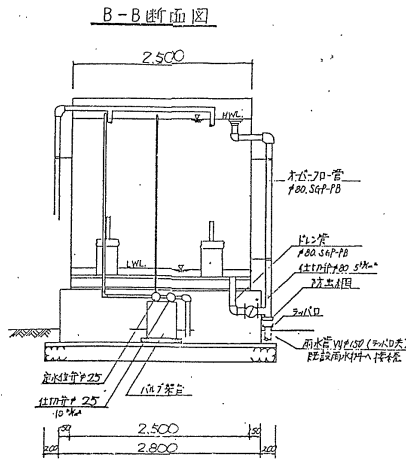
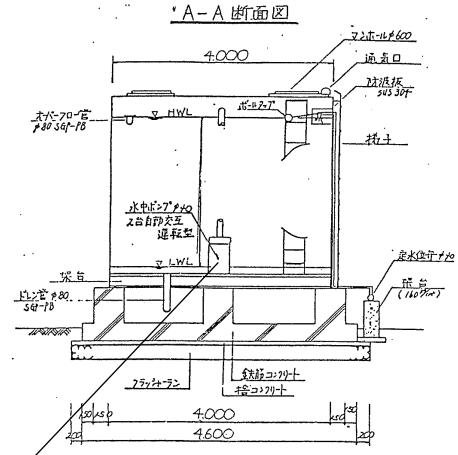

揚水ポンプ  
 口径 40mm  
 出力 1.5 Kw  
 吐出量 150 ℓ/min  
 全揚程 21m

既設水中ポンプ (・AXS402-61.5) × 2

日野宿舍受水槽詳細図

|     |                 |       |
|-----|-----------------|-------|
| 名称  | 日野宿舍受水槽水中ポンプ等取替 | 図面番号  |
| 図面等 | 受水槽詳細図          | 4 / 4 |

# 入札書

令和 年 月 日

分任契約担当官  
陸上自衛隊守山駐屯地  
第408会計隊長 小見 義 則 殿

住 所  
商号又は名称  
代表者氏名  
代表者電話番号  
担当者氏名  
担当者電話番号

件 名：日野宿舎受水槽水中ポンプ等取替

入札金額（税抜）：

---

履行場所：日野宿舎（岐阜県岐阜市日野町7-2-16）  
納 期：契約締結日～令和9年3月31日まで  
決定方法：総品目総額

当社（私・個人の場合）、当団体（団体の場合）は、上記件名の公告に対して「入札及び契約心得」及び「標準契約書等」の契約条項を承諾のうえ入札致します。また、「入札及び契約心得」に定める暴力団排除に関する事項について誓約します。

## 入札金額内訳

| 品 名             | 規 格     | 数量 | 単位 | 金 額 (円) | 備 考 |
|-----------------|---------|----|----|---------|-----|
| 日野宿舎受水槽水中ポンプ等取替 | 仕様書のとおり | 1  | ST |         |     |
| (上記内訳)          |         |    |    |         |     |
|                 |         |    |    |         |     |
|                 |         |    |    |         |     |
|                 |         |    |    |         |     |
|                 |         |    |    |         |     |
|                 |         |    |    |         |     |
|                 |         |    |    |         |     |
|                 |         |    |    |         |     |
|                 |         |    |    |         |     |

※ 内訳を必ず記載して下さい。上表に収まらない場合は様式任意で別紙内訳書を添付してください。

