

令和8年5月11日

自衛隊大阪地方協力本部におけるオープンカウンター方式による見積依頼について

1 本リストは、オープンカウンター方式実施要領に基づく手続きが必要です。

2 本方式は随意契約を前提とした見積依頼であり、有効な見積書をもって申し込みをした者のうち、予定価格の制限の範囲内で最低の価格の見積書をもって申し込みをした者を契約の相手方とします。

3 件名リスト

一連番号	件名	納入(履行)場所	納期(履行期限)	見積依頼書公表日	見積書提出期限	見積合わせの日時	防衛省競争参加資格	備考
5	募集事務所用ロールスクリーン	大阪地本	令和8年6月30日	令和8年5月11日	令和8年5月22日10時00分	令和8年5月22日10時00分		
				— 以下余白 —				

4 仕様書の交付場所、契約条項等を示す場所、問い合わせ先及び提出先

〒540-0008

住所 : 大阪府中央区大手前4-1-67 合同庁舎2号館3階

契約機関名(担当): 自衛隊大阪地方協力本部総務課会計班(山崎)

電場番号 (内線): 06-6942-1444

メールアドレス: hq2-osaka@pco.mod.go.jp

仕 様 書

物品番号		承認	
品 名	募集事務所用ロールスクリーン	作成	令和8年4月23日
		変更	令和 年 月 日
		作成部隊等名	自衛隊大阪地方協力本部

1 総則

1.1 適用範囲

この仕様書は、自衛隊大阪地方協力本部高槻地域事務所所にロールスクリーンを設置するため必要な事項を規定する。

1.2 市販品

一般市場に流通している物品で、カタログなどによって明確にされているものをいう。

1.3 カタログ

この仕様書においては、製造者等の使用しているカタログをいう。

2 一般的事項

この仕様書に規定していない事項は、製造者が規定する仕様及び社内規格並びに商習慣による。

3 品名及びカタログ製品名

品名	カタログ製品名 ^{a)}	数量	備考	
募集事務所用 ロールスクリーン	サゲツ セレクト 色：RS126	W1170×H1650	2	同等品以上のもの
		W1180×H1650	3	
		W1210×H1650	2	
		W1020×H1650	1	
		W1120×H1650	1	
		W1160×H1650	1	
		W1250×H1650	1	

注 この表に記載した製品名は、製品を選定するときの参考として例示したものであり、当該製品を指定するものではない。

注 設置場所は別図のとおりとし据付及び既設品の処分を含む。

注 入札に参加される各事業者は、発注側立会いの下必ず現地の下見を実施し、細部寸法等を計測し現状の有姿を確認すること。

4 検査

検査官が本仕様書に基づき実施し、合格をもって完了とする。

5 その他の指示

5.1 付属品・予備品

付属品及び予備品は、製造者が規定する仕様及び社内規格による標準付属品並びに標準予備品とする。

5.2 納品及び設置

納品及び設置は、平日午前9時00分から午後5時00分までを基準とする。

なお、設置日時は、契約後、官側と調整すること。

5.3 仕様書に関する疑義

この仕様書に関する疑義が生じた場合は、契約担当官等に申出てその指示を受けるものとする。

6 仕様書作成者

自衛隊大阪地方協力本部 総務課 管理班 (TEL 06-6942-0545)

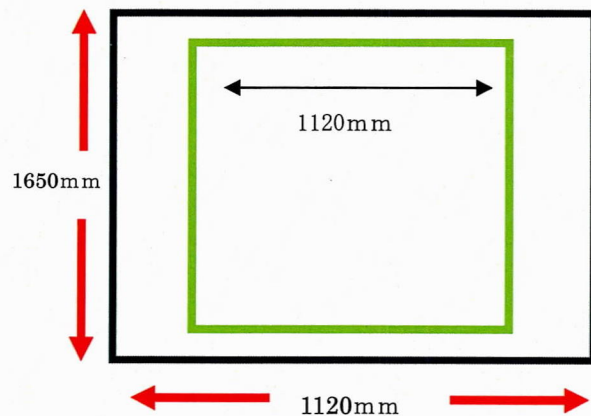
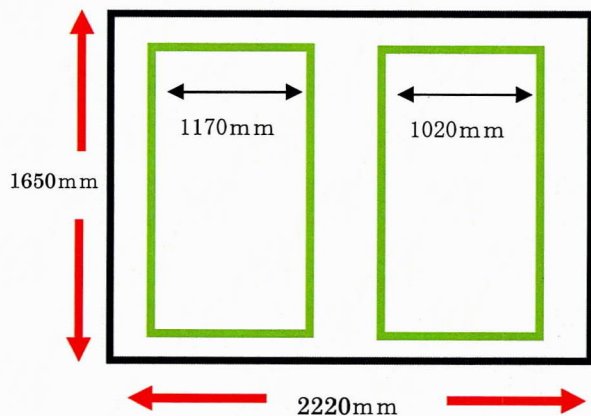
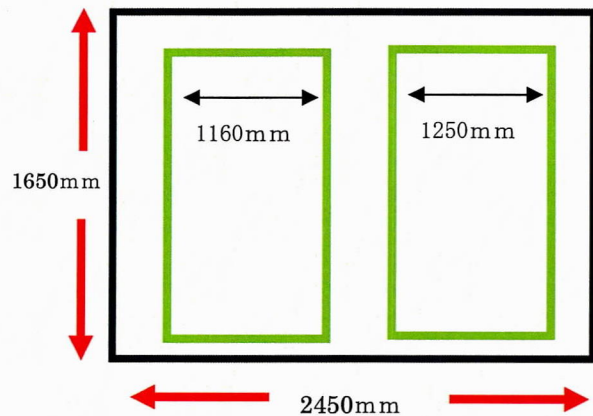
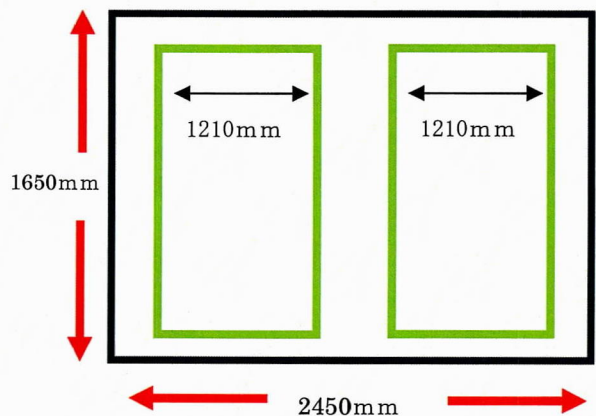
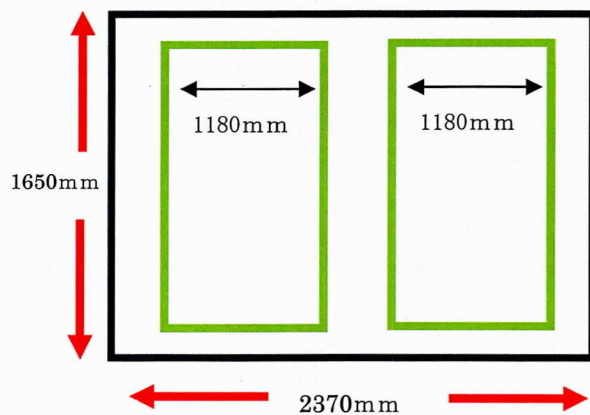
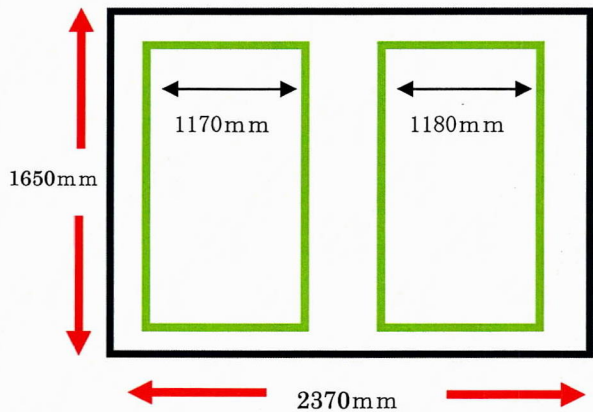

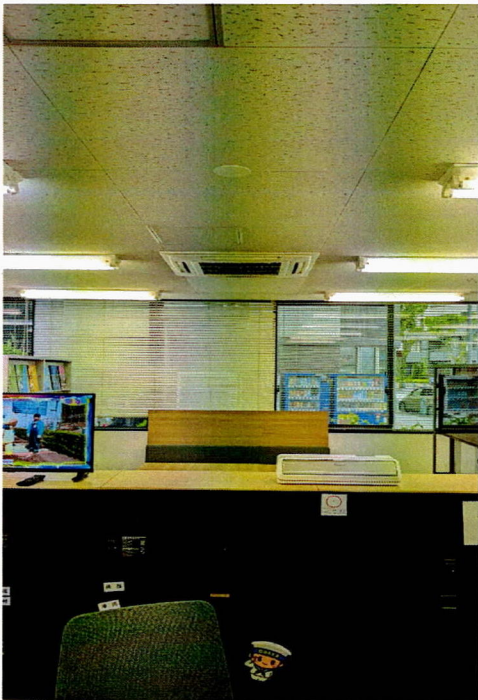

入札参加申込書 (自衛隊大阪地方協力本部)

下記の見積り合わせ(オープンカウンター方式)に参加します。

件名	募集事務所用ロールスクリーン		
日時	令和8年5月22日		10:00
落札決定方式	総額決定		
会社名			担当者名
連絡先	TEL		FAX
E-Mail (アドレス)			
入札書受取方法 (いずれかに○)	1. メールで受取 2. FAXで受取(FAX通信記録等印字を消去して入札書として使用) 3. 自衛隊大阪地方協力本部総務課窓口で受取(受取時期: 月 日 時頃)		

※FAX番号:06-6942-0545

FAXが使用できない場合は下記のメールアドレスへ送信出来ますが、

共有アドレスのため**必ず**タイトルに**〈会計班〉**と付け、**電話連絡**もお願い致します。

E-mail: hq2-osaka@pco.mod.go.jp

TEL: 06-6942-1444