

# 公 告

分任契約担当官  
陸上自衛隊守山駐屯地  
第408会計隊長 小見 義則

以下のとおり一般競争入札を実施するので、「入札及び契約心得」及び「契約条項」を承知のうえ参加されたい。

## 1 入札事項

契約実施計画番号	調 達 要 求 番 号	物 品 番 号	仕 様 書 番 号				
5QH41KK04330	56XM1A20013 0001						
品名 または 件名							
車両（除染車Ⅲ型（B））の防錆役務塗装							
部品番号 または 規格							
仕様書のとおり							
使用器材名							
数 量	単 位	銘 柄	使 用 期 限 等	グ ル ー プ	指 定	検 査	包 装
1.00	UN						
納地または工事場所				引 渡 場 所			
守山				第10特殊武器防護隊			
搬 入 場 所				納 期 ま た は 工 期			
峯曹長（4675）				令和8年3月31日（火）			

## 2 競争参加資格

次のいずれかであること  
全省庁統一資格の「役務の提供等」に係る等級がA、B、C、D等級であること  
ただし、細部は注意事項による。

## 3 契約条項を示す場所

仕様書及び入札心得等については、会計隊事務室に掲示する。

## 4 説明会及び入札執行の日時場所

説明会日時場所：  
入札日時場所：令和8年2月20日（金）8時50分 第408会計隊商議室

## 5 保証金

入札保証金：免除 契約保証金：免除

## 6 落札決定方式及び契約方式

落札決定方式：総品目総額 契約方式：一般競争

## 7 注意事項

別紙のとおり

※守山駐屯地において、郵便局は午後1回の配達のため  
郵便入札する場合については、到着日に注意し発送をお願いします。  
遠方の地域からの入札者が未到着になりがちです。

## 1 競争入札に付する事項

(1) 件名:

品名	規格	単位	数量	履行期限	履行場所	備考
車両(除染車Ⅲ型(B))の防錆役務塗装	仕様書のとおり			8.3.31	宇治駐屯地構内	

## 2 入札参加資格

- (1) 予算決算及び会計令第70条及び71条の規定に該当しない者
- (2) 全省庁統一資格の「**役務の提供等**」において**A,B,C,D級**の競争参加資格を有する者。  
※又は**令和7・8・9年度の防衛省競争参加資格(全省庁統一資格)**を申請中であることを確認できるものを提出(FAX可)
- (3) 契約担当官等から指名停止の措置を受けている期間中の者でないこと。
- (4) 防衛省大臣官房衛生監、防衛政策局長、防衛装備庁長官又は陸上幕僚長から「装備品等及び役務の調達に係る指名停止等の要領」に基づく指名停止の措置を受けている期間中のものでないこと。
- (5) 前号により現に指名停止を受けている者と資本関係又は人的関係のあるものであって、当該者と同種の物品の売買又は製造若しくは役務請負について防衛省と契約を行おうとする者でないこと。
- (6) 原則、現に指名停止を受けている者の下請については認めない。  
ただし、真にやむを得ない事由に該当すると指名停止権者が認めた場合には、この限りではない。

## 3 適用する契約条項

駐屯地用標準契約の下記の条項を適用する。

- (1) 基本契約条項  
役務請負契約条項
- (2) 特約条項  
ア 談合等の不正行為に関する特約条項  
イ 暴力団排除に関する特約条項

## 4 競争入札執行の日時及び場所

**令和8年2月20日(金)08時50分** 第408会計隊商議室

## 5 入札参加手続き

入札に参加を希望する者は、**令和8年2月18日(水)17時まで**に入札に関する受付手続き**(案件名・会社名連絡先を記載した送信票等)**を完了すること。この際、資格審査結果通知書の写しを提出すること。(FAX送信可)

## 公告HP



## 6 落札者の決定方法 (消費税相当額含まない)【総品目総額】

- (1) 予算決算及び会計令第79条の規定に基づいて作成された予定価格の範囲内で最低価格をもって有効な入札を行った者を落札者とする。同価の場合は抽選により決定する。
- (2) 落札決定にあたっては、入札書に記載された金額に当該金額の10%に相当する額を加算した金額(当該金額に1円未満の端数があるときは、その端数を切り捨てるものとする。)をもって落札価格とするので、入札書には消費税、地方消費税の課税事業者、免税事業者であることに拘わらず、入札書には見積もった金額の110分の100を記載すること。

## 7 入札保証金及び契約保証金

免除する。

## 8 入札及び契約条件

- (1) 落札者が「入札及び契約心得」に従って契約の締結手続きをしない場合には、落札者が契約締結に応じないものとみなし、落札価格の100分の5に相当する金額を違約金として徴収し、契約者が契約を履行しない場合は、契約金額の100分の10以上の金額を違約金として徴収する。
- (2) 契約書については、**契約金額が100万円以上**については契約書を作成する。

## 9 入札の無効

次の各項目に該当する場合、当該入札を無効とする。

- (1) 電信電話及びFAXによる入札
- (2) 本公告に示した入札参加資格のない者が行った入札
- (3) 入札金額、入札者氏名及び押印が判明しがたい入札
- (4) 第5項に示す受付手続きを完了していない者の入札、その他入札に関する条件に違反した入札
- (5) 入札者が実施した誓約に虚偽があった場合又は誓約に反する事態が生じた場合

## 10 郵便入札に関する事項

- (1) **郵便入札の場合は、電話にて事前に連絡するとともに便着の確認を契約班に必ず実施すること。**

また、件名を記載した封筒に入札書を入れて封印し、**期日までに第408会計隊契約班に必着**させること。  
入札金額が同額による場合は当該入札に関係のない職員により抽選を実施し、再度入札となった場合は別途連絡する。

- (2) 到着期日 **令和8年2月19日(木)17時00分まで**
- (3) 手段 書留郵便・使送等の手段を用い、確実に期日までに到着するよう留意すること。
- (4) 送付先

〒463-0067 名古屋市守山区守山3-12-1

陸上自衛隊守山駐屯地 第408会計隊 契約班 担当：氣仙(きせん)

052-791-2191 内線(4349) FAX052-791-2379 (直通)

本公告は、中部方面隊ホームページ <https://www.mod.go.jp/gsd/mae/mafin/>に掲示している。

役 務 費 用 明 細						
区 分	計算トン数 距 離	基本料金 (単価)	割増率	数 量	金 額	摘 用
運 賃	鉄道コンテナ運賃 5 t 900Km	55,500 (55,500)		12	666,000	名古屋貨物ターミナル～西大分駅
	鉄道コンテナ運賃 10 t 900Km	94,500 (94,500)		5	472,500	名古屋貨物ターミナル～西大分駅
	待機時間料 5 t	7,520 (1,880)		24	180,480	発地：2単位 着地：2単位
	待機時間料 10 t	10,640 (2,660)		10	106,400	発地：2単位 着地：2単位
	燃料油価格変動調整金 5 t 30Km	110 (103)		24	2,640	中部運輸局
	燃料油価格変動調整金 10 t 30Km	170 (168)		10	1,700	中部運輸局
	荷役機械使用料金 16 t	57,600 (57,600)		3	172,800	フアレンクレーン 1日当り基本料金
	荷役機械使用料金 25 t	65,280 (65,280)		3	195,840	フアレンクレーン 1日当り基本料金
	作業料金	22,320 (22,320)		4	89,280	平日 その他玉掛手等 正規時間内 1日当り基本料金
	管理費				8,928	10%
	作業料金	22,320 (22,320)		4	89,280	平日 その他玉掛手等 正規時間内 1日当り基本料金
	管理費				8,928	10%
	作業料金	22,320 (22,320)		4	89,280	平日 その他玉掛手等 正規時間内 1日当り基本料金
	管理費				8,928	10%
	作業料金	22,320 (22,320)		4	89,280	平日 その他玉掛手等 正規時間内 1日当り基本料金
	管理費				8,928	10%
	作業料金	22,320 (22,320)		4	89,280	平日 その他玉掛手等 正規時間内 1日当り基本料金
	管理費				8,928	10%
	作業員交通費 1 t 80Km	35,710 (35,710)		6	214,260	中部運輸局 8時間制
	集荷料 5 t 30Km	16,600 (16,600)		24	398,400	政令指定都市
	集荷料 10 t 30Km	31,700 (31,700)		10	317,000	政令指定都市
	配達料 5 t 60Km	28,560 (23,800)	休日②	12	342,720	その他
	配達料 10 t 60Km	54,120 (45,100)	休日②	5	270,600	その他
	待機時間料 5 t	7,520 (1,880)		12	90,240	発地：2単位 着地：2単位
	待機時間料 10 t	10,640 (2,660)		5	53,200	発地：2単位 着地：2単位
	燃料油価格変動調整金 5 t 60Km	230 (228)		12	2,760	九州運輸局
	燃料油価格変動調整金 10 t 60Km	340 (340)		5	1,700	九州運輸局
	荷役機械使用料金 60 t	234,000 (195,000)	休日②	1	234,000	フアレンクレーン 1日当り基本料金
	作業料金	27,940 (27,940)		4	111,760	休日 その他玉掛手等 正規時間内 1日当り基本料金
	管理費				11,176	10%
	作業員交通費 1 t 80Km	38,668 (30,890)	休日②	1	38,668	40km追加
	有料道路	1,890 (1,890)		34	64,260	大分IC～湯布院IC
小 計					4,538,352	非課税 内税 0 64,260
消費税					447,409	対象額 4,474,092
合 計					¥4,985,761	

## 仕様書

調達要求番号： 56XM1A20013

陸上自衛隊仕様書		
物品番号	仕様書番号	
車両の防せい塗装	10特防-1	
	防衛大臣承認	年 月 日
	作成	2025年11月 5日
	変更	年 月 日
	作成部隊等名	第10特殊武器防護隊

## 1 総則

## 1.1 適用範囲

この仕様書は、陸上自衛隊において実施する装輪車両の防せい塗装（以下，“塗装”という。）の外注作業について規定する。

## 1.2 用語及び定義

この仕様書で用いる用語及び定義は、次によるほか、GLT-CG-Z000001及びGLT-CG-Z500002による。

## 1.2.1

## 塗付け量

一定面積に塗付ける塗料の量をいう。通常、 $g/m^2$ 又は $ml/m^2$ で示す。

## 1.2.2

## 各種車両等

1/2tトラック、1 1/2tトラック、3 1/2tトラック、1tトレーラ、1t水タンクトレーラ及び除染車3形（B）をいう。

## 1.3 引用文書

この仕様書に引用する次の文書は、この仕様書に規定する範囲内において、この仕様書の一部を成すものであり、入札書又は見積書の提出時における最新版とする。

## a) 規格

NDS Z 8201 標準色

## b) 仕様書

DSP K 5218 鉛・クロムフリー外部用フタル酸樹脂エナメル（半つや）

GLT-CG-Z000001 陸上自衛隊装備品等一般共通仕様書

GLT-CG-Z500002 陸上自衛隊一般外注整備共通仕様書

## c) 整備実施規定

MO-2111654-10 3 1/2tトラック（同各種系列車含む平成17年度以降納入車）（部隊整備用）（3類別3段階）

MO-4113231-10 除染車3形（B）整備実施規定（部隊整備用）  
（3類別3段階）

## 2 塗装に関する要求

## 2.1 一般的要求事項

### 2.1.1 塗装方法

塗装方法は、塗装の種類、塗料の性状、塗装面の形状などによって、はけ塗り、吹き付け塗り、静電塗装、流し塗り、浸せき塗りなど最も適切な方法による。

なお、防せいワックスの塗装要領は製品の仕様による。

### 2.1.2 塗装工程

塗装工程は、表1によるほか、細部は、調達要領指定書によって指定する。

なお、塗装は、GLT-CG-Z500002の2.10によって、塗装区分は、調達要領指定書によって指定する場合を除き、“B塗装”とする。

表1-塗装工程

順序	工程	摘要
1	生地ごしらえ	汚れ・付着物の除去を実施する。
2	塗装部以外の養生	ゴム類など
3	上塗り	—

### 2.1.3 塗付け量

塗料の塗付け量は、塗料の規格などに規定された値とし、塗装にあたり適正な塗膜の厚さが得られるよう塗付ける。

### 2.1.4 塗膜の乾燥

塗膜の乾燥は、塗料を塗付けしたのち、塗料の規格などに規定された乾燥条件によって、毎回十分な乾燥を行う。

## 2.2 材料

### 2.2.1 防せい塗料の種類

防せい塗料（以下、“塗料”という。）の種類は、表2による。

表2-塗料の種類

番号	種類	注記
1	ウレタン系樹脂塗料	一度塗りで、塗装した塗膜の乾燥時60マイクロメートルなければならない。また、防せい顔料の配合が30%以上なければならない。 なお、塗色はNDS Z 8201色番号2314（OD色7.5Y 3/1）とし、ウレタン系塗料及びDSP K 5218の上塗りが可能でなければならない。
2	防せいワックス	各種車両等の整備実施規定の塩・湿害防せい要領の防せいワックスの種類による。 なお、細部は、調達要領指定書によって指定する。

### 2.2.2 溶剤

塗料の希釈に用いる溶剤は、塗料の規格などで指定したもの又は塗料製造者が指定した溶剤とする。

### 2.3 塗膜の厚さ

塗膜の厚さは、調達要領指定書で指定した値でなければならない。

なお、塗膜の厚さは、電磁式膜厚計、ダイヤルゲージなどで測定する。

## 2.4 車両・数量・塗装箇所

車両，数量及び車両の塗装箇所は，調達要領指定書によって指定する。

## 2.5 塗装実施場所・実施期間

塗装実施場所は，GLT-CG-Z500002の2.6による。

なお，塗装実施場所及び実施期間は，調達要領指定書によって指定する。また，指定場所での一部又は全部の塗装が，不能又は困難と判断した場合には，契約担当官等の承認を受けて，指定場所以外で塗装を実施することが可能である。

## 2.6 従事者の勤務時間

従事者の勤務時間は，1日7.75時間を基準とする。ただし，作業上必要な場合は，検査官等の指示によって勤務する。

## 2.7 部品・副資材

部品及び副資材は，GLT-CG-Z500002の2.9による。

## 2.8 外観・機能・性能

外観，機能及び性能は，調達要領指定書によって指定する場合を除き，GLT-CG-Z500002の2.12による。

## 3 品質保証

### 3.1 監督・検査

監督及び検査は，GLT-CG-Z000001の3.2による。

### 3.2 保証期間

#### 3.2.1 ウレタン系樹脂塗装の保証期間

ウレタン系樹脂塗装の保証期間は，塗装完了日から起算して2年間塗装した塗膜が剥がれてはならない。

#### 3.2.2 保証対象外

保証対象外は，表3による。

なお，契約の相手側は，調達要求元と当該部位を確認し，契約の相手側の調査結果を元に判定し保証対象の可否を判断する。

表3－保証対象外

番号	項目
1	飛び石等及び摩擦等の物理的な外的要因があった場合
2	火災，地震，水害，落雷等による外的要因があった場合
3	下地塗料ごと剥がれた場合

#### 3.2.3 保証による補修作業

保証期間内での補修は，調達要求元と場所，時期，補修要領を調整し補修する。

## 4 その他の指示

### 4.1 納入書類

#### 4.1.1 添付書類

契約の相手方は，GLT-CG-Z500002の5.4.1 a)に示す保証票を車両1両ごとに添付する。

#### 4.1.2 提出書類

契約の相手方は、この役務で実施した塗装工程及び塗料種類ごとの作業時間及び人工、塗料使用量、必要資材、写真を含めた作業内容報告書を作成し調達要求元に1部提出する。

なお、提出時期及び様式は調達要求元の指示による。

#### 4.2 官側の支援

契約の相手方は、この契約の履行に当たり、契約の相手方自身で行うことができないものは、官側の支援を受けることが可能である。

- a) 対象車両の操作、移動など契約の相手方自身で行うことができず、官側の支援が必要な事項
- b) 官側の保有する施設、設備、機器、電力、用水などの使用及び操作に関する事項
- c) その他契約履行に必要な事項

#### 4.3 その他

その他は、次によるほか、GLT-CG-Z500002の箇条7による。

- a) 官側の施設などへの立入りなどは、GLT-CG-Z500002の6.2 b)による。
- b) その他、指示事項がある場合は、調達要領指定書によって指定する。

#### 4.4 仕様書に関する疑義

この仕様書に関する疑義は、GLT-CG-Z000001の8.3による。

#### 4.5 官側連絡先

陸上自衛隊 守山駐屯地 第10特殊武器防護隊 調達係

052-791-2191 (内線4675)

調達要領指定書	発簡番号	
	調達要求番号	56XM1A20013
	調達要求年月日	令和8年2月3日
	作成部課	第10特殊武器防護隊
	作成年月日	令和8年2月3日
品名	車両（除染車Ⅲ型（B））防錆役務塗装	
仕様書番号	10特防-1	
指定事項：		
2 塗装に関する事項		
2.1.2 塗装工程		
<p>塗装工程は、表1によるほか、細部は、別紙「塗装部位及び塗装工程」によって指定する。</p>		
2.2.1 防せい塗料の種類		
<p>塗料の種類は、別紙「塗装部位及び塗装工程」によって指定する。</p>		
2.4 車両・数量・塗装箇所		
<p>除染車3形（B）×1両、塗装箇所は、別紙「塗装部位及び塗装工程」によって指定する。</p>		
2.5 塗装実施場所・実施期間		
a) 塗装実施場所について、陸上自衛隊宇治駐屯地とする。		
<p>なお、細部場所については、別途指定をする。</p>		
b) 実施期間は3月9日から3月31日までの間で官側の指定する（日）～（土）の7日間とする。		

## 塗装部位及び塗装工程

### 除染車 3 形 (B) 塗装工程

塗装部位	塗料
色が濃い部位	ウレタン系樹脂塗料 OD色
それ以外の部位	防せいワックス 黒色

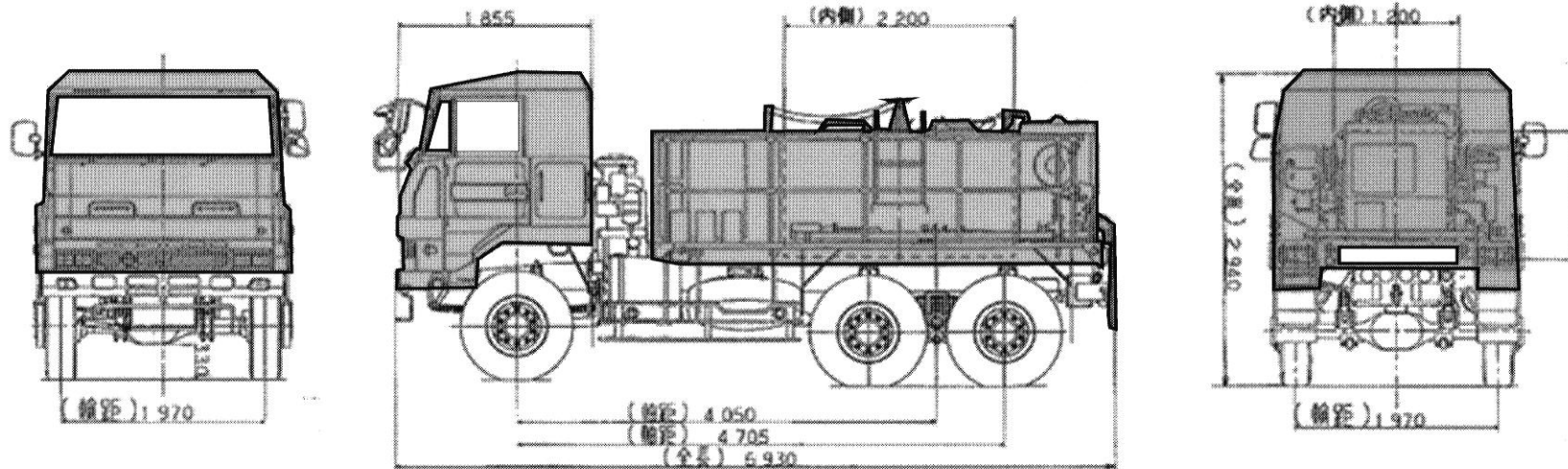
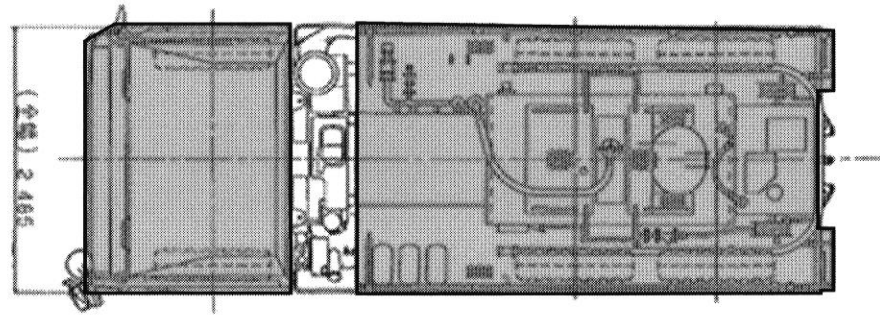

塗装しない部位：エンジン、トランスミッション、トランスファ、ゴム類（放出ホースを含む）、ブレーキ関係、排気装置、灯火装置、ガラス、室内、計器、器材表示、消火器ボックス、給排水ドレン弁（レバー）、タンク内部

# 塗装部位及び塗装工程

## 除染車3形（B） 塗装部位

塗装部位	塗料
○ 以示す袋状部位の内側	防せいワックス 無色

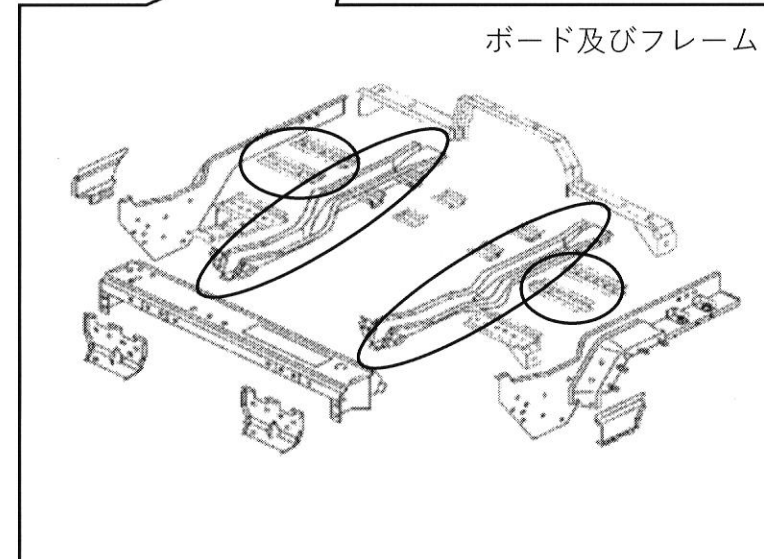
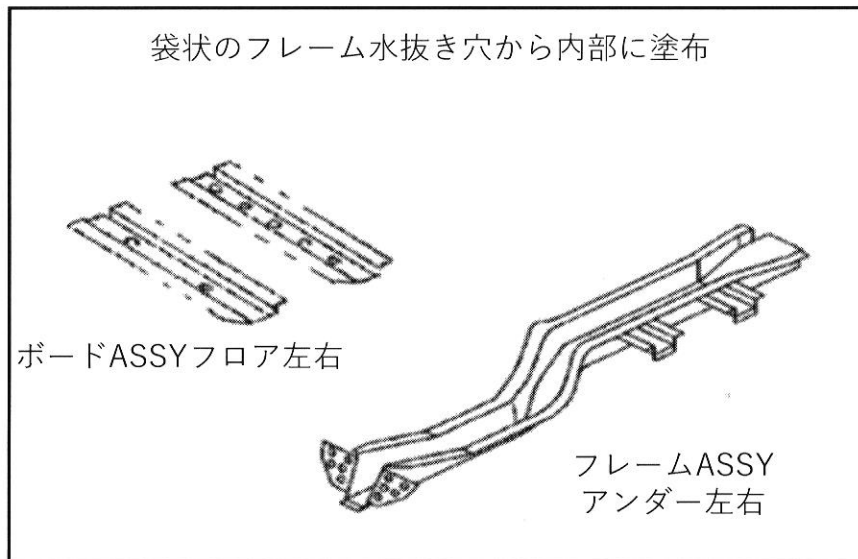
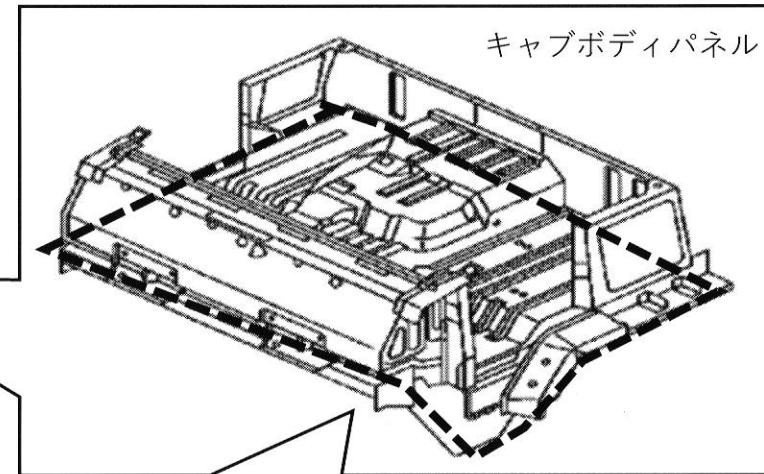
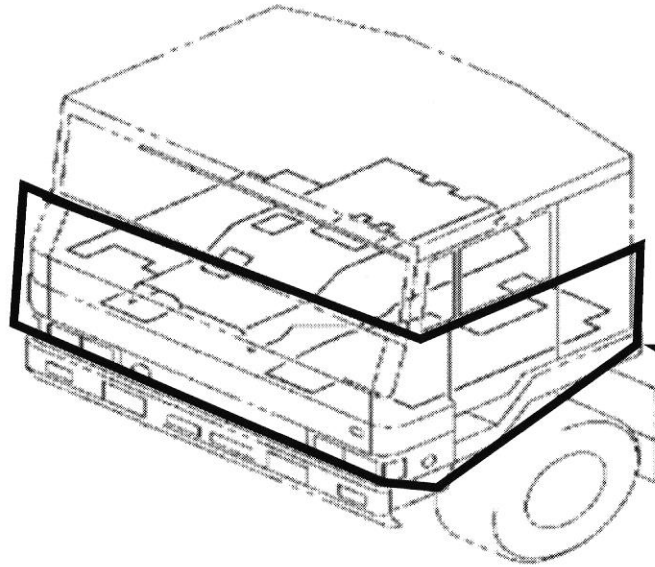

## 塗装部位及び塗装工程

### 除染車3形（B） 塗装工程

指定部位		塗装工程
○ で示す部位	管制灯火（レンズ、ゴム部、ハーネス、内部除く）	2.1.2 表1－塗装工程 順序2の後に下塗り、又は、順序3の後に刷毛塗による補備塗装を追加

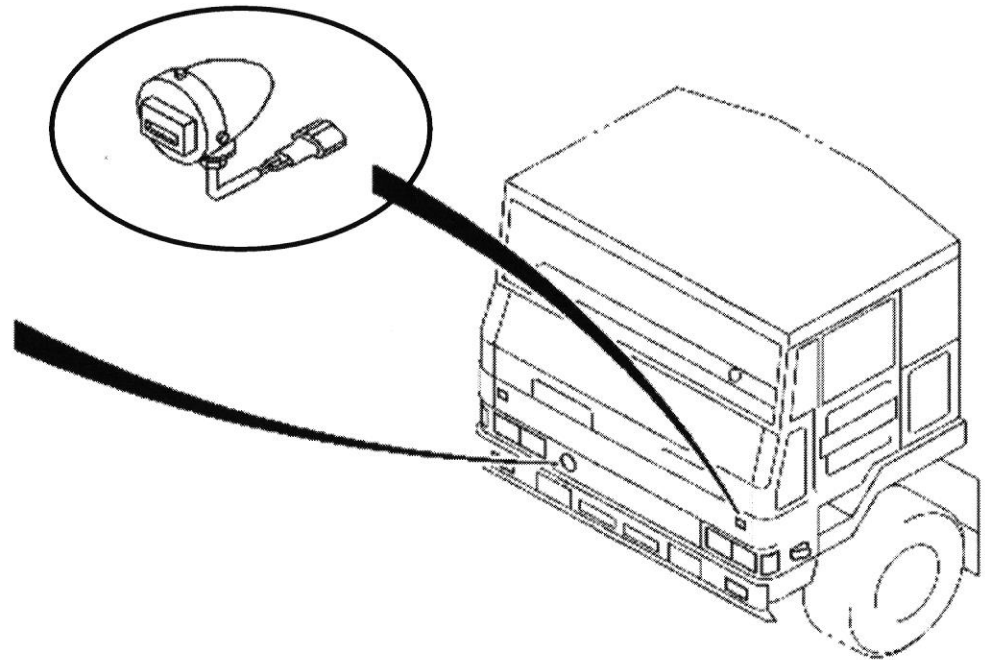
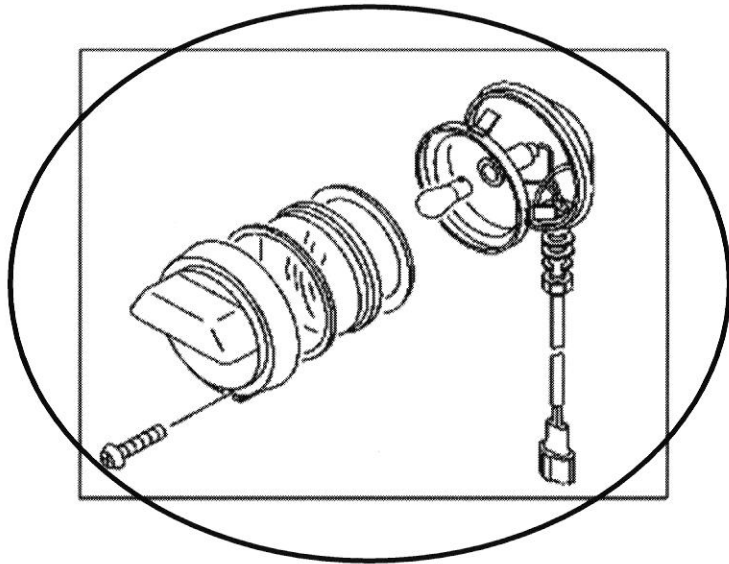

# 塗装部位及び塗装工程

## 除染車3形（B）塗装工程

指定部位		塗装工程
○で示す部位	①管制灯火（レンズ、ゴム部、ハーネス、内部除く） ②ブラケット リア コンビネーション ランプ	2.1.2 表1－塗装工程 順序2の後に下塗り、又は、順序3の後に刷毛塗による補備塗装を追加

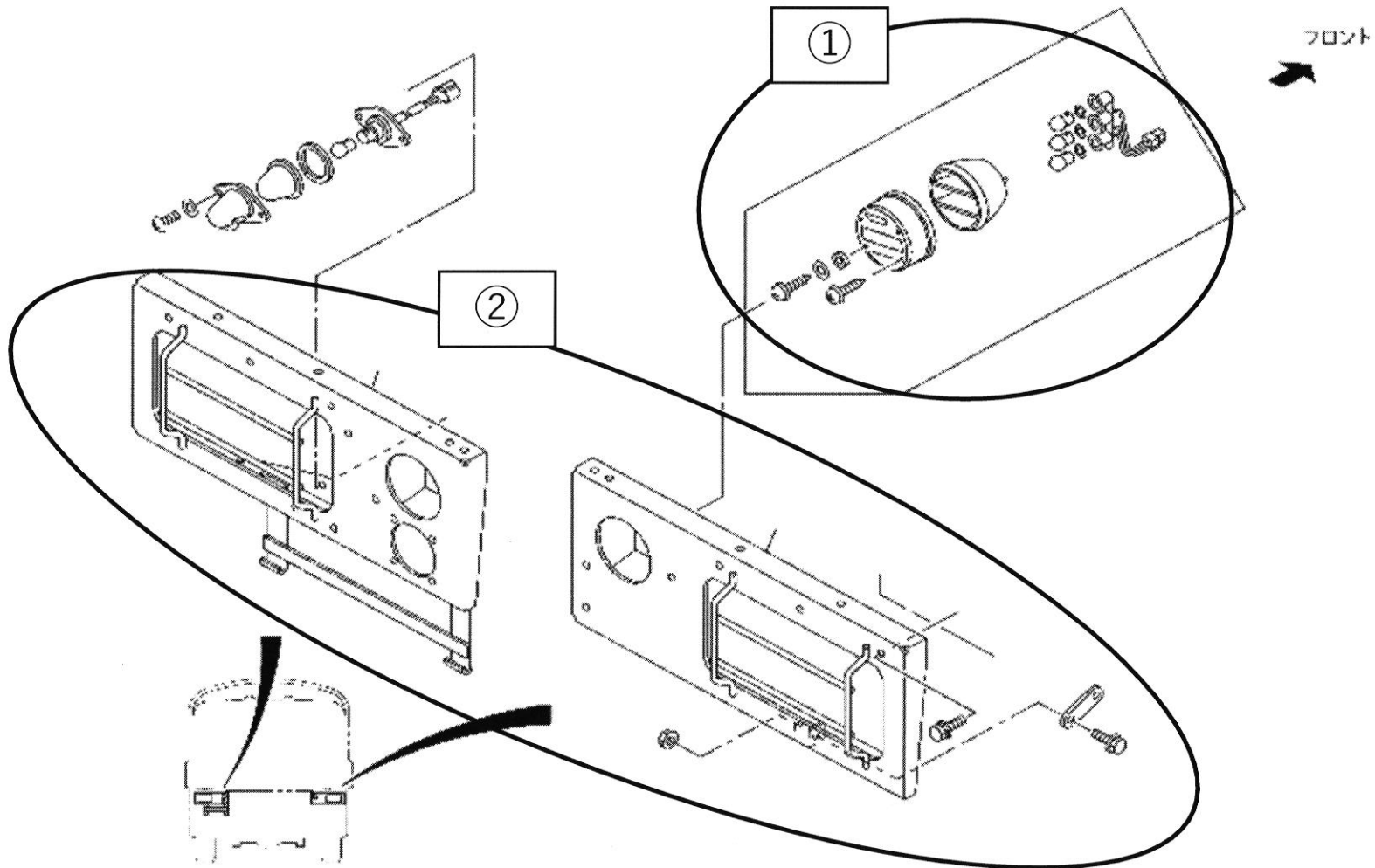

# 塗装部位及び塗装工程

## 除染車3形（B）塗装工程

指定部位		塗装工程
○で示す部位	①各ステー（ボルト含む） ②ライトガード（ボルト含む） ③グリル	2.1.2 表1－塗装工程 順序2の後に下塗り、又は、順序3の後に刷毛塗による補備塗装を追加

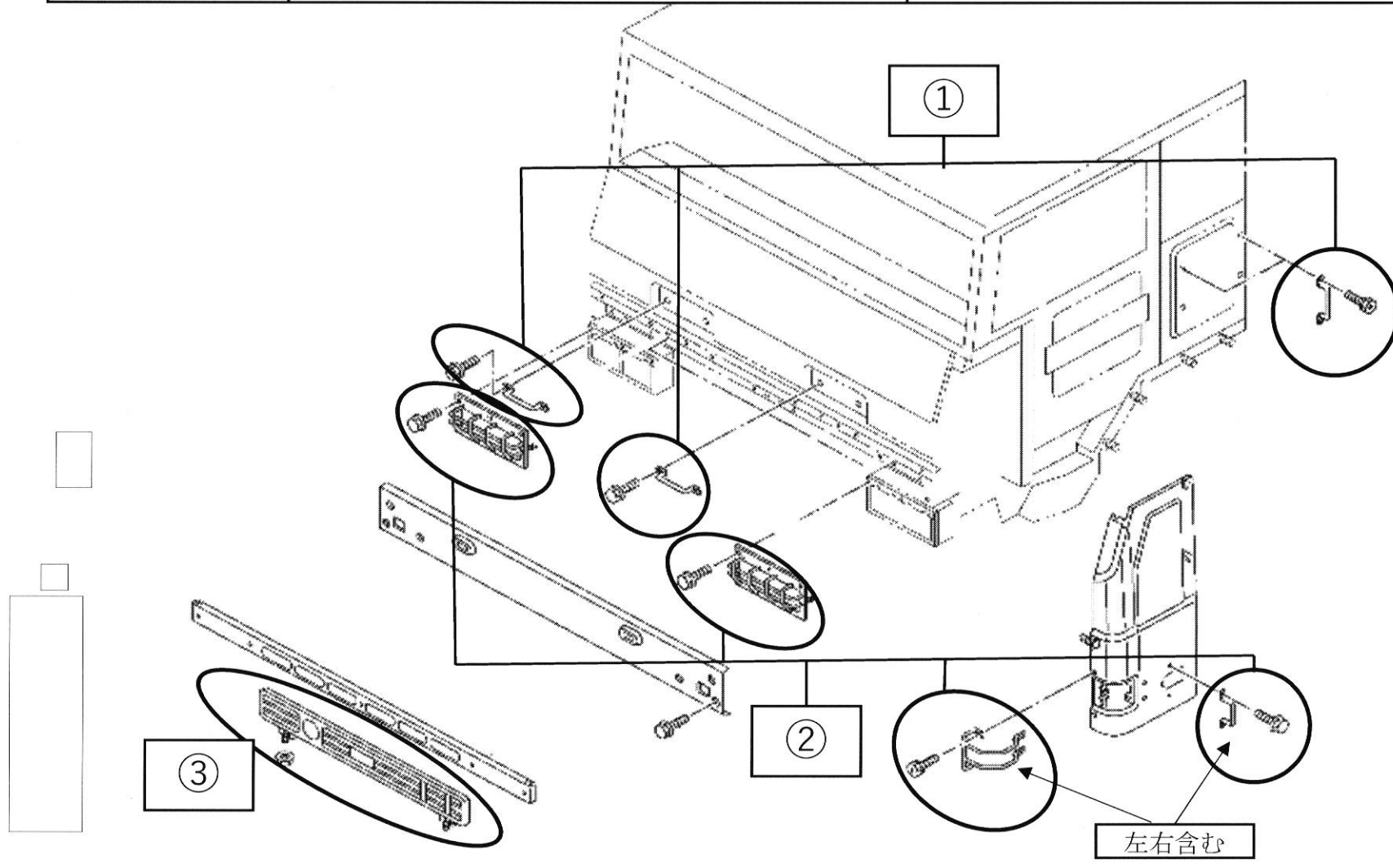

## 塗装部位及び塗装工程

### 除染車3形（B）塗装工程

指定部位		塗装工程
○ で示す部位	① 各ブラケット（ボルト含む） ② 窓枠（ガラス、ゴム類、室内除く） ③ 左右ドア窓枠上部（ガラス、ゴム類、室内除く）	2.1.2 表1－塗装工程 順序2の後に下塗り、又は、順序3の後に刷毛塗による補備塗装を追加

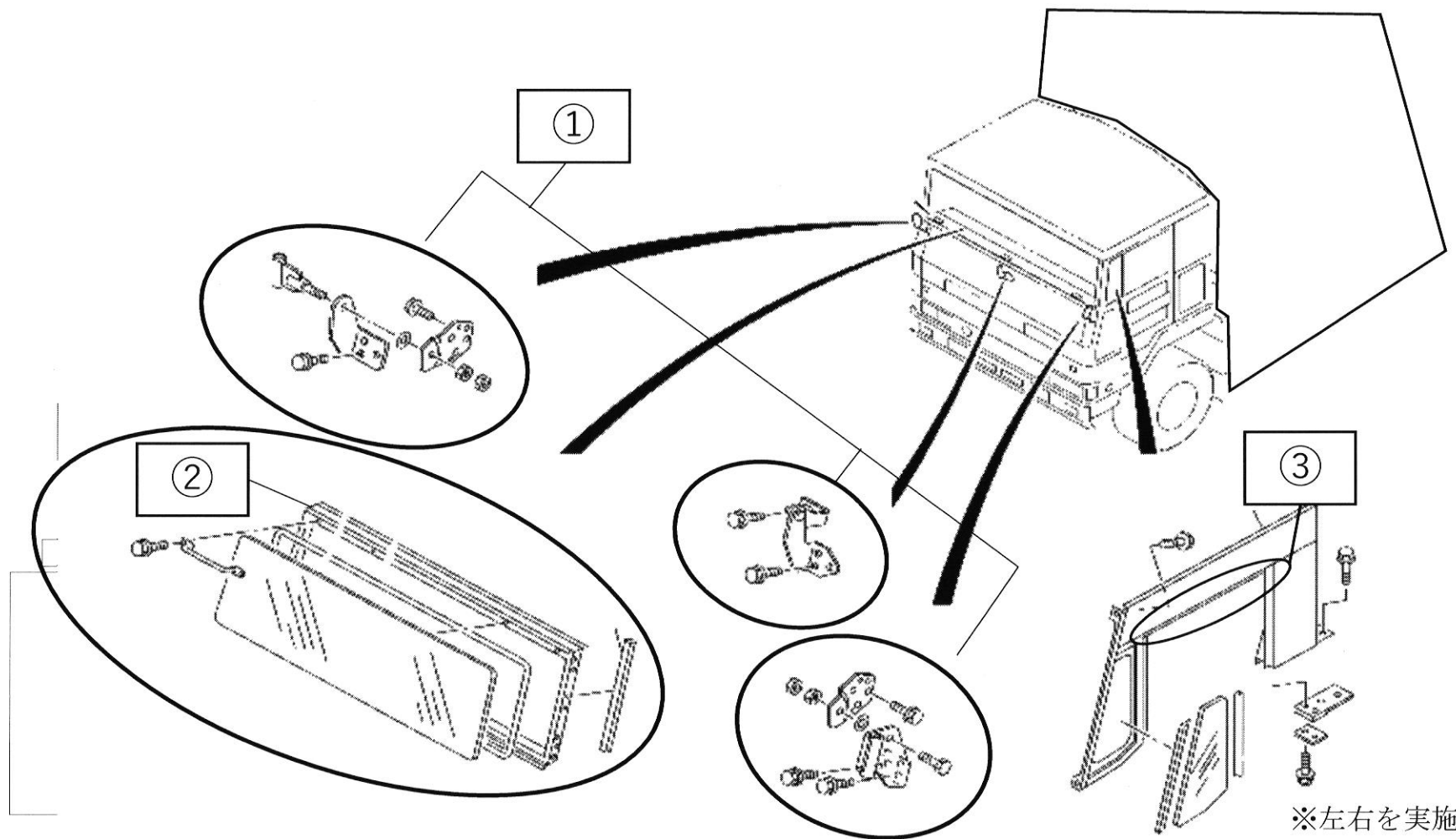

# 塗装部位及び塗装工程

## 除染車3形（B）塗装工程

指定部位		塗装工程
○ で示す部位	① フェンダー各種（ボルト類含む） ② ステップ（ボルト類含む）	2.1.2 表1－塗装工程 順序2の後に下塗り、又は、順序3の後に刷毛塗による補備塗装を追加

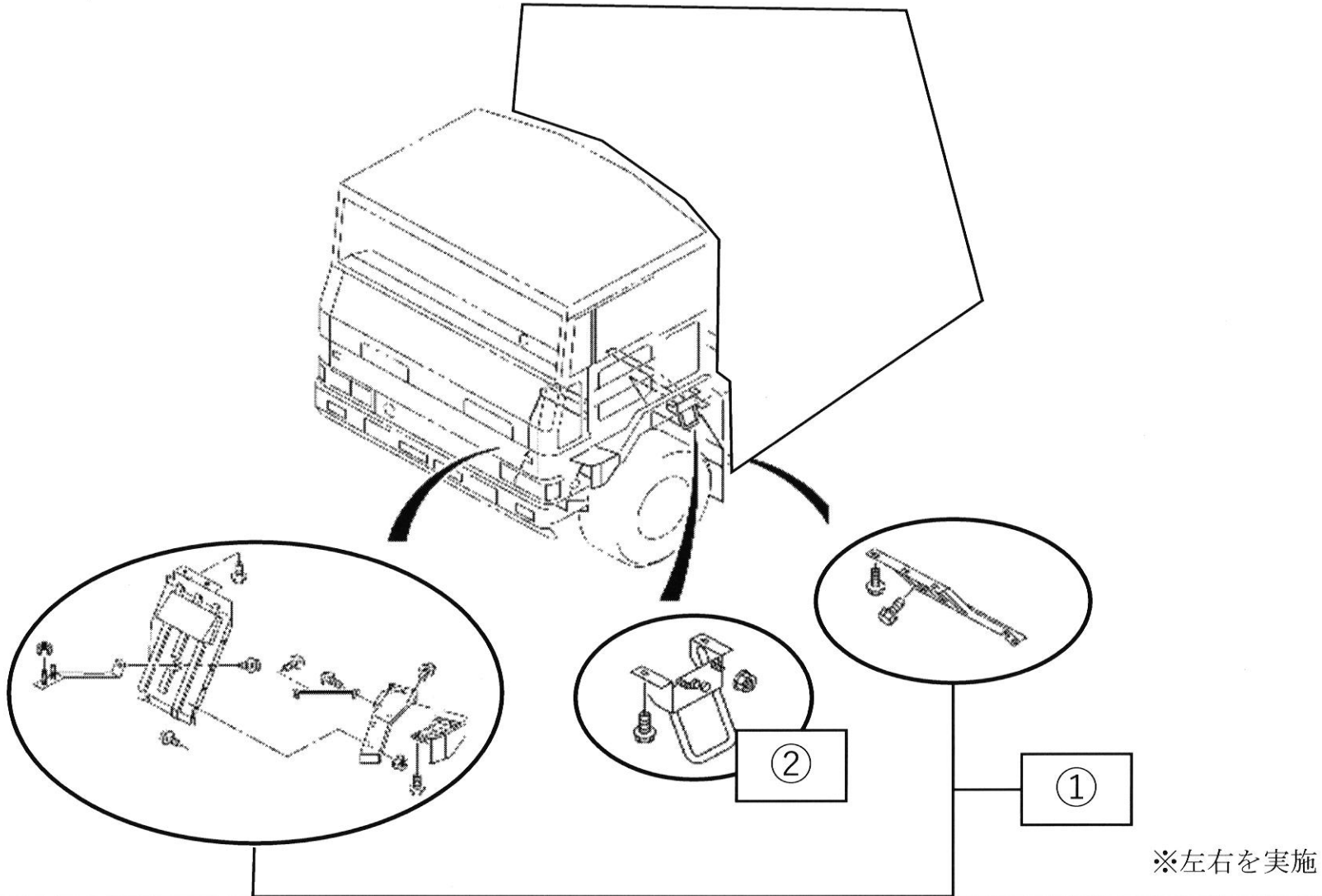

# 塗装部位及び塗装工程

## 除染車3形（B） 塗装工程

	指定部位	塗装工程
○ で示す部位	前方配管（先端放出口を除き、ボルト類含む）	2.1.2 表1－塗装工程 順序2の後に下塗り、又は、順序3の後に刷毛塗による補備塗装を追加

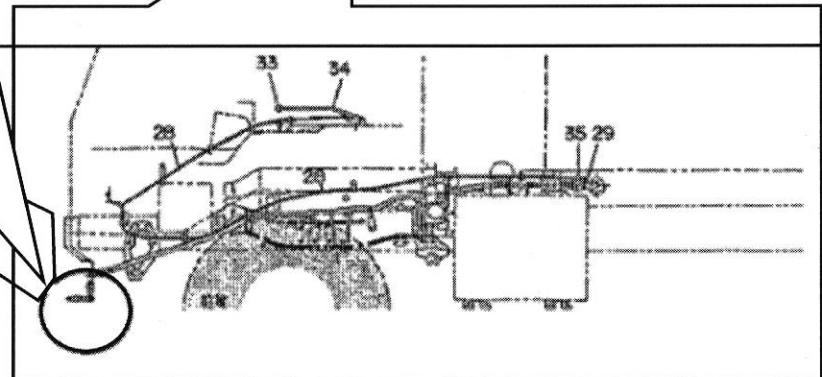
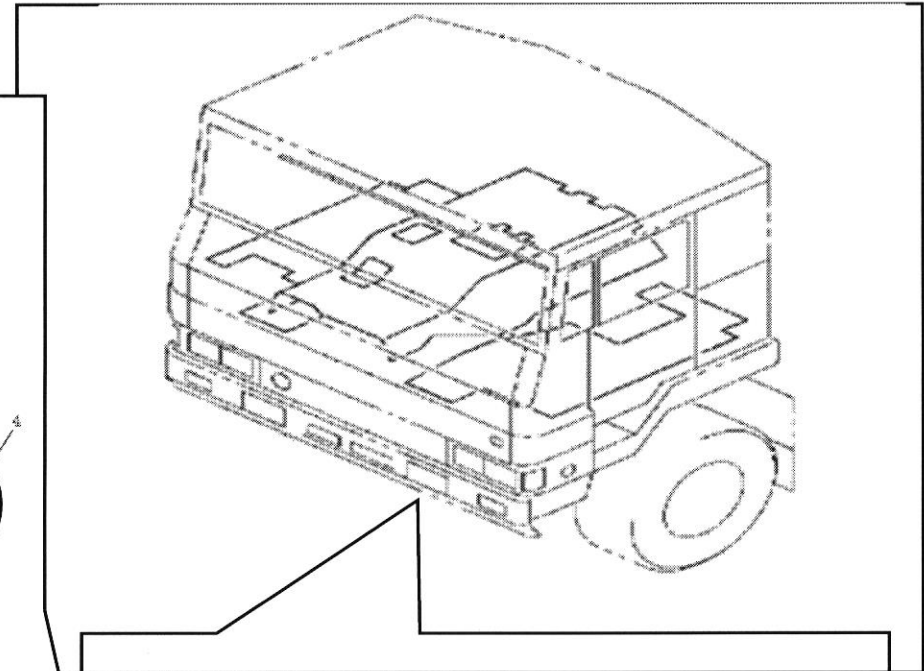
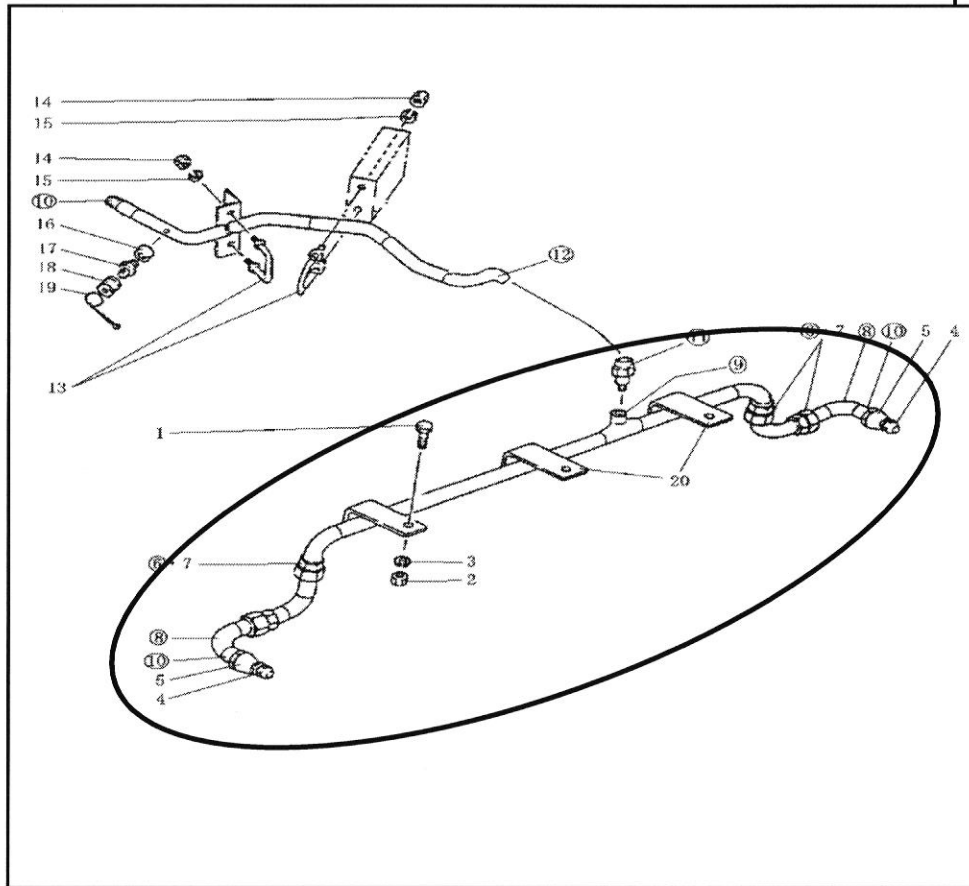

# 塗装部位及び塗装工程

## 除染車3形（B）塗装工程

指定部位		塗装工程
○ で示す部位	側方配管（放出口を除き、ボルト類含む）	2.1.2 表1-塗装工程 順序2の後に下塗り、又は、順序3の後に刷毛塗による補備塗装を追加

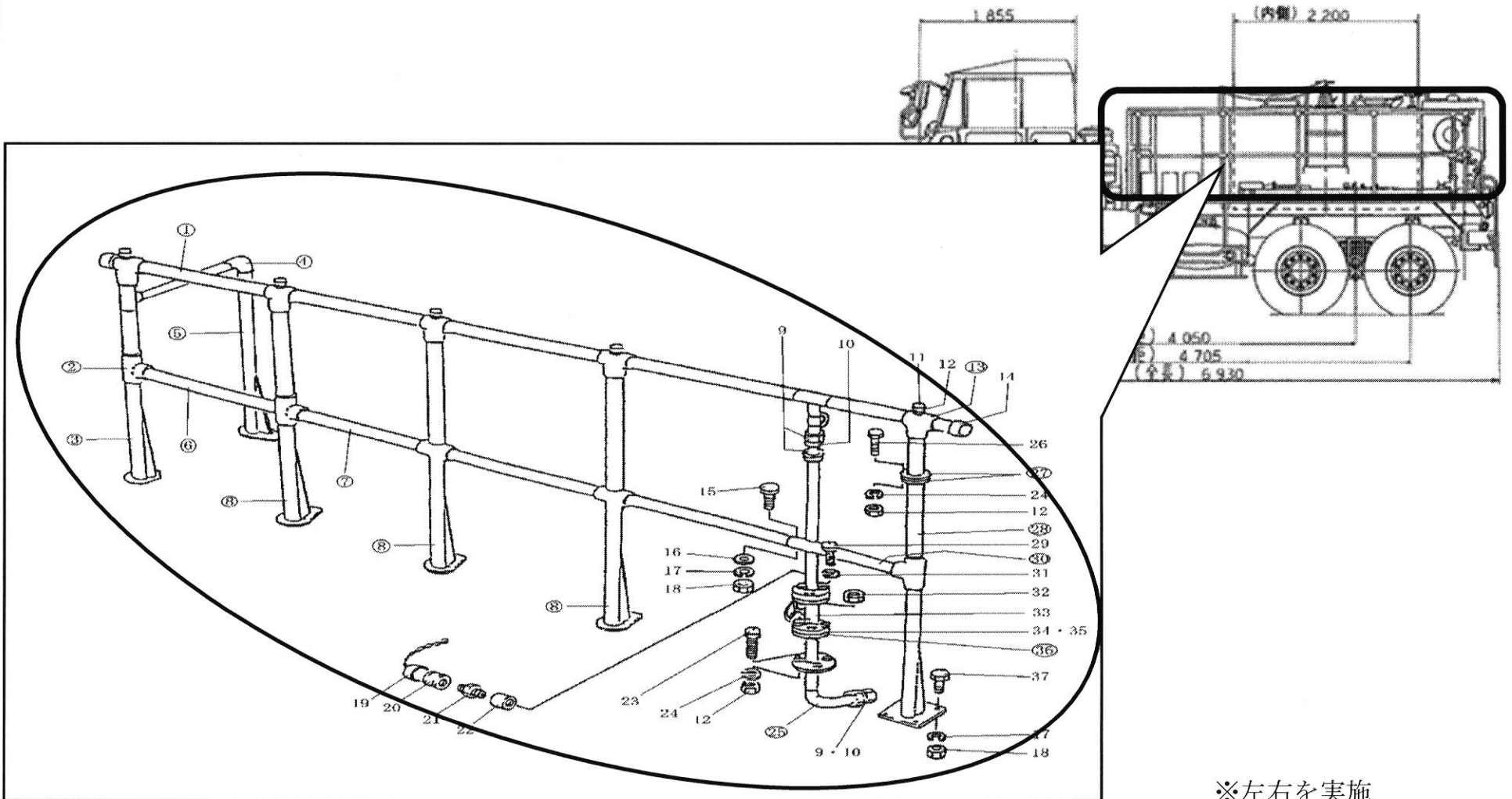

# 塗装部位及び塗装工程

## 除染車3形（B） 塗装工程

指定部位		塗装工程
○ で示す部位	① タンク部（ボルト類含む） ② ホースリール（ボルト類含む）	2.1.2 表1-塗装工程 順序2の後に下塗り、又は、順序3の後に刷毛塗による補備塗装を追加

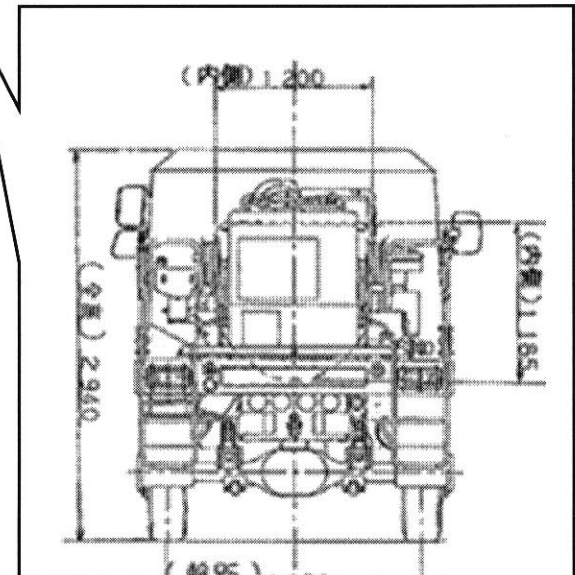
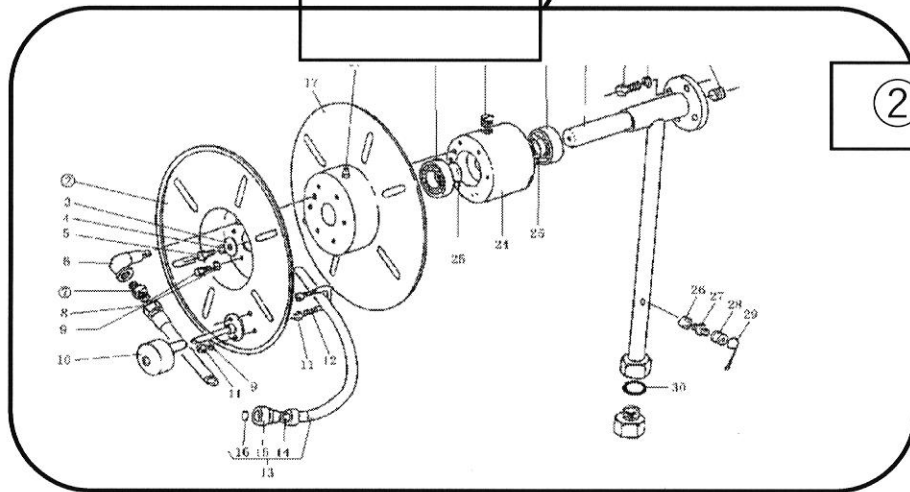
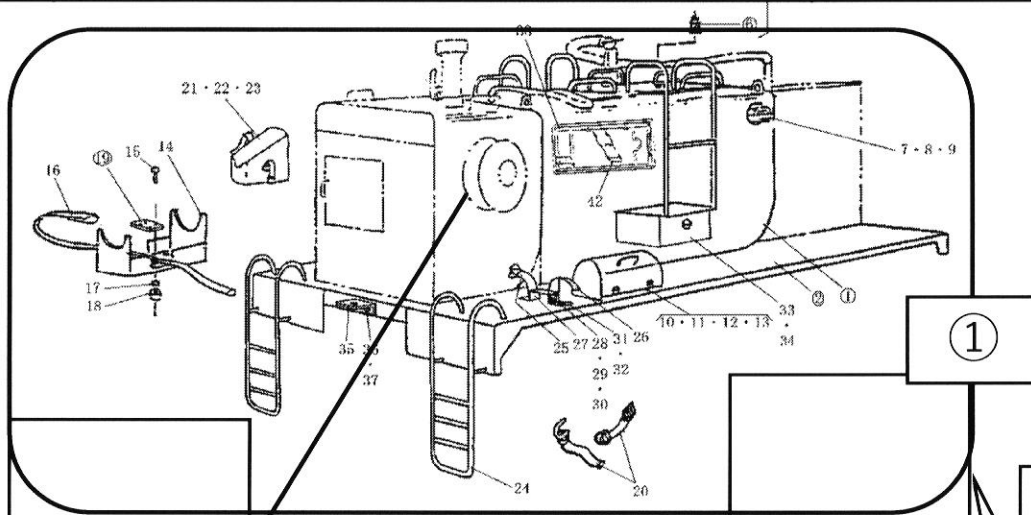

塗装しない部位：ゴム類（放出ホースを含む）、消火器ボックス、給排水ドレーン弁（レバー）、タンク内部、布部

## 塗装部位及び塗装工程

### 除染車3形（B）塗装工程

	指定部位	塗装工程
○ で示す部位	ポンプカバー内部側面及び上部（ポンプ本体、チェーン、駆動部及び表示（給油表、動力及び配管系統図、バルブ操作要領）を除き、ボルト類含む）	2.1.2 表1－塗装工程 順序2の後に下塗り、又は、順序3の後に刷毛塗による補備塗装を追加

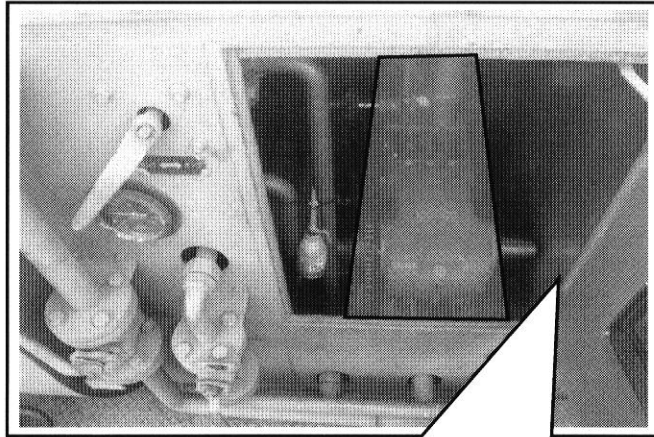

ポンプカバー内部上部

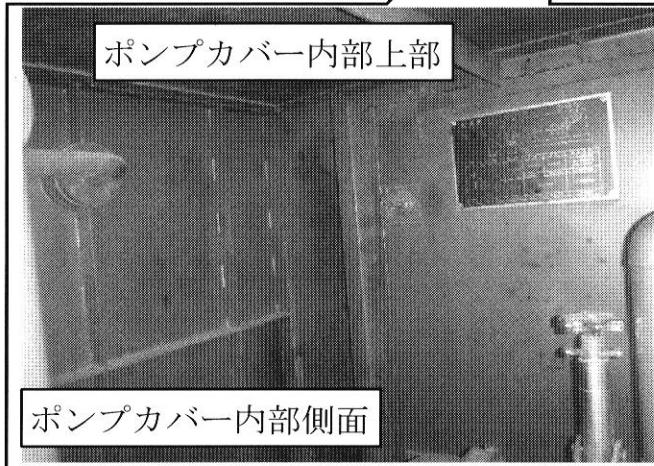

ポンプカバー内部側面

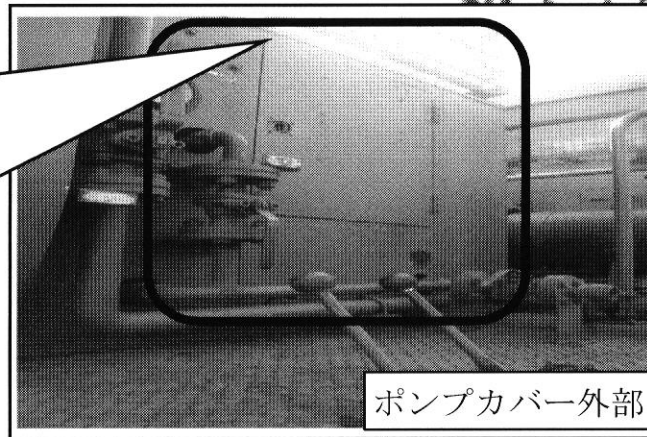

ポンプカバー外部

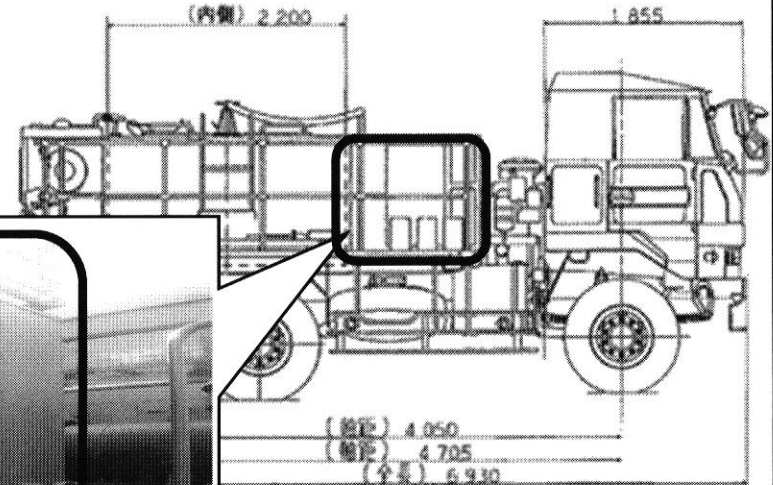

塗装しない部分：着色部（ポンプ本体）他チェーン、駆動部及び表示（給油表、動力及び配管系統図、バルブ操作要領）

# 入札書

担当：氣仙

調達要求番号	56XM1A20013	契約実施計画番号	5QH41KK04330
--------	-------------	----------	--------------

金額¥ (税抜)

※送料等諸雑費を含めた金額で見積をお願いします。

品名	規格	単位	数量	単価	金額
車両(除染車Ⅲ型(B))の防錆役務塗装	仕様書のとおり	ST	1		
合計					
納入場所	宇治駐屯地構内	納期	令和8年3月30日		
入札(契約)保証金	免除	入札(見積)書有効期間			

上記の公告又は通知に対して「入札及び契約心得」及び「標準契約書等」の契約条項等を承諾のうえ入札見積いたします。

また、当社(私(個人の場合)、当団体(団体の場合))は「入札及び契約心得」に示された暴力団排除に関する誓約事項について誓約いたします。

令和 8年 2月 20日

分任契約担当官

陸上自衛隊守山駐屯地

第408会計隊長 小見 義則 殿

住所  
会社名  
代表者氏名  
代表者電話番号  
担当者氏名  
担当者電話番号

メールアドレス：

(注) 押印を省略する場合には担当者名及び連絡先を記載すること。

## 市価調査表

担当：氣仙

調達要求番号	56XM1A20013	契約実施計画番号	5QH41KK04330
--------	-------------	----------	--------------

金額¥

(税抜)

市価調査提出期限

令和8年2月18日

※送料等諸雑費を含めた金額で見積をお願いします。

FAX等で提出をお願いします。

品名	規格	単位	数量	単価	金額
車両(除染車Ⅲ型(B))の防錆役務塗装	仕様書のとおり	ST	1		
合計					
納入場所	宇治駐屯地構内	納期	令和8年3月30日		
入札(契約)保証金	免除	入札(見積)書有効期間			

上記の公告又は通知に対して「入札及び契約心得」及び「標準契約書等」の契約条項等を承諾のうえ入札見積いたします。

また、当社(私(個人の場合)、当団体(団体の場合))は「入札及び契約心得」に示された暴力団排除に関する誓約事項について誓約いたします。

令和 年 月 日

分任契約担当官

陸上自衛隊守山駐屯地

第408会計隊長 小見 義則 殿

住所  
会社名  
代表者氏名  
代表者電話番号  
担当者氏名  
担当者電話番号