

公 告

分任契約担当官
陸上自衛隊海田市駐屯地
第350会計隊長 松尾 文親

以下のとおり一般競争入札を実施するので、「入札及び契約心得」及び「契約条項」を承知のうえ参加されたい。

1 入札事項

契約実施計画番号		調 達 要 求 番 号		物 品 番 号		仕 様 書 番 号	
5QG210702200		52D01A40233 0001					
品名 または 件名							
防舷材架台（移動式）							
部品番号 または 規格							
仕様書の通り							
使 用 器 材 名							
数 量	単 位	銘 柄	使 用 期 限 等	グ ル ー プ	指 定	検 査	包 装
4.00	EA						
納地または工事場所				引 渡 場 所			
海上自衛隊阪神基地（兵庫県神戸市東灘区魚崎				自衛隊海上輸送群			
搬 入 場 所				納 期 ま た は 工 期			
自衛隊海上輸送群 秋好2曹（3489）				令和8年3月9日（月）～令和8年3月31日（火）			

2 競争参加資格

次のいずれかであること

全省庁統一資格の「物品の販売」に係る等級がA、B、C、D等級であること
ただし、細部は注意事項による。

3 契約条項を示す場所

陸上自衛隊海田市駐屯地 第350会計隊事務室
中部方面会計隊ウェブサイト (<https://www.mod.go.jp/gsdf/mae/mafin/>)

4 説明会及び入札執行の日時場所

説明会日時場所：

入札日時場所：令和7年12月22日（月）13時40分 第350会計隊 契約班

5 保証金

入札保証金：免除 契約保証金：免除

6 落札決定方式及び契約方式

落札決定方式：総品目総額 契約方式：一般競争

7 注意事項

別紙のとおり

1 競争入札に付する事項

- (1) 件名：防眩材架台（移動式）
- (2) 規格：仕様書のとおり
- (3) 数量：4
- (4) 納地：海上自衛隊阪神基地
- (5) 納期：令和8年3月9日～令和8年3月31日

2 競争に参加する者に必要な資格に関する事項

次の各項目のすべての条件を満たす者

- (1) 予算決算及び会計令第70条の規定に該当しない者であること。なお、未成年者、被保佐人又は被補助人であつて、契約締結のために必要な同意を得ている者は、同条中、特別の理由がある場合に該当する。
- (2) 予算決算及び会計令第71条の規定に該当しない者であること。
- (3) 令和7・8・9年度、競争参加資格（全省庁統一資格）「物品の販売」D等級以上の資格を有し、かつ、競争参加地域が「中国」を含む者。
- (4) 都道府県警察から暴力団関係業者として防衛省が発注する工事等から排除するよう要請があり、当該状態が継続している有資格業者については、競争参加を認めない。
- (5) 入札後、契約を締結するまでの間に、都道府県警察から暴力団関係業者として防衛省が発注する工事等から排除するよう要請があり、当該状態が継続している有資格業者とは契約を行わない。
- (6) 入札及び契約心得に定める「暴力団排除に関する誓約事項」に基づく誓約を行わない者の競争参加を認めない。
- (7) 契約担当官等から取引停止の措置を受けている期間中の者でないこと。（協力者を含む。）
- (8) 防衛省大臣官房衛生監、防衛政策局長、防衛装備庁長官又は陸上幕僚長から「装備品等及び役務の調達に係る指名停止等の要領」に基づく指名停止の措置を受けている期間中の者でないこと。
- (9) 前号により現に指名停止を受けている者と資本関係又は人的関係のあるものであつて、当該者と同種の物品の売買又は製造若しくは役務請負について防衛省と契約を行おうとする者でないこと。
- (10) 原則、現に指名停止を受けている者の下請負については認めない。ただし、真にやむを得ない事由を該当する省指名停止権者が認めた場合には、この限りでない。

3 契約条項等を示す場所

入札資料等は、下記に示す期間、陸上自衛隊海田市駐屯地第350会計隊 契約班窓口において配布します。
令和7年12月8日（月）～令和7年12月21日（日）（土曜日・曜日を除く09時00分～16時00分）

4 適用する契約条項

駐屯地用標準契約の下記の条項を適用する。

- (1) 基本契約条項
物品売買契約条項
- (2) 特約条項
ア 談合等の不正防止に関する特約条項
イ 暴力団排除に関する特約条項

5 入札説明会及び競争入札執行の場所及び日時

- (1) 入札説明会：実施しない。
- (2) 入札
ア 場所：陸上自衛隊海田市駐屯地 入札室（1号庁舎1階）
イ 日時：令和7年12月22日（月）13時40分から

6 保証金等に関する事項

- (1) 入札保証金：免除
- (2) 契約保証金：免除
- (3) 違約金：落札者が「入札及び契約心得」に従って契約の締結手続きをしない場合には、落札者が契約締結に応じないものとみなし、落札価格の100分の5に相当する金額を違約金として徴収し、契約者が契約を履行しない場合は、契約金額の100分の10以上の金額を違約金として徴収します。

7 入札方法

落札決定に当たっては、入札書に記載された金額に当該金額の10%に相当する額を加算した金額（当該金額に1円未満の端数があるときは、その端数を切り捨てるものとします。）をもって落札価格とするので、入札者は消費税、地方消費税の課税事業者、免税事業者であることに拘わらず入札書には、見積もった金額の110分の100を記載してください。

8 入札の無効

- (1) 第2項で示した競争に参加する者に必要な資格を有しない者のした入札
- (2) 入札者が実施した「暴力団排除に関する誓約事項」に基づく誓約に虚偽があった場合又は誓約に反する事態が生じた場合、当該入札者が提出した入札
- (3) 入札に関する条項に違反した入札
- (4) 民法の規定により無効とされる入札
- (5) 入札書に記名押印がない入札、また入札者の氏名及び押印された印影が判別し難い入札
- (6) 入札書に記載した金額が訂正された入札及び入札書の金額数字が不鮮明な入札
- (7) 他の入札者の代理人を兼ねた者の入札
- (8) 二人以上の入札者の代理をした者の入札
- (9) 委任状を持参しない代理人のした入札
- (10) 電報・FAX・電話その他の方法による入札

9 契約書の作成

契約金額が100万円以上の場合、請書の提出をお願いします。

契約金額が250万円以上の場合、官側の示す契約条項により契約書を作成します。

契約書記載事項の細部については、落札決定後落札者に説明します。

10 落札の決定方式

総品目総額

予定価格の範囲内で最低の価格をもって応札をした者を落札者とします。

なお、落札となるべき同価の入札をした者が2人以上ある場合は、くじ引きにより落札者を決定します。

11 その他

- (1) 郵便による入札については、令和7年12月21日（日）17時00分必着分までを有効とします。
なお、事前に郵便入札の申し出を第350会計隊契約班まで行うとともに便着の確認を必ずお願いします。また、入札金額が同額による場合は当該入札に関係の無い職員により抽選を実施し、再度の入札となった場合は別途連絡します。
- (2) 入札に参加する者は、令和7年12月19日（金）までに「資格決定通知書（写）」を提出してください。（FAX可）
- (3) 応札する品目の規格については、品目等内訳書の規格欄に定めるもの、または同等以上のもの（他社製品含む）とします。
- (4) 同等品で入札を行おうとする場合には、令和7年12月16日12時までに「同等品承認申請書」を下記のアドレスに提出してください。
- (5) 代表者以外での入札については、入札までに委任状を提出してください。
- (6) 市場価格調査表は、令和7年12月19日（金）12時までに提出していただきますようご協力をお願いします。
- (7) 入札及び契約に関する詳細は、陸上自衛隊海田市駐屯地 第350会計隊 契約班窓口にて閲覧してください。
- (8) 入札及び契約事項に関する問い合わせ先
〒736-8502 広島県安芸郡海田町寿町2-1
陸上自衛隊海田市駐屯地 第350会計隊 契約班 担当：桐山（きりやま）
TEL082-822-3101（内線：2342）
FAX082-823-4226（直通）

本公告は、陸上自衛隊海田市駐屯地第350会計隊掲示板及び
陸上自衛隊中部方面会計隊ホームページ <https://www.mod.go.jp/gsd/mae/mafin/>に掲示しています。

品目等内訳書

番号	品名	規格	単位	数量	備考
1	防眩材架台(移動式)	仕様書のとおり	EA	4	
		以下余白			

仕 様 書			
作成部隊等		自衛隊海上輸送群第2海上輸送隊	
製品名称	防舷材架台（移動式）	要求書番号	
		作成年月日	令和7年11月25日
1 要求品目 防舷材の陸上保管用に使用する移動可能な架台について要求			
2 品目の規格及び作成要領 防舷材の陸上保管用に使用する移動可能な架台について、別紙に示す規格・数量を作成別紙「防舷材架台（移動式）の規格及び作成要領」			
3 納地及び納期 (1) 納地：海上自衛隊阪神基地 〒658-0024 兵庫県神戸市東灘区魚崎浜町37 (2) 納期：令和8年3月9日から同年8月31日（月）まで			
4 担当者及び連絡先 (1) 海上輸送群第2海上輸送隊 人事後方幹部 奥村1尉（0823-22-5511内線：3491） (2) 自衛隊海上輸送群司令部 第4科後方陸曹 秋好2曹（0823-22-5511内線：3489）			

1 規格等

- (1) 用途
防舷材の保管及び移動
- (2) 形状・寸法
付紙「防舷材仕様図面」に示する防舷材を積載できる架台を有し、
移動が可能なこと
- (3) 積載能力
1, 200kg以上
- (4) 積載可能数
防舷材1本（サイズ：φ2500×4000及び同規格にゴムスリーブ
及びロープネットを装着したもの）
- (5) 移動方式
手押し及び車両けん引
- (6) 環境条件
屋外海浜部（岸壁）で使用するため、塩害対策を講じること

2 防舷材架台（移動式）作成要領及び注意事項

- けん引時は、速度30km/hで安定して走行が可能であること
- 積載物固縛用のフックを4点設けること
- 空車時・積載時ともに十分なブレーキ機構（タイヤ押さえ方式、チェーン方式等の駐車ブレーキ等）を備えること
- 車両けん引用フックを設けることとし、構造については担当者との調整による。
- 検収時には積載可能か、調整・セッティングを行うこと
- フレーム、ホイールの防錆処理は、ガルバメッキ処理を行うこと
- 約1.2tの積載物を後方からの引き上げが可能なウインチを備えること
- 細部諸元等については、担当者に確認すること

3 作成数量

4台

4 確認・調整

- (1) 納期・納地について
 - ア 納入可能時期が確認できたならば、担当者に事前に連絡し細部納入時期について調整するものとする。
 - イ 細部の配置については、官側の担当者から指示を受けるものとする。
- (2) その他、不明事項等については担当（奥村）と確認・調整

作成イメージ三面図

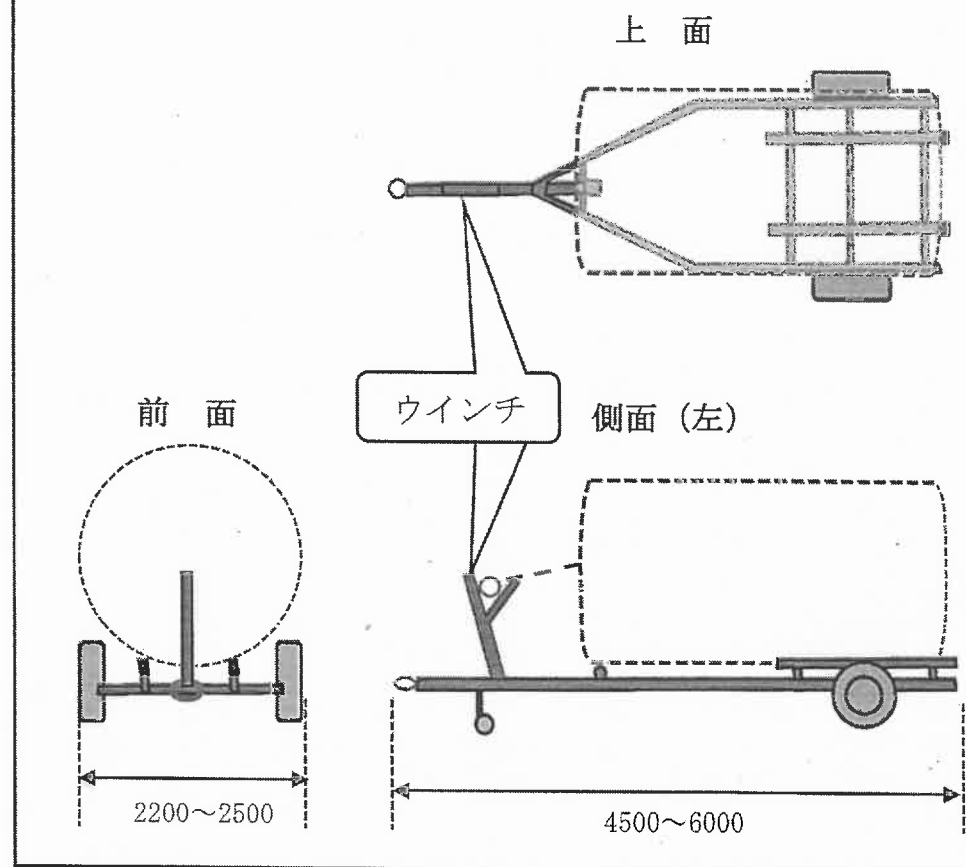

防舷材（本体）仕様図面

①防舷材（本体）寸法等

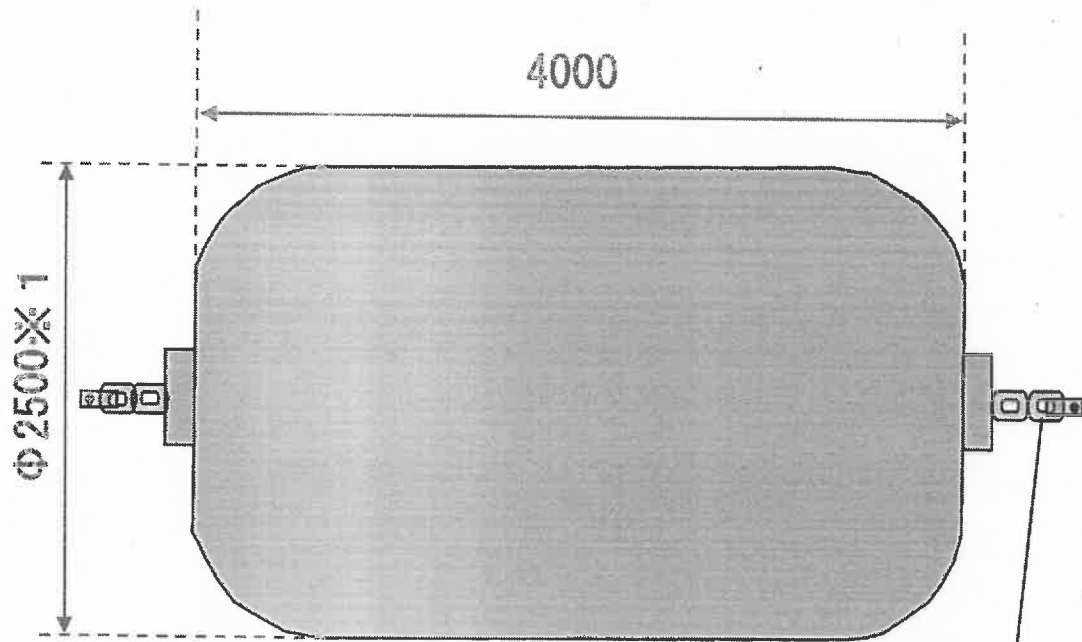

- 接続金具部
・スイベル
・シャックル

- 摘要
※1 ゴムスリーブ及びロープネット装着時、直径が約200mm増加
※2 重量：本体約1t、ゴムスリーブ及びロープネット約200kg

②ゴムスリーブ、ネット装着状況イメージ

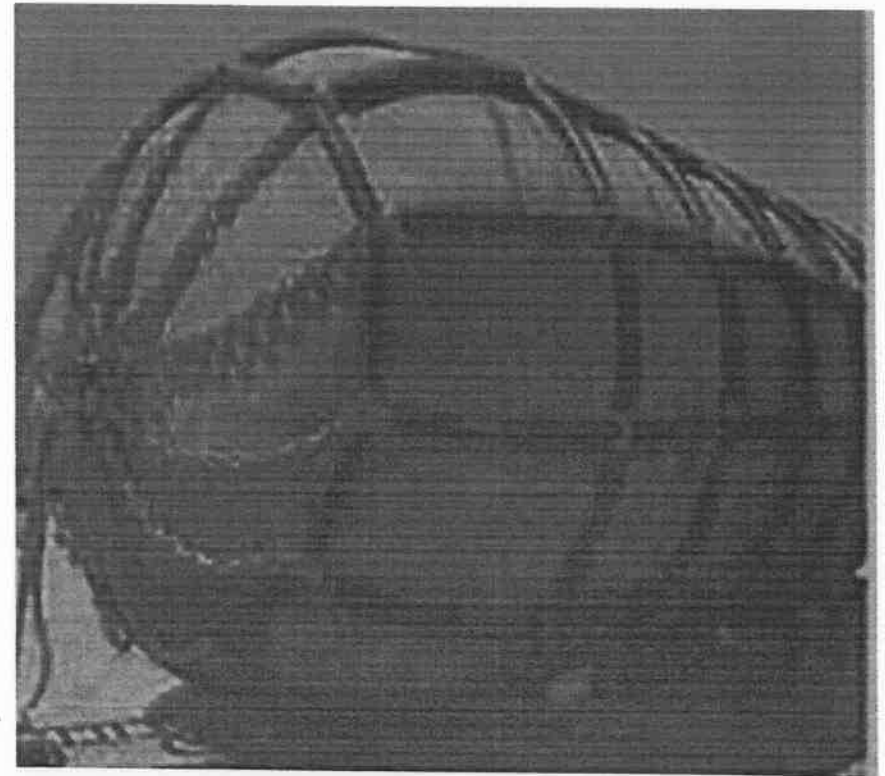

※写真は、ゴムスリーブ及びチェーン装着