

公 告

分任契約担当
陸上自衛隊大久保駐屯地
第397会計隊長 八木 健作

以下のとおり一般競争入札を実施するので、「入札及び契約心得」及び「契約条項」を承知のうえ参加されたい。

1 入札事項

契約実施計画番号		調達要求番号		物品番号		仕様書番号	
5QGW12501450		5RQ01AK0019 0001					
品名 または 件名							
大久保(7)215号建物扉等取付役務							
部品番号 または 規格							
仕様書のとおり							
使用器材名							
数量	単位	銘柄	使用期限等	グループ	指定	検査	包装
1.00	ST						
納地または工事場所				引渡場所			
大久保駐屯地				大久保駐屯地業務隊			
搬入場所				納期または工期			
管理科 川添技官(507)				令和8年2月27日(金)			

2 競争参加資格

次のいずれかであること

全省庁統一資格の「役務の提供等」に係る等級がA、B、C、D等級であること
ただし、細部は注意事項による。

3 契約条項を示す場所

陸上自衛隊大久保駐屯地 第397会計隊 契約班窓口

4 説明会及び入札執行の日時場所

説明会日時場所：実施しない。

入札日時場所：令和7年11月19日(水)10時30分 第397会計隊入札室

5 保証金

入札保証金：免除 契約保証金：免除

6 落札決定方式及び契約方式

落札決定方式：総品目総額 契約方式：一般競争

7 注意事項

(1) 競争に参加する者に必要な資格に関する事項

次の各項目のすべての条件を満たす者

- (ア) 令和7・8・9年度競争参加資格(全省庁統一資格)「役務の提供等」D等級以上(近畿地区)の資格を有する者
- (イ) 予算決算及び会計令第70条の規定に該当しない者であること。なお、未成年者、被保佐人又は被補助人であって、契約締結のために必要な同意を得ている者は、同条中、特別の理由がある場合に該当する。
- (ウ) 予算決算及び会計令第71条の規定に該当しない者であること。
- (エ) 都道府県警察から暴力団関係者として防衛省が発注する工事等から排除するよう要請があり、当該状態が継続している有資格者については、競争参加を認めない。
- (オ) 入札後、契約を締結するまでの間に、都道府県警察から暴力団関係業者として防衛省が発注する工事等から排除するよう要請があり、当該状態が継続している有資格者とは契約を行わない。
- (カ) 入札心得に定める「暴力団排除に関する誓約事項」に基づく誓約を行わない者の競争参加を認めない。
- (キ) 契約担当官等から指名停止の措置を受けている期間中の者でないこと。(協力者を含む。)
- (ク) 防衛省大臣官房衛生監、防衛政策局長、防衛装備庁長官又は陸上幕僚長から「装備品等及び役務の調整に係る指名停止等の要領」に基づく指名停止の措置を受けている期間中のものでないこと。
- (ケ) 前号により現に指名停止を受けている者と資本関係又は人的関係のあるものであって、当該者と同種の物品の売買又は製造若しくは役務請負について防衛省と契約を行おうとする者でないこと。
- (コ) 原則、現に指名停止を受けている者の下請負については認めない。ただし、真にやむを得ない事由を該当する省指名停止権者が認めた場合には、この限りでない。

(2) 違約金に関する事項

落札者が「入札及び契約心得」に従って契約の締結手続きをしない場合には、落札者が契約締結に応じないものとみなし、落札金額の100分の5に相当する金額を違約金として徴収し、落札者が契約を履行しない場合は、契約金額の100分の10以上を違約金として徴収する。

(3) 入札方法

落札決定に当たっては、入札書に記載された金額に消費税法で規定する消費税率に基づく消費税に相当する金額を加算した金額をもって落札金額とするので、入札者は消費税・地方消費税の課税事業者・免税事業者であることに拘わらず、入札書には見積もった金額から消費税法で規定する消費税率に基づく消費税に相当する金額を差し引いた金額を記載すること。(1円未満の端数がある時は、その端数を切り捨てるものとする。)

(4) 入札の無効

- (ア) 第2項で示した競争に参加する者に必要な資格を有しない者のした入札
- (イ) 入札に関する条項に違反した入札
- (ウ) 入札金額、入札者の氏名及び押印された印影が判別し難い入札

(5) 契約書の作成

- (ア) 契約書は作成し、提出すること。契約書の記載要領の細部については、落札決定後落札者に説明する。
- (イ) 適用する契約条項
 - 「役務請負契約条項」
 - 「談合等の不正行為に関する特約条項」
 - 「暴力団排除に関する特約条項」

(6) 押印の省略について

契約書以外の書類への押印省略は可能とする。契約書以外の書類への押印を省略する場合は、責任者及び担当者の氏名及び連絡先を記入すること。記載された連絡先には、必要に応じ、当方から連絡する場合がある。従来どおり、契約書以外の書類への押印を省略しない場合は、担当者の氏名及び連絡先の記入は不要とする。

(7) その他

- (ア) 仕様書及び入札資料は、下記に示す期間、第397会計隊契約班窓口において配布する。
令和7年10月30日(木)～令和7年11月18日(火)(土曜日曜祝日を除く0830～1630)
- (イ) 落札の決定は、予定価格の範囲内で最低の価格をもって申込をした者を落札者とする。なお、落札となるべき同価の入札をした者が2人以上ある場合は、くじ引きにより落札者を決定する。
- (ウ) 同等品で入札をする者は、同等品判定依頼書を令和7年11月13日(木)12時までに提出する事。
なお、廃盤による後継品については同等品判定依頼書の提出は必要ない。(FAX提出可)
- (エ) 郵便による入札については、入札日前日の17時00分必着分までを有効とする。また、必ず便着の確認をすることとし、入札日までに事前に入札書を持参して提出する場合も同様とする。
なお、入札金額が同額による場合は、当該入札に関係の無い職員により抽選を実施し、再度の入札となった場合は別途連絡する。
- (オ) 電報・電話等による入札は認めない。
- (カ) 入札に参加する者は、入札資料受け取りまでに資格審査結果通知書の写しを提出すること。(メール又はFAX)
- (キ) 代表者以外での入札については、入札までに委任状を提出すること。
- (ク) 市場価格調査は、令和7年11月17日(月)10時までに提出をお願いする。(メール又はFAX)
- (ケ) 入札及び契約に関する詳細は、陸上自衛隊大久保駐屯地 第397会計隊 契約班にて掲載している。
- (コ) 入札に先立ち、現場確認が必要な者は個別に調整されたい。

現場確認調整先：陸上自衛隊大久保駐屯地 第397会計隊契約班 担当：上野 (内線366)

(サ) 不明な事項等の問い合わせ先

〒611-0031 京都府宇治市広野町風呂垣外1の1 陸上自衛隊大久保駐屯地

TEL 0774-44-0001

FAX 0774-43-1818

a 入札に関する事項

陸上自衛隊大久保駐屯地 第397会計隊 契約班 担当：上野 (内線366)

b 仕様書等に関する事項

陸上自衛隊大久保駐屯地 業務隊 管理科 営繕班 担当：川添 (内線507)

本公告は、陸上自衛隊大久保駐屯地 第397会計隊 メールアドレス：ma397fin-ma@inet.gsdf.mod.go.jp

陸上自衛隊今津駐屯地 第397会計隊今津派遣隊

陸上自衛隊大津駐屯地 第397会計隊大津派遣隊

陸上自衛隊中部方面会計隊HP <https://www.mod.go.jp/gsdf/mae/mafin/>に掲載している

陸上自衛隊仕様書

物品番号		仕様書番号	1 / 3
役務名称	大久保（7） 215号建物扉等取付役務	承認年月日	令和 7年10月24日
		作成年月日	令和 7年10月21日
		変更年月日	令和 年 月 日
		作成部隊等	大久保駐屯地業務隊

1 役務場所 京都府宇治市広野町風呂垣外1-1（陸上自衛隊大久保駐屯地）

2 役務期間 契約締結日 ～ 令和8年2月27日（金）

3 役務概要

作業内容	数量	施工期間
片開扉 新設 カバー工法 H2,000*W800 ガラリ及び網入ガラス付	1枚	契約締結後～R8.2.27のうち官側が指定する1日
滑り出し窓 撤去・新設 カバー工法 H800*W400 網入ガラス付	1枚	

4 一般事項

- (1) 本役務は、本仕様書、図面及び公共建築工事標準仕様書の定めるところに従い実施するものとし、役務実施において、図面及び仕様書に明記無き事項でも作業上当然必要なことは請負業者の負担において良心的に行うものとする。
- (2) 本役務に伴い、諸施設に損傷を与えないよう十分注意して作業するものとし、万が一損傷させた場合は、速やかに監督官に報告するとともに、請負業者の責任において賠償するものとする。
- (3) 作業時間は0815～1700とする。
- (4) 役務に際し、養生及び補強が必要と思われる箇所については、適切に処置すること。
- (5) 役務に際し、現場の納まり等のため位置又は作業方法を変更し、それに伴う数量を幾分増減する等の軽微な変更については、監督官と協議のうえ指示に従い実施すること。なお、この場合の請負金額の変更はないものとする。
- (6) 使用する器材等については、すべて請負業者において準備する。
- (7) 役務写真は、着手前、作業中、完了後、完了後隠蔽となる箇所、使用材料及び監督官の指示する箇所を撮影し、役務完了後にA4縦型カラー印刷した写真帳（様式不問）をクリップ留めで整頓し速やかに提出すること。
- (8) 本役務に必要な資材は全て新品とし、規格等について監督官に承認を得たのち使用すること。
- (9) 作業で発生した産業廃棄物は場外処分とし、マニフェストE票の写しを工期までに提出できるよう請負者が処分する。
- (10) 本仕様書及び図面に記載されている寸法等は標準寸法であり、事前に必ず現地で採寸を実施したのち、承認図を提出し、監督官の承認を得て制作すること。

5 特記事項

- (1) 開口部はカバー工法にて新設部材（扉及び窓）の取付調整を実施する。
- (2) 新設扉は空錠とする。
- (3) 新設扉のガラリは、高さ150mm～300mm、幅300mm～500mmの間で選定し、着脱可能とする。
- (4) 新設部材のガラスは網入ガラス（PHW）とし、厚さは6.8mmとする。
- (5) 重量物の運搬及び取付は請負業者において実施する。
- (6) 本役務実施場所は立入制限区画であるため官側が指定する立入に必要な書類を別途提出する。

6 提出書類

監督官が指示する書類

7 検査等

検査官による役務状況及び書類の検査を受け、合格をもって完了とする。また、手直し等が発生した場合は、手直し完了後、再検査を受け、合格をもって完了とする。



案内図 S = N, S

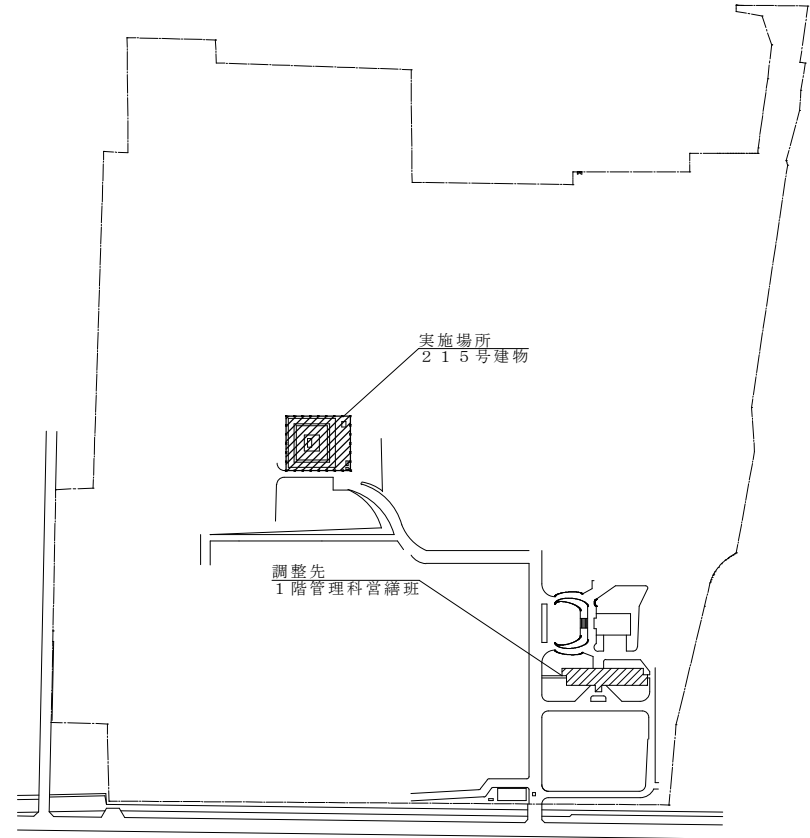

駐屯地配置図 S = 1 : 5000

件名	大久保(7)215号建物扉等取付役務	図面番号	2 / 3
名称	案内図・配置図	縮尺	図示
陸上自衛隊大久保駐屯地業務隊管理科営繕班			

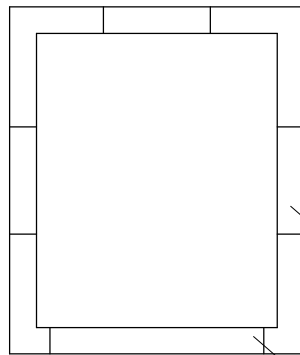

215号建物平面図 S=1:20

滑り出し窓撤去・新設 (カバー工法)

片開扉扉新設 (カバー工法)
既存：開口部

撤去	数量	新設	数量	備考
—	—	片開扉扉 H2,000*W800	1枚	カバー工法、着脱可能ガラリ及び網入ガラス含む
滑り出し窓 H890*W420	1枚	滑り出し窓 H800*W400	1枚	カバー工法、網入ガラス含む

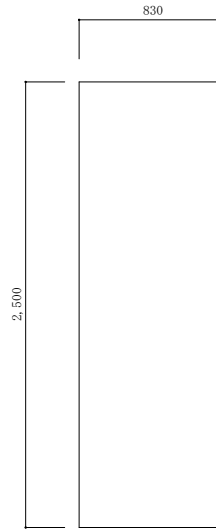

開口部(扉)詳細図 S=1:30

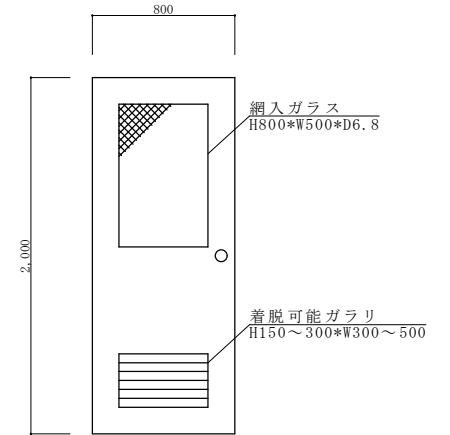

扉	設置数量	1枚
	材質及び仕上げ	アルミ製
	その他	網入ガラス ガラリ

新設扉詳細図 S=1:30

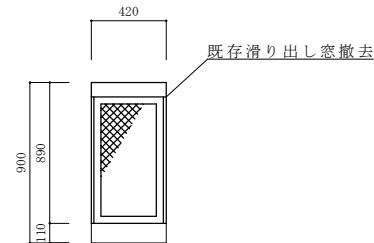

開口部(窓)詳細図 S=1:30

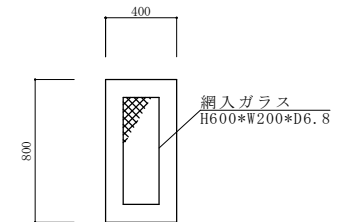

窓	設置数量	1枚
	材質及び仕上げ	アルミ製
	その他	網入ガラス

新設窓詳細図 S=1:30

件名	大久保(7)215号建物扉等取付役務	図面番号	3 / 3
名称	平面図・詳細図	縮尺	図示
陸上自衛隊大久保駐屯地業務隊管理科営繕班			

入 札 書

※御社様式の細部内訳のご提出をお願いします。

金額¥ (税抜)

品 名	規 格	単位	数量	単価(税抜)	金額(税抜)	各納地
大久保(7)215号建物扉等 取付役務	仕様書のとおり	セット	1.00			大久保駐屯地
				合計(税抜)		
					—以下余白—	
納 入 場 所	大久保駐屯地			納期	令和8年2月27日	
入札(契約)保証金	免 除		入札(見積)書有効期間			

上記の公告又は通知に対して「入札及び契約心得」及び「標準契約書等」の契約条
 項等を承諾のうえ入札見積いたします。
 また、当社(私(個人の場合)、当団体(団体の場合))は「入札及び契約心得」
 に示された暴力団排除に関する誓約事項について誓約いたします。

年 月 日

分任契約担当官
 陸上自衛隊大久保駐屯地
 第397会計隊長 八木 健作 殿

住 所
 会 社 名
 役職・代表者名
 代表者連絡先
 担当者名
 連 絡 先

市場価格調査票依頼書

業者各位

平素は格別のご高配を賜り厚く御礼申し上げます。お忙しいところ大変恐れ入りますが、本紙にご記入の上、

11月17日(月) 10時までにFAXまたはメールにて

ご返信頂きますようお願い申し上げます。価格調査にご協力をお願い致します。

(回答要領)

- 送料の項目はありませんので、**送料を含めた金額**をご記入下さい。
(内訳がわかる書類がありましたら、随意の様式で結構ですので提出をお願いします。)
- 消費税を含まない税抜き金額をご記入下さい。
- その他必要な項目がありました場合は、空欄又は余白にご記入下さい。
- 規格に同等品可と記載されている場合で同等品を申請する場合は、申請書が必要になります。
- 辞退の場合は、余白に「**辞退**」と記載し回答をお願いします。

〒611-0031

京都府 宇治市 広野町風呂垣外1の1

陸上自衛隊 大久保駐屯地 第397会計隊

契約班 担当

上野

TEL: 0774-44-0001

内線 366

FAX: 0774-43-1818

MAIL: ma397fin-ma@inet.gsdf.mod.go.jp

市場価格調査票(回答)

大久保(7)215号建物扉等取付役務

(住所・会社名・代表者名) (捺印不要です)

決定方法: 総品目総額

履行期限(納期): 令和8年2月27日(金)

履行場所(納地): 大久保駐屯地

入札日時: 令和7年11月19日 10:30:00

※ 入札公告を併せて送付させていただきます。
差し支えなければ、入札への参加の有無を併せてご返信いただけます
ようお願いいたします。下記への何れかに○を記載してください。

- 全省庁統一参加資格: 保有・無
- 入札: 参加する(郵便・事前持込・当日参加)・参加しない

ご担当者:

ご連絡先:

実施計画番号: 5QGW12501450

品名	規格	単位	数量	単価(非課税)	金額(非課税)	各納地
1 大久保(7)215号建物扉等取付役務	仕様書のとおり	セット	1			大久保駐屯地
合計						

(内訳)

項目	規格	単位	数量	単価	金額
1 直接工事費	仕様書のとおり		式		
2 材料費	仕様書のとおり		式		
3 諸経費	仕様書のとおり		式		
4 その他	仕様書のとおり		式		

※ 御社様式の細部内訳のご提出をお願いします。