

公 告

分任契約担当官
陸上自衛隊八尾駐屯地
第398会計隊八尾派遣隊長 寺内 宏

以下のとおり一般競争入札を実施するので、「入札及び契約心得」及び「契約条項」を承知のうえ参加されたい。

1 入札事項

契約実施計画番号	調 達 要 求 番 号	物 品 番 号	仕 様 書 番 号				
5QJ11HI00130	5RSC1AC0424 0001						
品名 または 件名							
「厨芥処理機, 2号, 分離形, A」据付撤去役務							
部品番号 または 規格							
仕様書のとおり							
使 用 器 材 名							
数 量	単 位	銘 柄	使 用 期 限 等	グ ル ー プ	指 定	検 査	包 装
1.00	ST						
納地または工事場所				引 渡 場 所			
八尾駐業				八尾駐業糧食班 内線385 國金曹長			
搬 入 場 所				納 期 ま た は 工 期			
八尾駐業糧食班				令和8年2月27日 (金)			

2 競争参加資格

次のいずれかであること

全省庁統一資格の「役務の提供等」に係る等級がA、B、C、D等級であること

ただし、細部は注意事項による。

3 契約条項を示す場所

仕様書及び入札心得等については、八尾駐屯地第398会計隊八尾派遣隊事務室において示す。

4 説明会及び入札執行の日時場所

説明会日時場所：実施しない。

入札日時場所：令和7年11月14日 (金) 10時00分 八尾駐屯地 幹部食堂

5 保証金

入札保証金：免除 契約保証金：免除

6 落札決定方式及び契約方式

落札決定方式：総品目総額 契約方式：一般競争

7 注意事項

別紙のとおり

1 競争に参加する者に必要な資格に関する事項

次の各項目のすべての条件を満たす者

- (1) 令和7・8・9年度全省庁統一競争参加資格「**役務の提供**」**D等級以上**で、近畿地域の競争参加資格を有する者。申請中の場合、その旨証明できる書面を提出すること。
- (2) 予算決算及び会計令第70条の規定に該当しない者であること。
なお、未成年者、被補佐人又は被補助人であって、契約締結のために必要な同意を得ているものは、同条中、特別の理由がある場合に該当する。
- (3) 予算決算及び会計令第71条の規定に該当しない者であること。
- (4) 契約担当官等から指名停止の措置を受けている期間中の者でないこと。
- (5) 都道府県警察から暴力団関係業者として防衛省が発注する工事等から排除するよう要請があり、当該状態が継続している有資格業者については、競争参加を認めない。
- (6) 入札後、契約を締結するまでの間に、都道府県警察から暴力団関係業者として防衛省が発注する工事等から排除するよう要請があり、当該状態が継続している有資格業者とは契約を行わない。
- (7) 入札者心得に定める「暴力団排除に関する誓約事項」に基づく誓約を行わない者の競争参加を認めない。
- (8) 防衛省大臣官房衛生監、防衛政策局長、防衛装備庁長官又は陸上幕僚長から「装備品等及び役務の調達に係る指名停止等の要領」に基づく指名停止の措置を受けている期間中の者でないこと。
- (9) 前号により現に指名停止を受けている者と資本関係又は人的関係のある者であって、当該者と同種の物品の売買又は製造若しくは役務請負について防衛省と契約を行おうとする者でないこと。
- (10) 原則、現に指名停止を受けている者の下請負については認めない。ただし、真にやむを得ない事由を該当する省指名停止権者が認めた場合には、この限りでない。

2 契約条項等を示す場所等

- (1) 陸上自衛隊八尾駐屯地 第398会計隊八尾派遣隊 契約班
- (2) 陸上自衛隊中部方面隊ホームページ <https://www.mod.go.jp/gsdf/mae/mafin/> 内の「入札及び契約心得」による。
- (3) 適用する契約条項は、駐屯地標準契約書「役務請負契約条項」とし、特約条項は「談合等の不正行為に関する特約条項」及び「暴力団排除に関する特約条項」とする。

3 競争入札執行の場所及び日時

- (1) 場 所：陸上自衛隊八尾駐屯地 幹部食堂
- (2) 日 時：令和7年11月14日（金） 10時00分（時間厳守）
※ただし、現在コロナウイルス感染対策として郵送入札を実施しているため、郵送を推奨。

4 保証金等

- (1) 入札保証金及び契約保証金：免 除
- (2) 違約金： 落札者が「入札及び契約心得」に従って契約の締結手続きをしない場合には、落札者が契約締結に応じないものとみなし、落札価格の100分の5に相当する金額を違約金として徴収し、契約者が契約を履行しない場合は、**契約金額の100分の10以上の金額を違約金として徴収する。**

5 入札説明会

実施しない。（質問事項等がある場合は下部記載の連絡先に連絡をすること）

6 入札方法

入札書に記載する金額は、消費税及び地方消費税相当額を含まない金額（外税）を記入すること。

7 入札書等の提出

- (1) 入札書の様式は「入札書」の様式を基準とするも、業者随意様式による入札書様式を妨げるものではない。（A4縦使用横書きを推奨）
ただし、入札書においては、下記の文言を記載することにより、契約条項の承諾及び暴力団排除に関する誓約とみなすものであり、下記の文言が入札書に記載されていない入札書は、契約条項の承諾及び暴力団排除に関する誓約がなされないものとし、無効とする。

「当社（私（個人の場合）、当団体（団体の場合））は、上記の公告に対して「入札及び契約心得」及び「標準契約書等」の契約条項を承諾のうえ入札致します。
また、「入札及び契約心得」に定める暴力団排除に関する事項について誓約します。」

8 落札決定方法

(1) 総品目総額決定

- (2) 落札決定にあたっては、入札書に記載された各項目の単価に数量を掛けた金額の合計額に、当該金額の10%（軽減税率対象品目8%）に相当する額を加算した金額（当該金額に1円未満の端数があるときは、その端数金額を切り捨てるものとする）をもって落札（決定）金額とするので、入札者は消費税、地方消費税の課税事業者、免税事業者であることに拘わらず入札書には、見積もった金額の110分の100（軽減税率対象品目については108分の100）を記載すること。
- (3) 入札金額が当隊所定の予定価格の範囲内の最低価格の入札書を落札者とする。
なお、落札者となるべき最低価格入札が2名以上ある場合は抽選により落札者を決定する。

9 契約書の作成

落札者は契約書等を作成するものとする。ただし、契約金額が100万円未満の場合は契約書の作成を省略する場合がある。

10 入札の無効

- (1) 第1項に示す競争に参加する者に必要な資格のない者が行った入札
(2) 入札に関する条項に違反した入札
(3) 入札金額、入札者氏名及び押印が判明し難い入札
(4) 入札者等が実施した「暴力団排除に関する誓約事項」に基づく誓約に虚偽があった場合の入札
(5) 入札書は、当隊所定の様式を使用するものとする。

11 その他

- (1) 電報・電話・FAXによる入札は、認めない。
(2) 郵便による入札の場合は入札日前日17時までに必着となるよう発送すること。
なお、郵送する際は、事前に連絡をするとともに、便着の確認を電話にて行うこと。
(3) この入札に関する公告は
陸上自衛隊信太山駐屯地 第398会計隊
陸上自衛隊八尾駐屯地 第398会計隊八尾派遣隊
陸上自衛隊和歌山駐屯地 第398会計隊和歌山派遣隊 に掲示
また、陸上自衛隊中部方面隊ホームページ
<http://www.mod.go.jp/gsdf/mae/mafin/> に掲載
(4) 入札へ参加を希望する者は入札参加の有無（申込票）、資格審査結果通知書の写しを速やかに提出すること。（FAX可）
(5) 入札書は、随時第398会計隊八尾派遣隊事務所において配布する。
また、郵送、メールでも配布する。
(6) 市場価格調査の提出をお願いします。
期限：令和7年11月11日（火） 17時00分（FAX可）
(7) 問い合わせ及び連絡先
ア 入札及び契約に関する事項
〒581-0043 大阪府八尾市空港1-81
陸上自衛隊八尾駐屯地 第398会計隊八尾派遣隊 契約班（担当：東浦）
TEL 072-949-5131（内線：348）
FAX 072-949-5313
イ 仕様書内容及び現場等に関する事項
八尾駐屯地業務隊補給科糧食班（担当：國金）
TEL 072-949-5131（内線：385）

調達要求番号：5RSC1AC0424

陸上自衛隊仕様書		
物品番号	4540-162-3072-5	仕様書番号
「厨芥処理機, 2号, 分離形, A」据付撤去役務	作成	令和7年10月20日
	変更	
	作成部隊等名	八尾駐屯地業務隊

1 総則

1.1 適用範囲

この仕様書は陸上自衛隊八尾駐屯地で使用する「厨芥処理機, 2号, 分離形, A」の据付撤去に伴う作業について規定する。

1.2 引用文書

この仕様書に引用する次の文書は、この仕様書に規定する範囲内において、この仕様書の一部をなすものであり、入札書又は見積書の提出時における最新版とする。

a) 仕様書

GLT-CG-Z000001AA 陸上自衛隊装備品統一般共通仕様書

1.3 品名及び数量（基準）

	品名	規格等	数量
据付	厨芥処理機, 2号, 分離形, A (官給品)	図1～図6参照	1台
撤去	厨芥処理機, 2号, 分離形, A (撤去品)	別紙1・別紙2参照	1台

2 付帯役務に関する要求

2.1 一般的要求事項

官給品の据付については、厨芥処理機, 2号, 分離形, A の本来の機能を十分発揮するよう商慣習の良識に従い実施しなければならない。

2.2 付帯役務の内容

- 厨芥処理機, 2号, 分離形, A の搬入据付撤去作業
- 配管接続作業等
- 撤去品の指定場所（駐屯地内、別紙3参照）への運搬
- その他必要な作業

2.3 実施場所

八尾駐屯地厨房 ※別紙4、別紙5参照

2.4 履行期限

令和8年2月27日

3 物品に関する要求

3.1 一般要求事項

- a) 部品、副資材は官給しない。ただし、必要が生じた場合は、契約の相手方が準備する。
- b) 部品は製造者の社内規格品又は同等品以上のもので、性能及び機能が保証できるものを使用し、官側検査官等に承認を受けたものを使用する。
- c) 使用する副資材は、整備品の性能及び機能を損ねる規格品の使用又は不適格な作業方法を実施してはならない。
- d) 本仕様書記載寸法は、標準寸法につき、作業に際し、事前に細部原寸を確認すること。

4 品質保証

4.1 試験

厨芥処理機, 2号, 分離形, A の据付後、試運転を実施し運転開始から運転終了まで据付機器が問題なく稼働する事を確認すること。

4.2 完了検査

本作業完了後、本仕様書に基づき検査官が検査を実施し、合格をもって完了とする。手直し事項等が生じた場合については、手直し完了後再度検査を受け、合格をもって完了とする。

4.3 保証

正常な使用により3か月内において、性能低下又は、使用不能となった場合は、契約業者の責任において修理等を実施する。

5 その他の指示

5.1 官側設備等の使用

契約の相手方は、官側の設備等の使用する場合は、当該実施場所の許可権者の許可を得て使用するものとする。

5.2 その他の作業等

その他必要な作業等は事前に相互調整により実施する。

5.3 提出書類

- a) 着手届 1部 (契約後、速やかに)
- b) 完了届 1部 (作業終了後、速やかに)
- c) 作業写真 1部 (作業終了後、速やかに)
- d) その他指示された書類 必要部数 (その都度)

5.4 その他

- a) この仕様書の疑義については、GLT-CG-Z000001AAの8.3によるものとする。
- b) 細部不明な点は契約者、契約担当官等の相互調整のうえ実施する。
- c) 契約者が器材、部材、施設等を破損させた場合は契約者の負担とする。
- d) 既存部品は、持ち帰る事なく八尾駐屯地業務隊に残置する。

部 位	方 式	材質/規格
天 板	傾斜トラフ、付加形状	SUS.304 t1.2
骨 組		SUS.430 L3×40×40
化 粧 板		SUS.304 t1.0
扉		SUS.304 t1.0
アジャスター		SUS.304
自動送り装置	スクリューコンベア	SUS.304
電 動 機		3相 200V 1.0kW
センサー		温度開
その他付属品		給水配管、電気中継端子箱

平面図

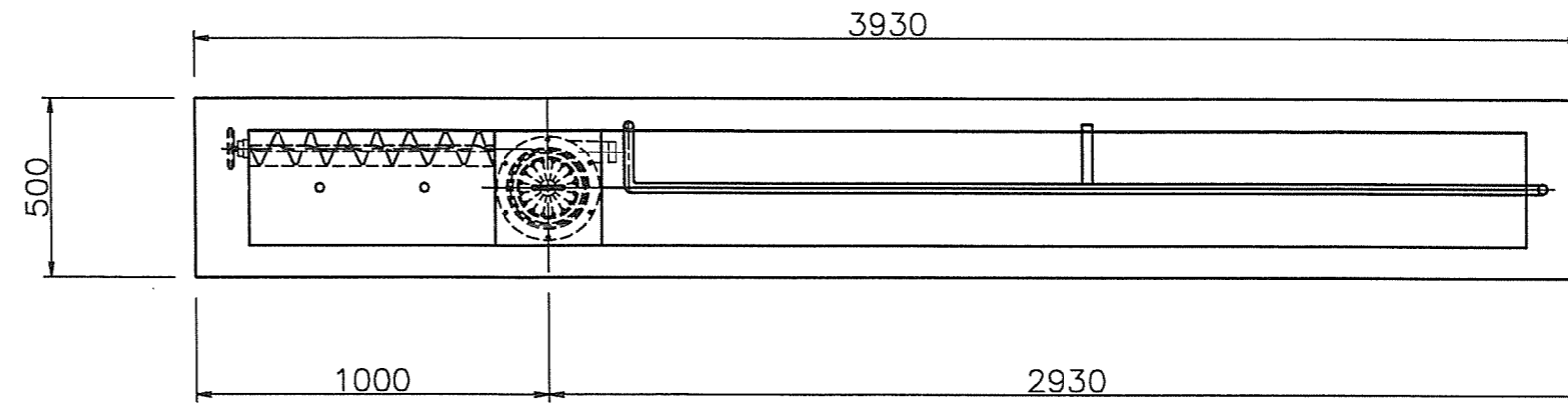

左側面図

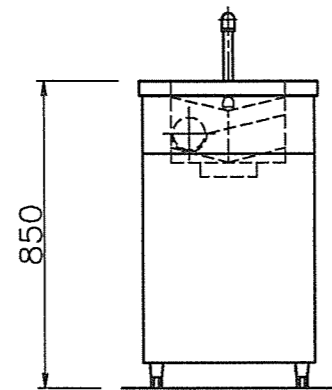

正面図

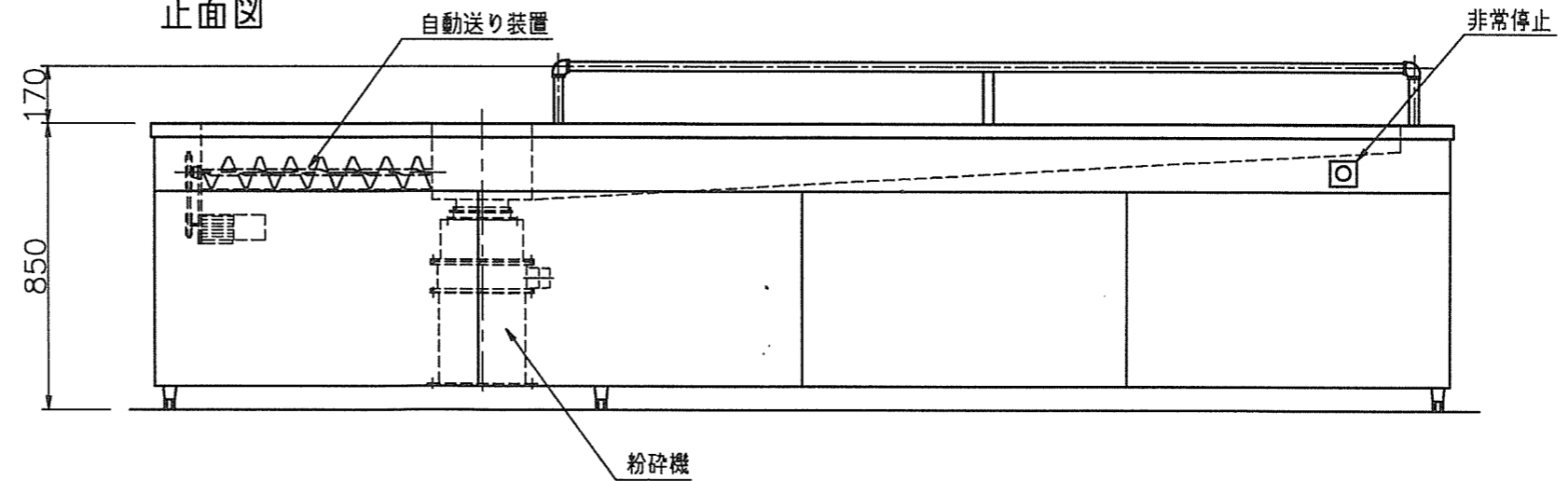

※ X寸法の調査により、形状、寸法が変わることがあります。

(寸法単位：mm)

陸上自衛隊八尾駐屯地	アクターライン工業 株式会社	図面名称 厨芥処理機,2号,分離型,A シンク(X寸法 2930)	SCALE	1/20	DATE	2025.08
			SIZE	A3	No.	BTSN0209

	規格
電動機	3相 200V 1.0kW 50/60HZ

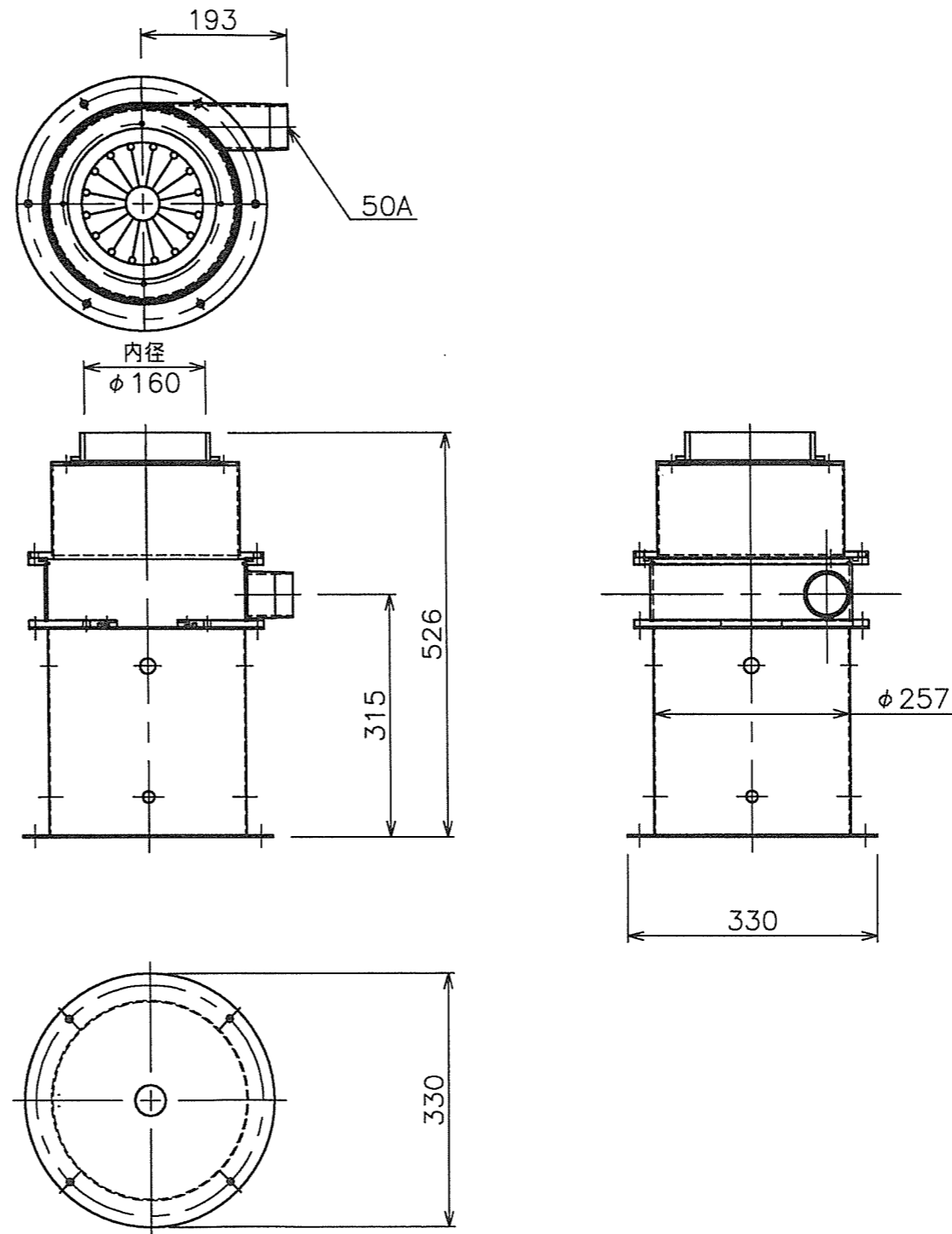

	アクターライン工業株式会社	図面名称 厨芥処理機,2号,分離形 粉碎機	SCALE	1/8	DATE	2025.08
			SIZE	A3	No.	BTFN01002

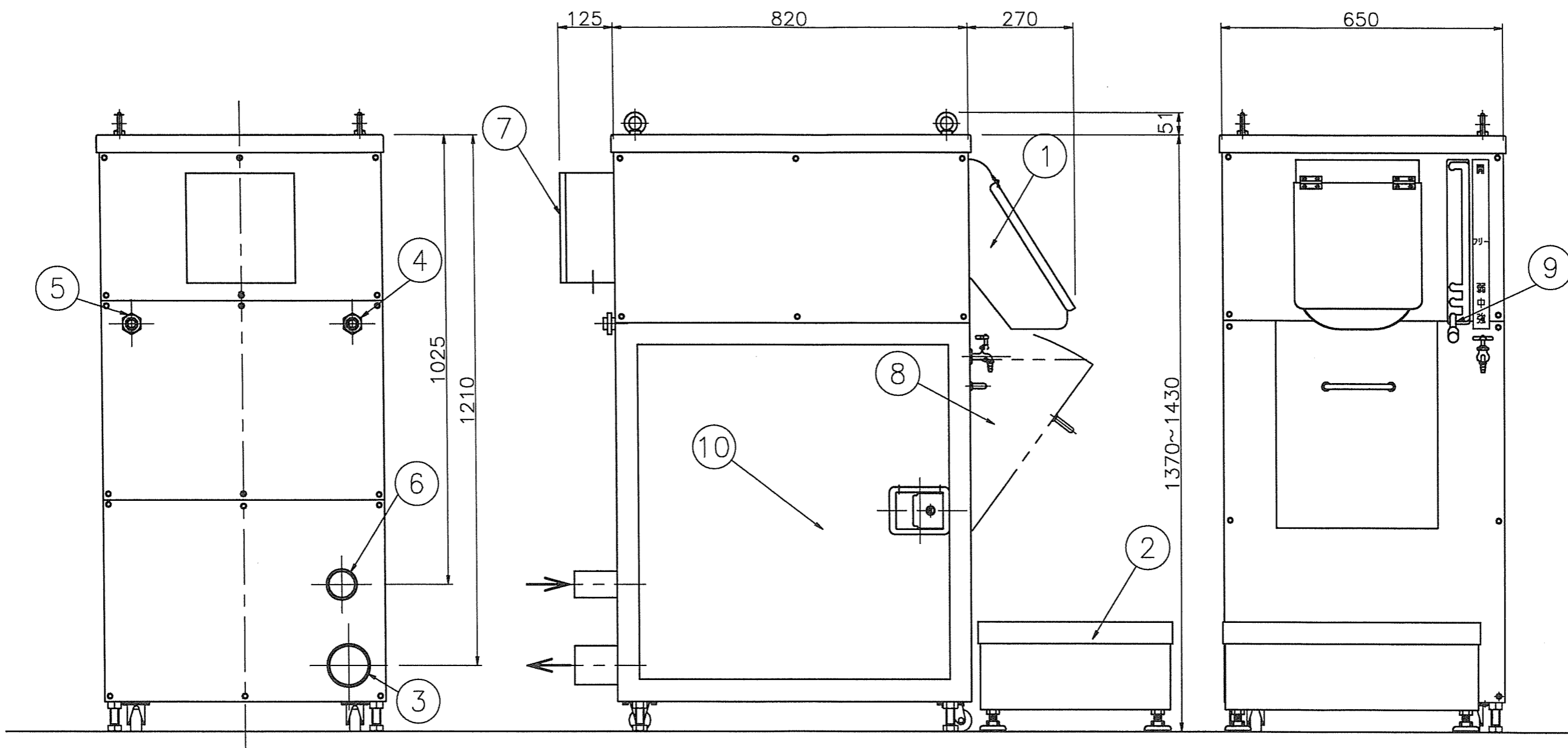

No.	名称	No.	名称
7	端子箱		
6	流入管 50A		
5	給水 20A		
4	給湯 13A		
3	排水 (ドレンライン) 80A	10	鍵付片開き扉
2	重量検出装置 (計量器)	9	圧カハンドル
1	排出シュート	8	パーパートラップシュート

電動機	脱水用	1.5kW	3相 AC200V
	洗浄用	0.06kW	50/60HZ

(寸法単位: mm)

アクターライン工業 株式会社	図面名称 厨芥処理機,2号 分離形 A 脱水機・ダストシュート・重量検出装置	SCALE	1/10	DATE	2025.08
		SIZE	A3	No.	BTDS0100A

葉番号 3-3

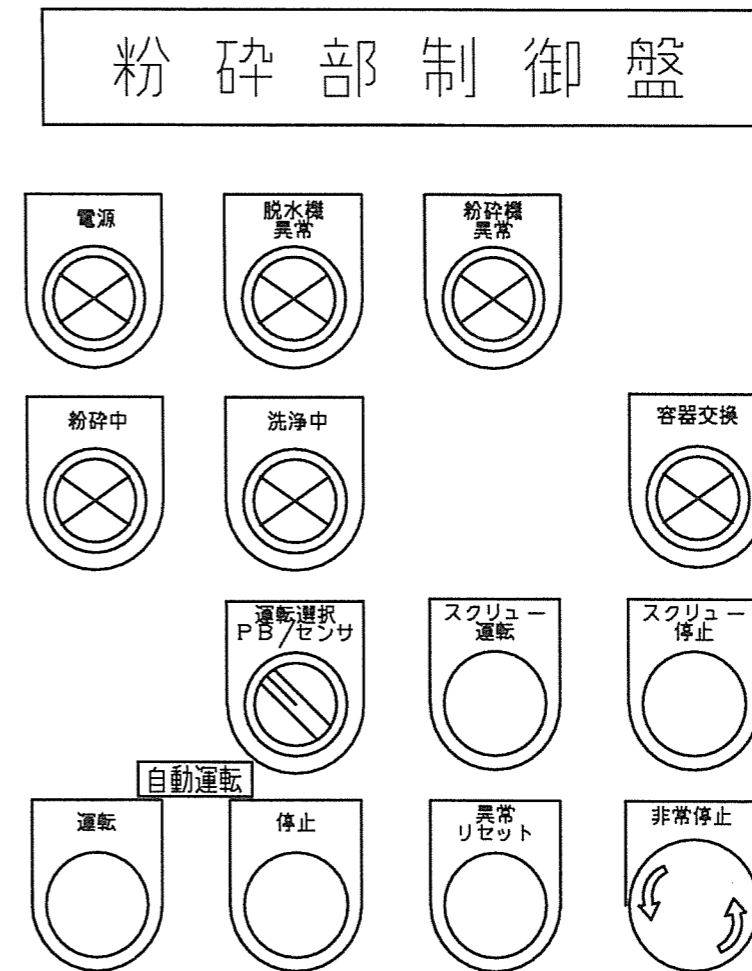
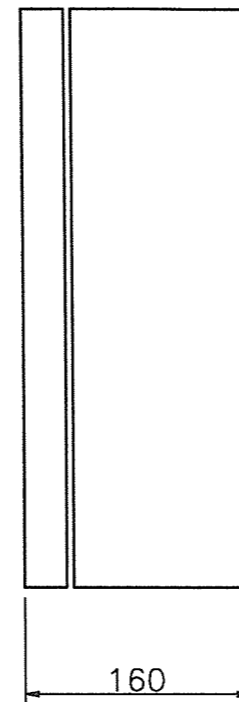
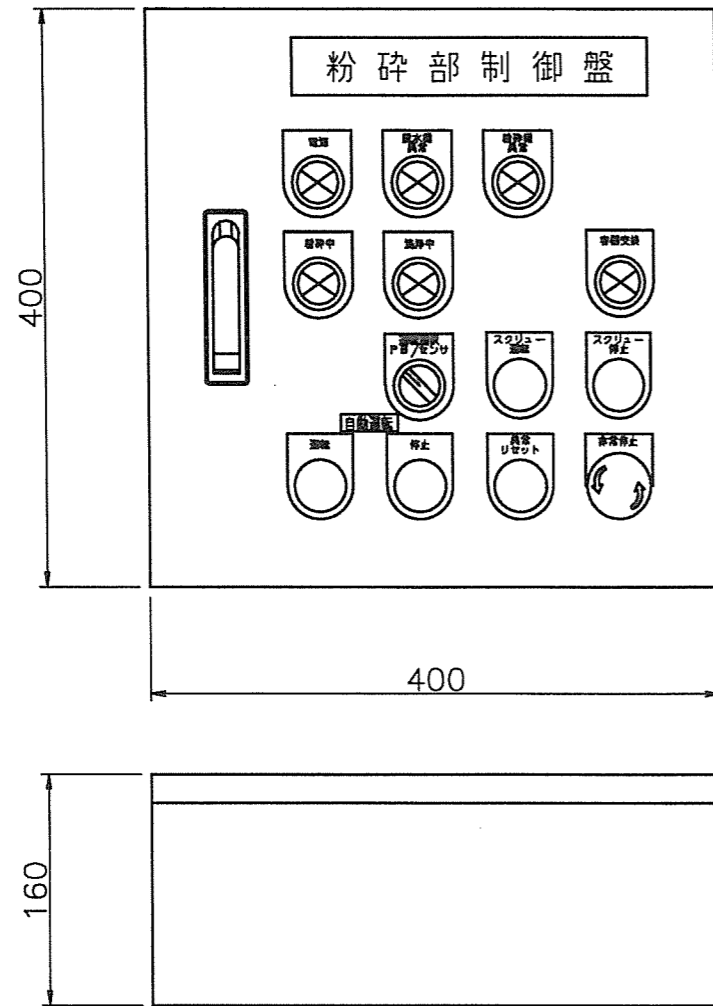

操作盤面詳細図

※容易に水や害虫が侵入しない密封防水型とする

	アクターライン工業株式会社	図面名称 厨芥処理機,2号 分離形 A 粉碎部制御盤	SCALE	1/5	DATE	2025.08
			SIZE	A3	No.	BUSF0100A

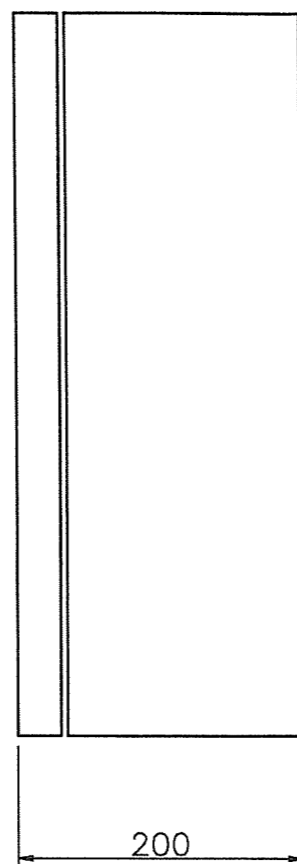
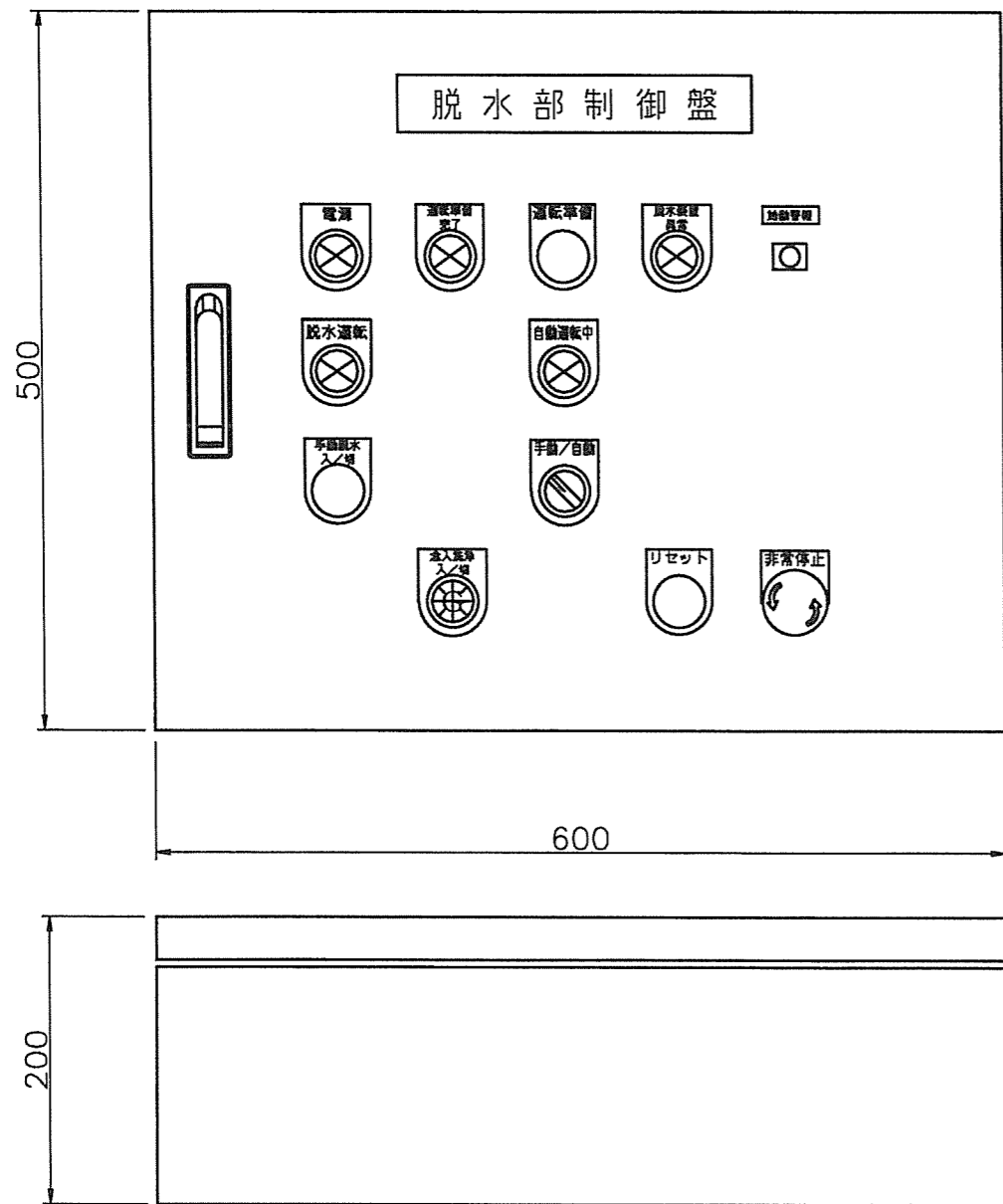

脱水部制御盤

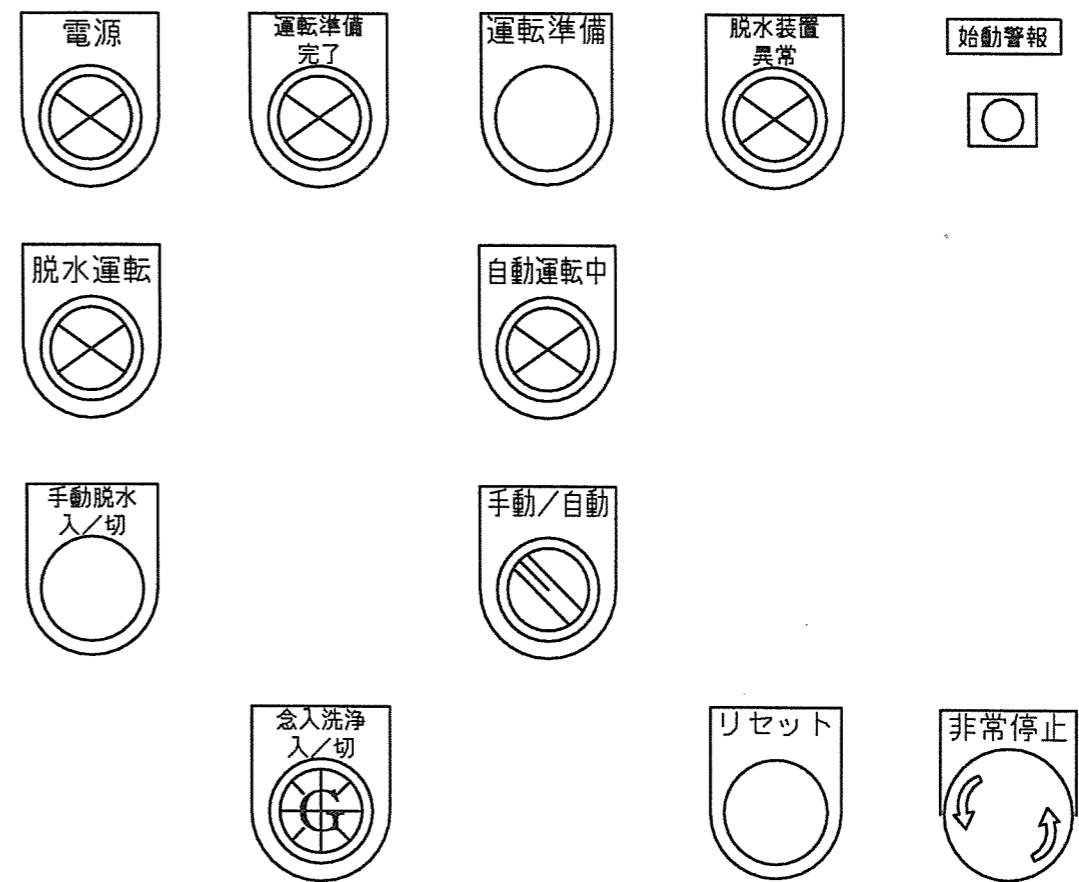

操作盤面詳細図

※容易に水や害虫が侵入しない密封防水型とする

(寸法単位: mm)

	アクターライン工業株式会社	図面名称 厨芥処理機,2号 分離形 A 脱水部制御盤	SCALE	1/5	DATE	2025.08
			SIZE	A3	No.	BUSD0100A

スラリー配管	搬送ポンプのないタイプでは、粉碎機のスラリー管接続口と、脱水機の流入管の高さを調節し、スラリー配管が逆勾配とならないようレベル調整すること。 逆勾配となる場合は配管途中に逆止弁（スイングチャッキ弁等）を取り付けること。 直線部では約8~10mおきに、曲がり角の要所に、必ず掃除口を取り付けること。 曲がり角部は、45度エルボ、または大曲エルボ等を使用し、緩やかな角度で配管すること。
排水配管	直線部では約1mおきに、曲がり角の要所に、必ず掃除口を取り付けること。 曲がり角部は、45度エルボ、または大曲エルボ等を使用し、緩やかな角度で配管すること。
電気工事	配線図は各制御盤に収納してあるので、精査の上配線すること。 (初期に運転できない原因は、ほとんどが配線等の誤謬による)
総合	試運転調整、および取扱説明は設置工事業者が行うこと。 (メーカーが代行する場合は有償)

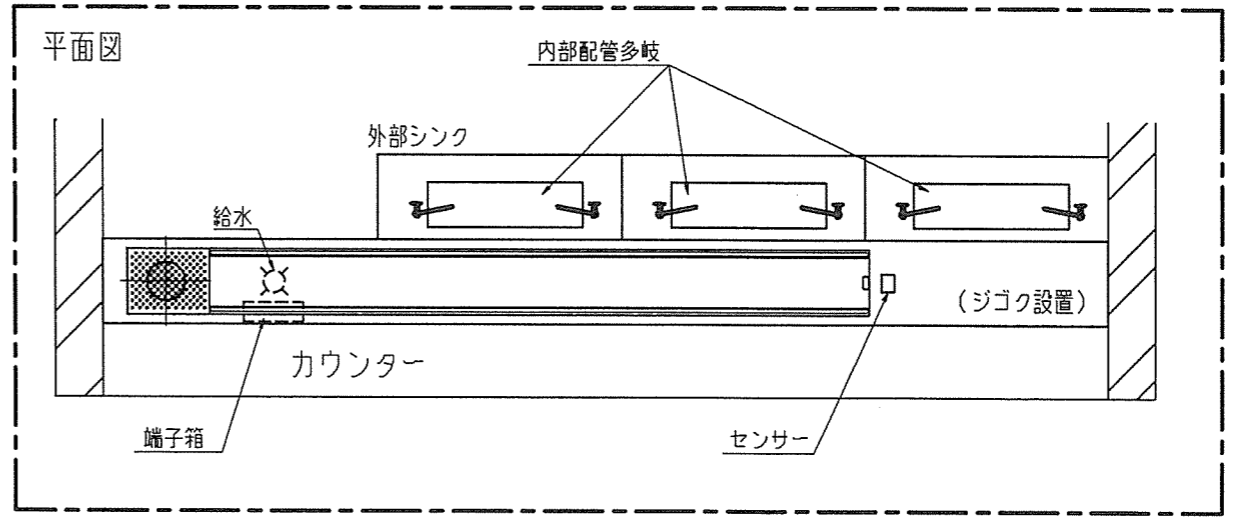
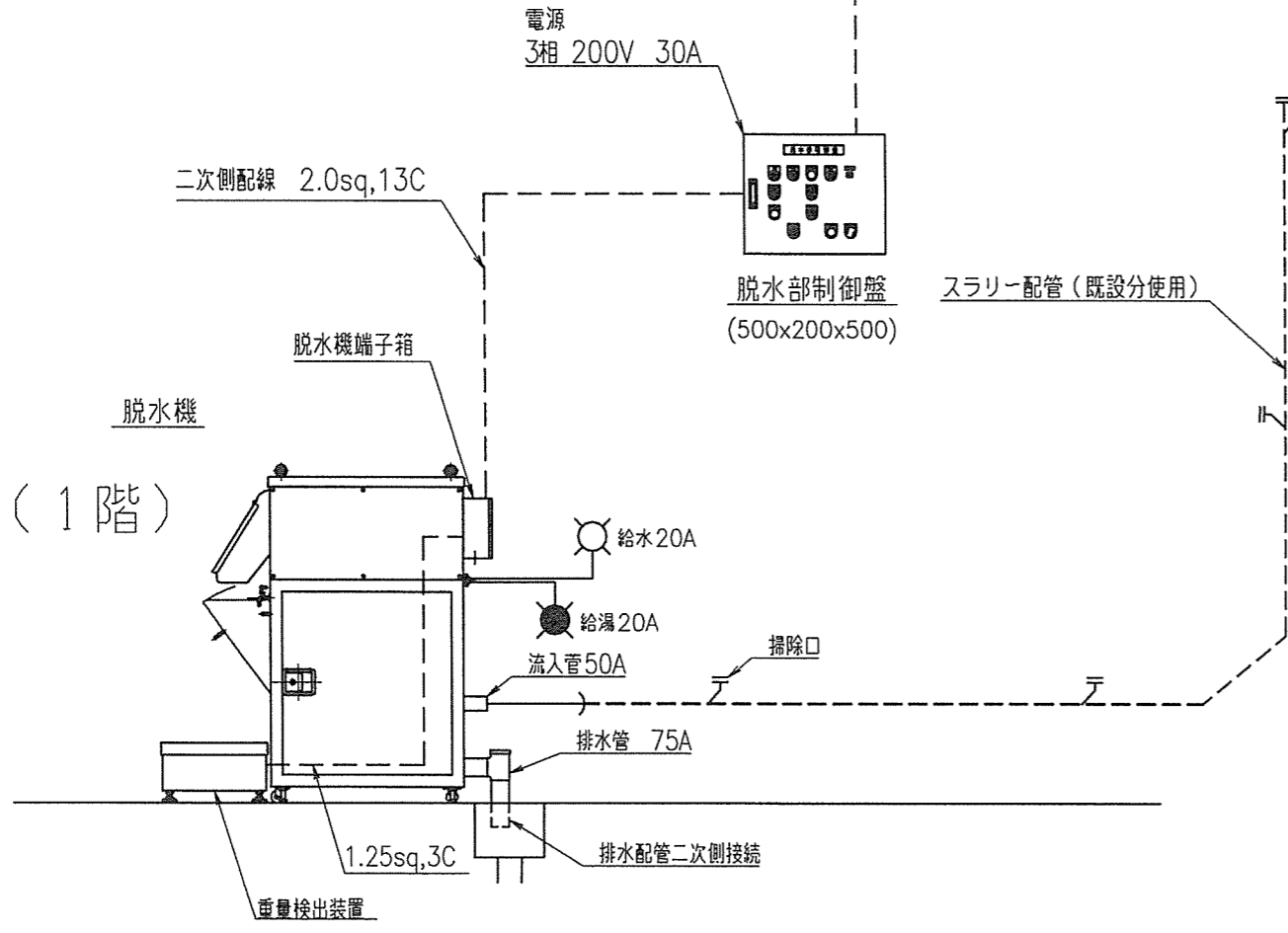
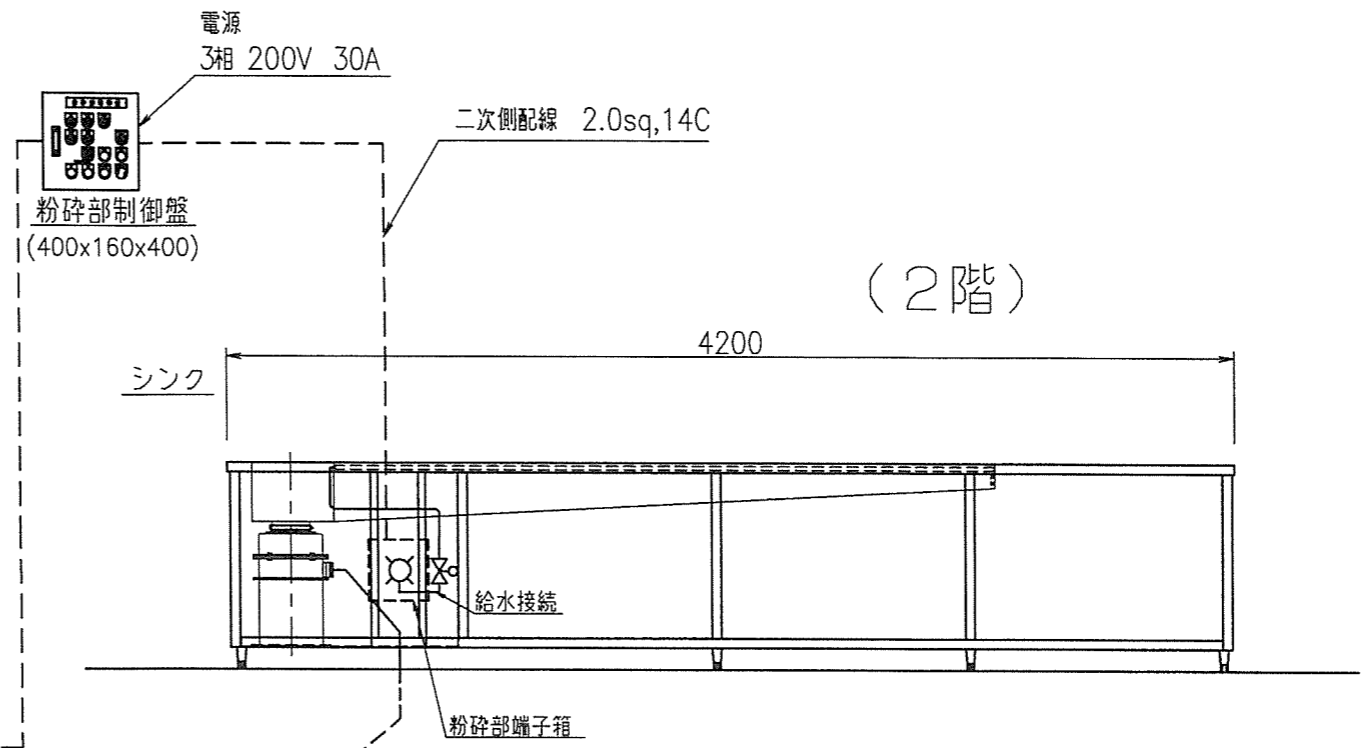

回転方向	
粉碎機	右
脱水機スクリュー	左
脱水機スクリーン	右

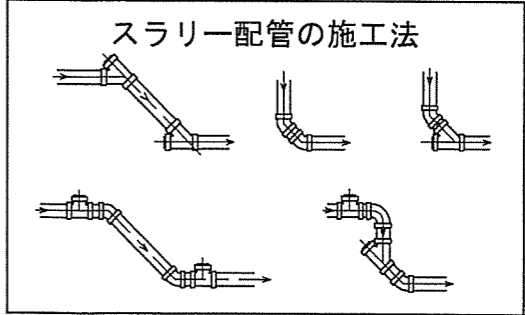

(寸法単位:mm)

※既存配管・配線は有効利用とする。

陸上自衛隊八尾駐屯地	アクターライン工業株式会社	図面名称 厨房処理機,2号,分離形 設置工事参考図	SCALE	DATE 2025.09
			SIZE	No.

外観寸法（厨芥処理機）撤去品

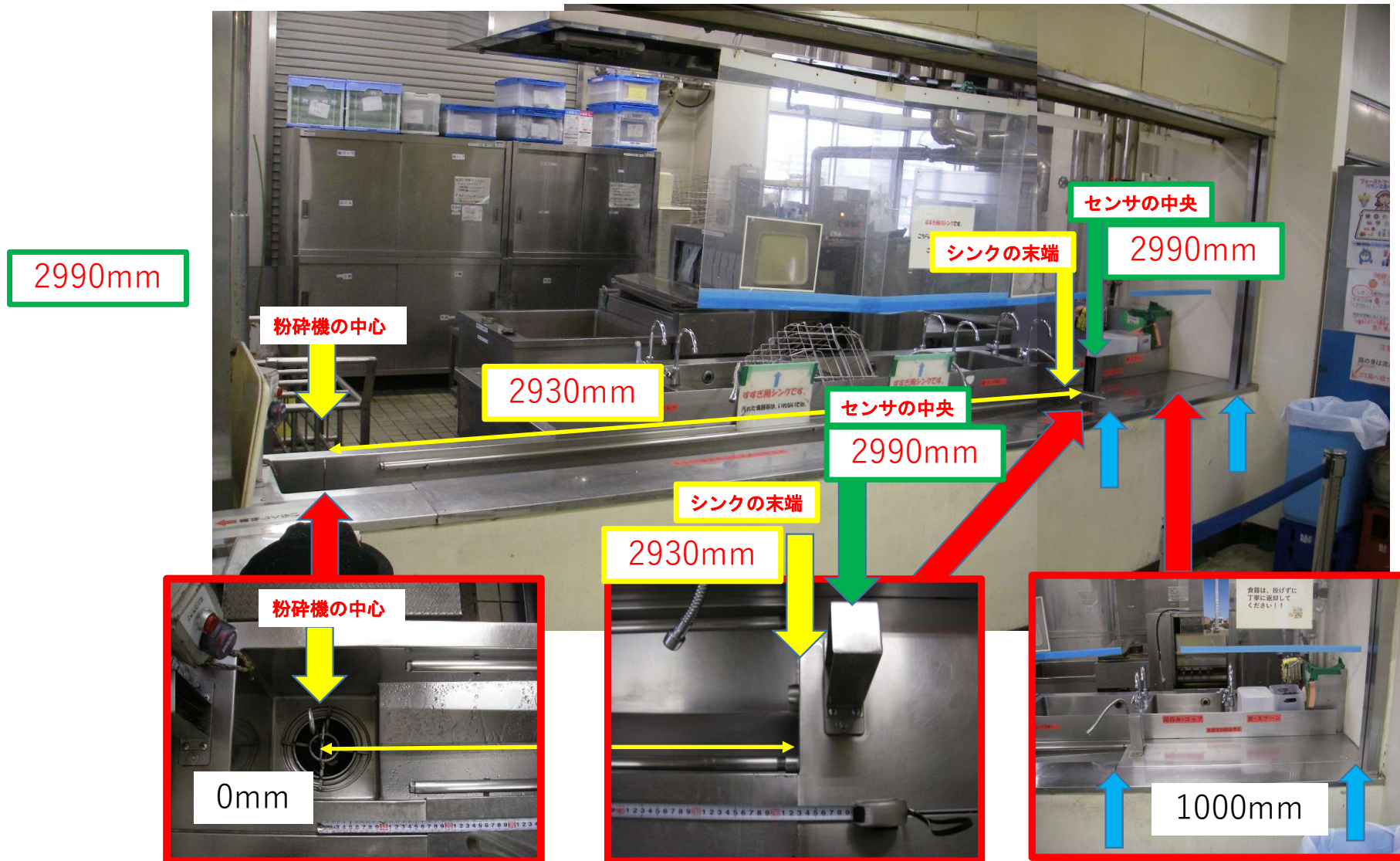

各種外観寸法 (撤去品)

脱水機及び制御盤

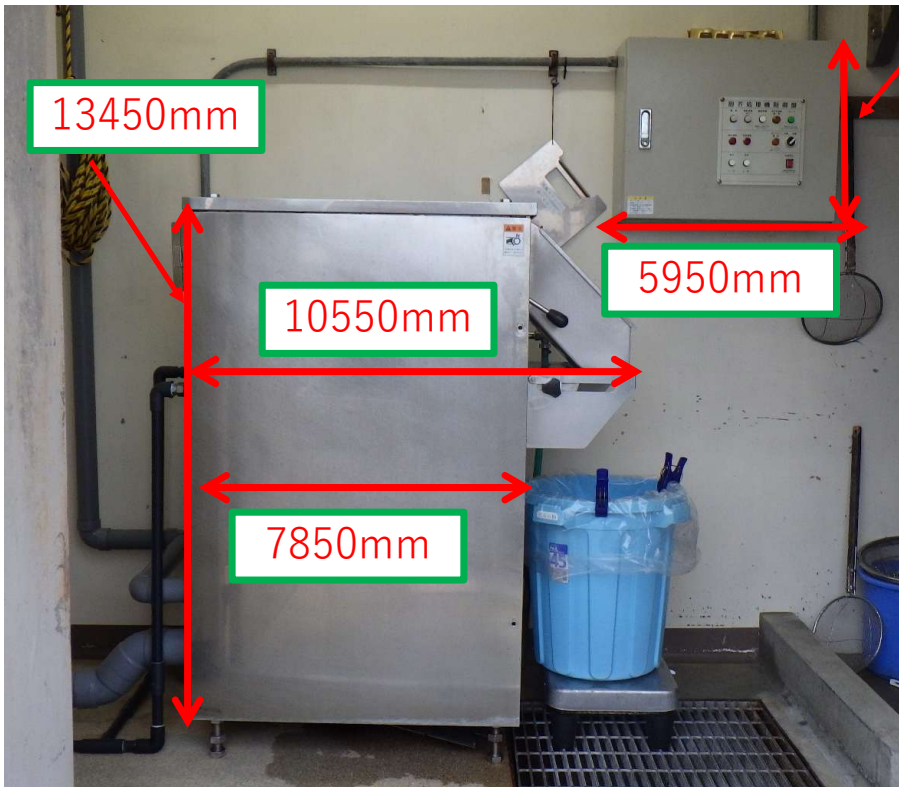

4950mm

粉碎機制御盤

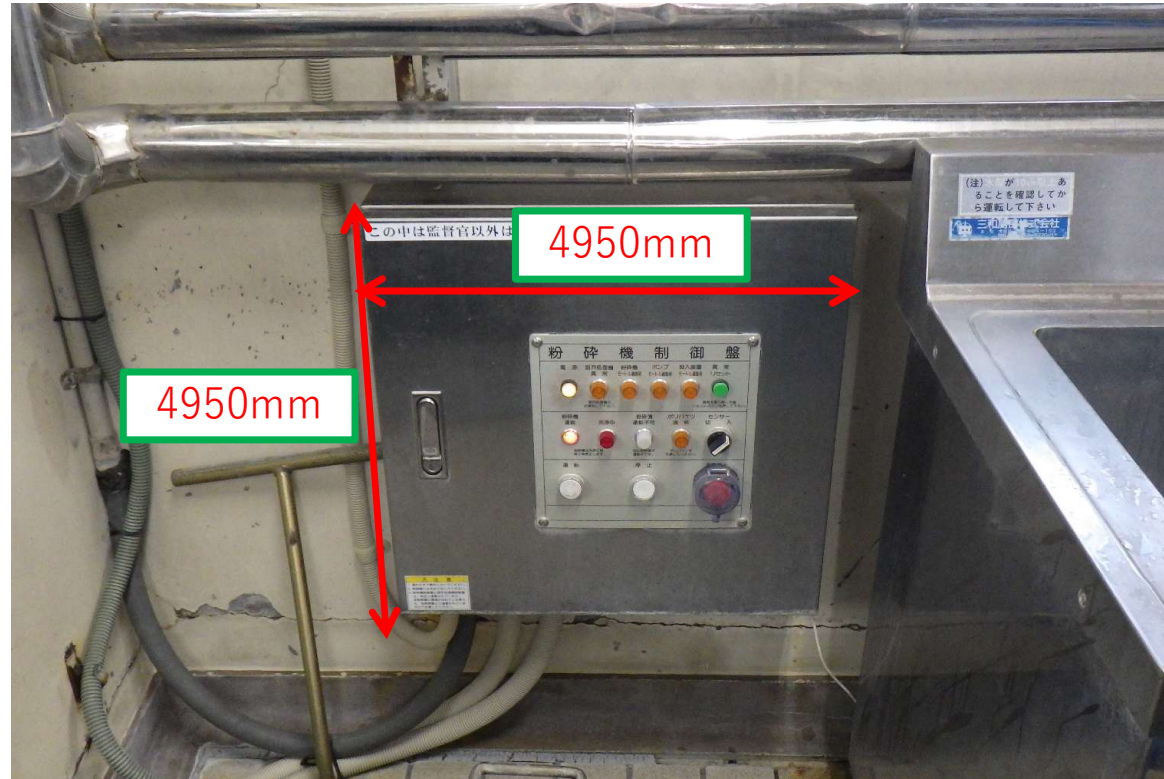

4950mm

4950mm

厨芥処理機、分離形、A（撤去品）の搬出予定場所

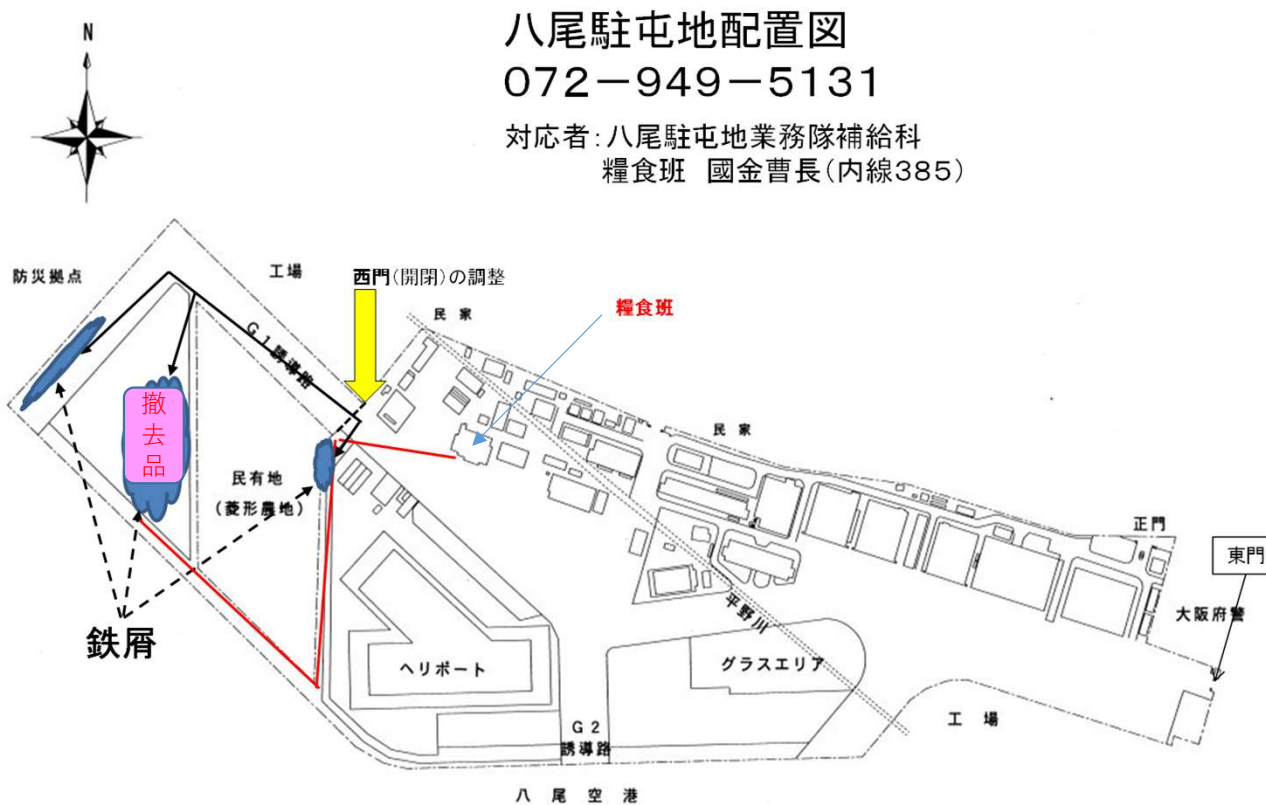

駐屯地食堂(1階)厨房器材配置図

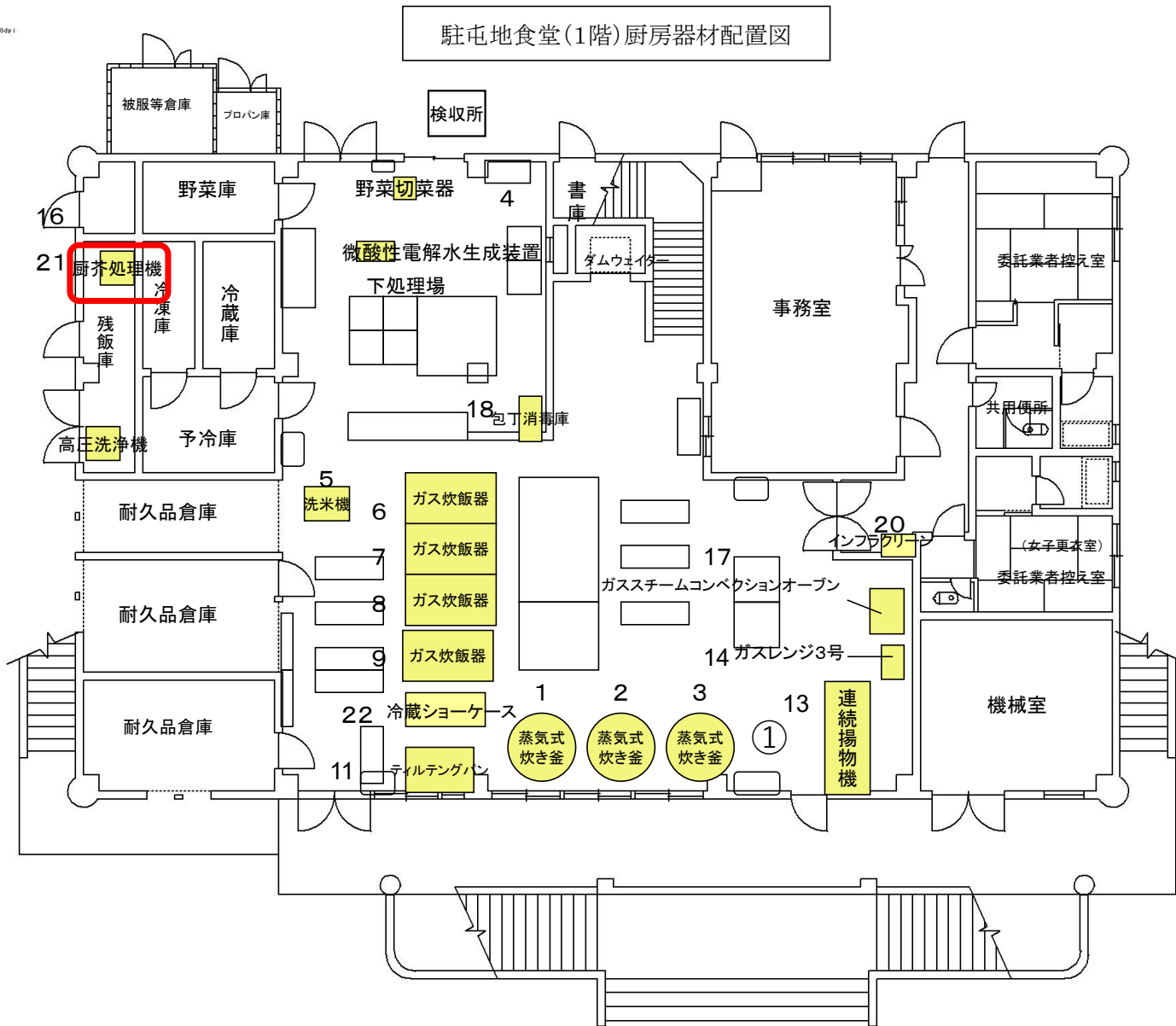



(撤去物品)

②撤去品の
搬出場
(訓練場)

厨芥処理機

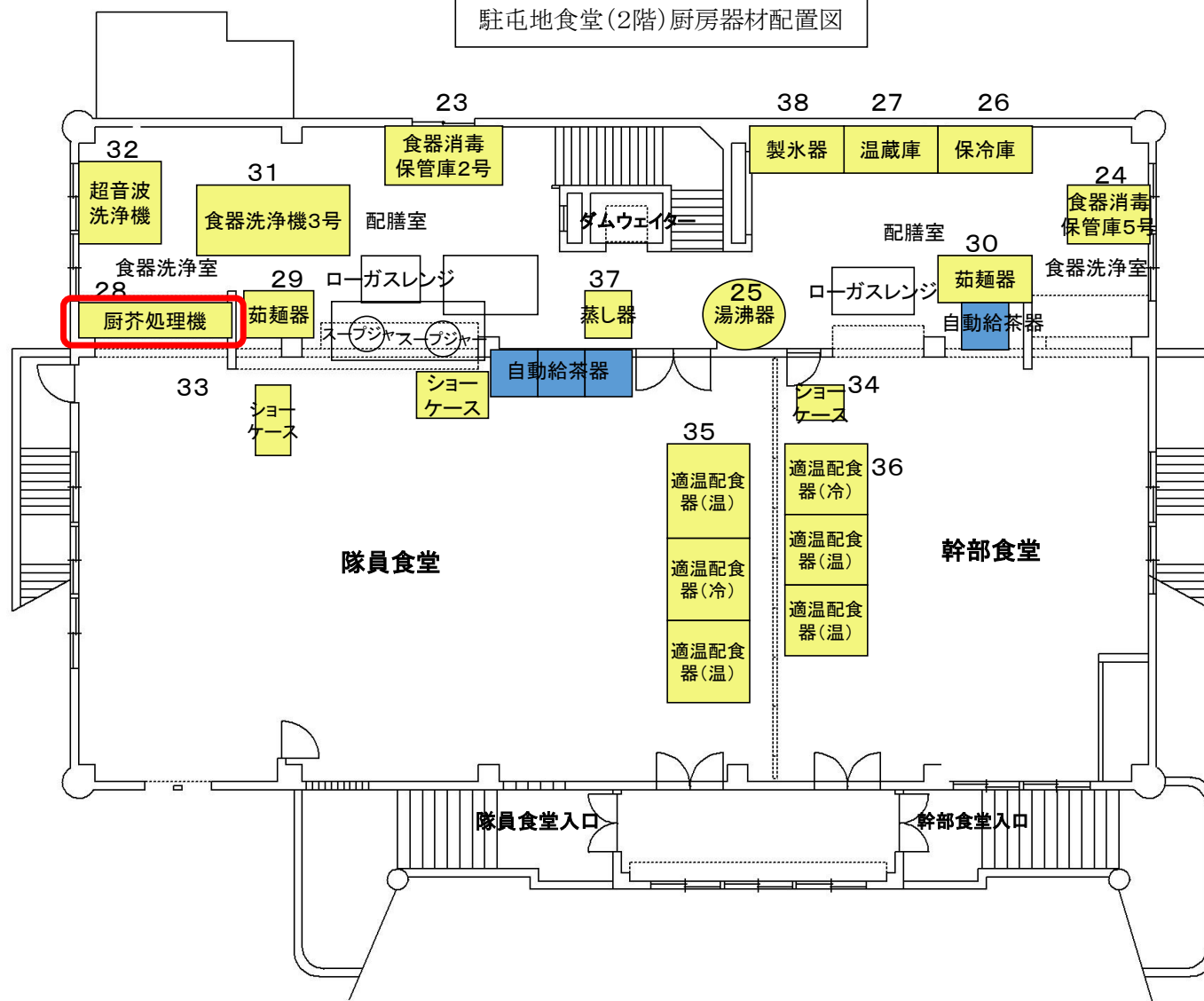
駐屯地食堂(2階)厨房器材配置図



(撤去物品)

入札参加申込書 (八尾駐屯地)

下記の入札に参加します。

入札件名	「厨芥処理機, 2号, 分離形, A」据付撤去役務		
入札日時	令和7年11月14日(金)	10:00	
市価調査書提出期限	令和7年11月12日(水)	17:00	
落札決定方式	総品目総額決定		
会社名			担当者名
連絡先	TEL		FAX
入札書受取方法 (いずれかに○)	1. インターネットホームページからダウンロードして受取 2. 電子メールで受取 (メールアドレス記入欄:) ※過去にメール受け実績ありで、変更なければ記入不要 ※メールで受領を要望する場合は下記連絡先に連絡をすること。		
入札の方法	当日(持込) ・ 事前(郵送等)		

※必ず全省庁統一資格決定通知書(写)を添えてFAX又はメールしてください。

TEL番号:072-949-5131(内線348 東浦宛)

FAX番号:072-949-5313

メールアドレス: ma429fin-ma@inet.gsdf.mod.go.jp

