

公 告

分任契約担当官
陸上自衛隊守山駐屯地
第408会計隊長 小見 義則

以下のとおり一般競争入札を実施するので、「入札及び契約心得」及び「契約条項」を承知のうえ参加されたい。

1 入札事項

契約実施計画番号		調 達 要 求 番 号		物 品 番 号		仕 様 書 番 号	
5QH41KK02180		5RQM1A00042 0001					
品名 または 件名							
オイルギアポンプ取替工事							
部品番号 または 規格							
仕様書のとおり							
使用器材名							
数 量	単 位	銘 柄	使 用 期 限 等	グ ル ー プ	指 定	検 査	包 装
1.00	ST						
納地または工事場所				引 渡 場 所			
守山駐業				業務隊管理科 望月事務官 (4318)			
搬 入 場 所				納 期 また は 工 期			
守山駐業				令和8年2月27日 (金)			

2 競争参加資格

次のいずれかであること
全省庁統一資格の「役務の提供等」に係る等級がA、B、C、D等級であること
防衛省競争参加資格の「管工事」に係る等級がA、B、C等級であること
ただし、細部は注意事項による。

3 契約条項を示す場所

仕様書及び入札心得等については、会計隊事務室に掲示する。

4 説明会及び入札執行の日時場所

説明会日時場所：
入札日時場所：令和7年9月26日 (金) 8時30分 第408会計隊商議室

5 保証金

入札保証金：免除 契約保証金：免除

6 落札決定方式及び契約方式

落札決定方式：総品目総額 契約方式：一般競争

7 注意事項

別紙のとおり

※守山駐屯地において、郵便局は午後1回の配達のため
郵便入札する場合については、到着日に注意し発送をお願いします。
遠方の地域からの入札者が未到着になりがちです。

1 競争入札に付する事項

(1) 件名:	品名	規格・単位・数量	履行期限	履行場所	備考
	オイルギアポンプ取替工事	仕様書のとおり	8.2.27まで	守山駐屯地 ボイラー室	仕様書担当 望月(4318)

2 入札参加資格

- (1) 予算決算及び会計令第70条及び71条の規定に該当しない者
- (2) 全省庁統一資格の「**役務の提供等**」において**D級以上**又は防衛省競争参加資格において「**管工事**」**C等級以上**の競争参加資格を有する者。(「**東海・北陸**」地域の有資格者)
 ※令和7・8・9年度の防衛省競争参加資格(全省庁統一資格)を申請中であることを確認できるものを提出(FAX可)
- (3) 契約担当官等から指名停止の措置を受けている期間中の者でないこと。
- (4) 防衛省大臣官房衛生監、防衛政策局長、防衛装備庁長官又は陸上幕僚長から「装備品等及び役務の調達に係る指名停止等の要領」に基づく指名停止の措置を受けている期間中のものでないこと。
- (5) 前号により現に指名停止を受けている者と資本関係又は人的関係のあるものであって、当該者と同種の物品の売買又は製造若しくは役務請負について防衛省と契約を行おうとする者でないこと。
- (6) 原則、現に指名停止を受けている者の下請については認めない。
 ただし、真にやむを得ない事由に該当すると指名停止権者が認めた場合には、この限りではない。

3 適用する契約条項

駐屯地用標準契約の下記の条項を適用する。

- (1) 基本契約条項
 役務請負契約条項
- (2) 特約条項
 ア 談合等の不正防止に関する特約条項
 イ 暴力団排除に関する特約条項

4 競争入札執行の日時及び場所

令和7年9月26日(金)08時30分 第408会計隊商議室

5 入札参加手続き

入札に参加を希望する者は、**令和7年9月19日(金)17時まで**に入札に関する受付手続き
(案件名・会社名連絡先を記載した送信票等)を完了すること。この際、資格審査結果通知書の写しを提出すること。(FAX送信可)

6 落札者の決定方法(消費税相当額含まない)【総目総額】

- (1) 予算決算及び会計令第79条の規定に基づいて作成された予定価格の範囲内で最低価格をもって有効な入札を行った者を落札者とする。同価の場合は抽選により決定する。
- (2) 落札決定にあたっては、入札書に記載された金額に当該金額の10%に相当する額を加算した金額(当該金額に1円未満の端数があるときは、その端数を切り捨てるものとする。)をもって落札価格とするので、入札書には消費税、地方消費税の課税事業者、免税事業者であることに拘わらず、入札書には見積もった金額の110分の100を記載すること。

7 入札保証金及び契約保証金

免除する。

8 入札及び契約条件

- (1) 落札者が「入札及び契約心得」に従って契約の締結手続きをしない場合には、落札者が契約締結に応じないものとみなし、落札価格の100分の5に相当する金額を違約金として徴収し、契約者が契約を履行しない場合は、契約金額の100分の10以上の金額を違約金として徴収する。
- (2) 契約書については、**契約金額が100万円以上**については契約書を作成する

9 入札の無効

次の各項目に該当する場合、当該入札を無効とする。

- (1) 電信電話及びFAXによる入札
- (2) 本公告に示した入札参加資格のない者が行った入札
- (3) 入札金額、入札者氏名及び押印が判明しがたい入札
- (4) 第5項に示す受付手続きを完了していない者の入札、その他入札に関する条件に違反した入札
- (5) 入札者が実施した誓約に虚偽があった場合又は誓約に反する事態が生じた場合

10 郵便入札に関する事項

- (1) **郵便入札の場合は、電話にて事前に連絡するとともに便着の確認を契約班に必ず実施すること。**
 また、件名を記載した封筒に入札書及び資格審査決定通知書(写)を入れて封印し、
期日までに第408会計隊契約班に必着させること。
 入札金額が同額による場合は当該入札に関係のない職員により抽選を実施し、再度入札となった場合は別途連絡する。
- (2) 到着期日 **令和7年9月25日(木) 17時00分まで**
- (3) 手段 書留郵便・使送等の手段を用い、確実に期日までに到着するよう留意すること。
- (4) 送付先
 〒463-0067 名古屋市守山区守山3-12-1
 陸上自衛隊守山駐屯地 第408会計隊 契約班 担当：氣仙(きせん)
 052-791-2191 内線(4347) FAX052-791-2379(直通)







本公告は、陸上自衛隊守山駐屯地 会計隊及び
 中部方面隊ホームページ <https://www.mod.go.jp/gsdf/mae/mafin/info/> に掲示している。

公告HP



オイルギアポンプ取替工事

陸上自衛隊守山駐屯地業務隊

工事件名	オイルギアポンプ取替工事				図面番号	1 / 4
図面名称	表紙				縮尺	
業務隊長	管理科長	営繕班長	工事企画係長	ボイラー係長		係
						
陸上自衛隊守山駐屯地業務隊						

仕 様 書

- 1 工事件名 オイルギアポンプ取替工事
- 2 工事場所 愛知県名古屋守山区守山3-12-1
- 3 期 間 契約締結日～2月27日
- 4 工事概要 オイルギアポンプ取替一式

対象施設	型 式 等
57号建物	オイルギアポンプ取替1台 荏原製作所GP型歯車ポンプ 32GPF63.7B 吐出量：900L/min 最高吐出圧力：1Mpa 配管（32A）切り離し接続 試運転調整一式

5 一般事項

- (1) 本工事は、仕様書・図面・次の基準及びに関係法令等を遵守して実施すること。なお、仕様書に記載なき事項については、事前に監督官と協議のうえ指示に従うこと。
 - ・公共建築工事標準仕様書（機械設備工事編）
 - ・公共建築改修工事標準仕様書（機械設備工事編）
- (2) 工事は、全て丁寧かつ確実に実施すること。
- (3) 請負業者は工事実施に先立ち、監督官と協議のうえ工事工程表を作成し監督官に提出することとし、了解を得たのち工事を実施すること。
- (4) 請負業者は、工事の主要な段階及び監督官の指示する場所において写真撮影を実施すること。項目は、着工前・施工中・見隠れ部分・完成・使用材料及び監督官の指示箇所とする。また写真は、工事完了後速やかに印刷、整理し監督官に提出すること。
- (5) 工事は請負業者の責任作業とし、工事に際し破損した部分については監督官へ報告のうえ、指示に従い復旧すること。
- (6) 工事に際し仕様書・図面に明記なき事項であっても、当然必要と考えられる事項については監督官と協議のうえ指示に従い実施すること。
- (7) 自衛隊施設からの電気・給水は原則として使用させないものとする。但し使用する場合はメーター等を設置し部隊側算定に基づき有償とする。
- (8) 本仕様書及び図面に記載されてある寸法等についてはあくまで標準寸法であるため実際の工事に際しては必ず現地に採寸を行い実施すること。
- (9) 工事に際し新設又は既設部分への補強及び養生等が必要と考えられる箇所については適切に処置を施すこと。
- (10) 本工事に必要な材料等はすべて新品とし、規格・品質等が明示されていないものについては、見本等を提出し監督官の承認を得てから使用すること。また、材料はJIS規格及び各種協会規定、メーカー規定に合致したものを使用すること。
- (11) 本工事で発生した金属類で売却可能なものについては、種類毎に整理し発生材調書と共に監督官に引継ぐものとする。
- (12) 本工事で発生した廃棄物については請負業者の責任において適切に処分すること。
- (13) その他不明事項、提出書類等はその都度監督官と協議し、指示に従うこと。

6 特記事項

- (1) 本工事で使用する材料等はすべて新品とし、材料等承認願材料等名、規格、数量を記入し監督官に提出すること。
- (2) 本工事で使用材料は仕様書記載のもの、または同等品以上とする。ただし同等品以上を使用する場合は事前に監督官に届け出て承認を受けること。
- (3) 工事完了後、監督官立ち合いのもと試運転を実施し、結果を報告すること。

7 提出書類

- (1) 着工届
- (2) 工事工程表
- (3) 現場代理人等指名・変更通知書
- (4) 材料等承認願
- (5) 出荷証明書
- (6) 試験結果報告書
- (7) 工事日誌
- (8) 工事写真
- (9) 発生材調書
- (10) その他監督官に指示された書類

7 検 査

本工事は検査官の完成検査合格をもって完了とする。

工事件名	オイルギアポンプ取替工事	図面番号	2 / 4
図面名称	仕 様 書	縮 尺	/
陸上自衛隊守山駐屯地業務隊			

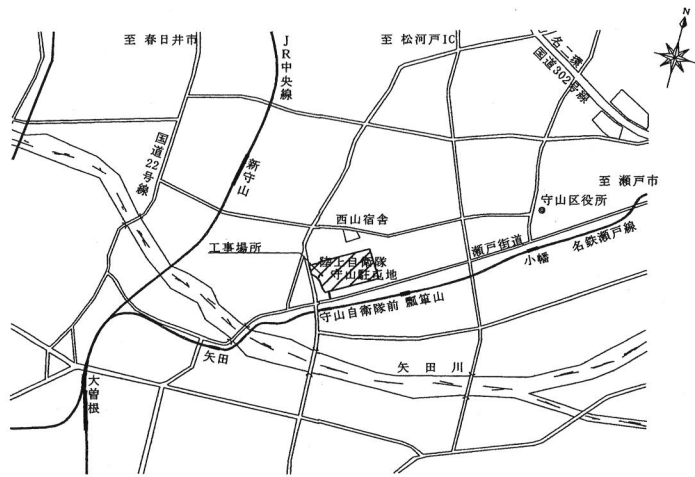

案内図 S=1/X

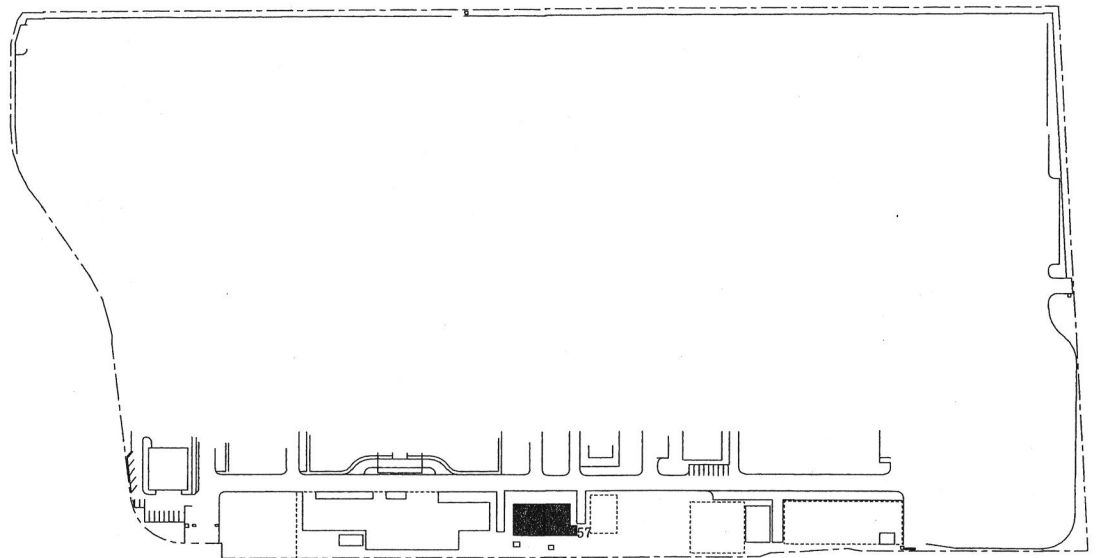

駐屯地配置図 S=1/3500

■ : 工事場所

工事件名	オイルギアポンプ取替工事	図面番号	3 / 4
図面名称	図 示	縮 尺	図 示
陸上自衛隊守山駐屯地業務隊			

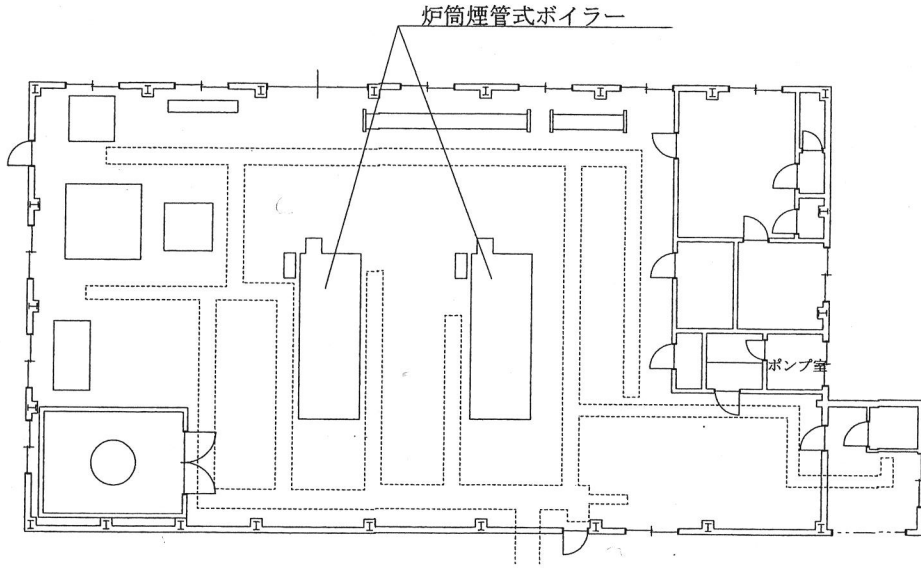

ボイラー室平面図 S=1/250

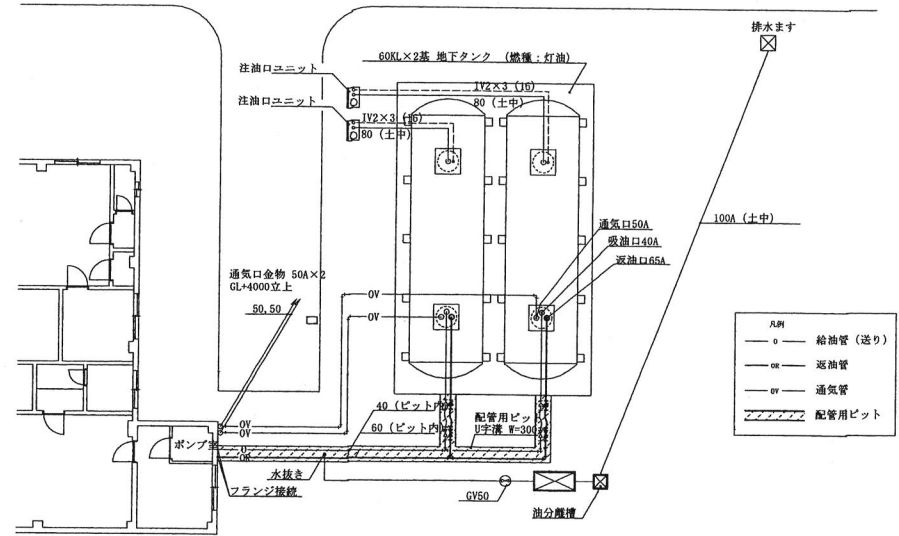

配管系統図 S=1/300

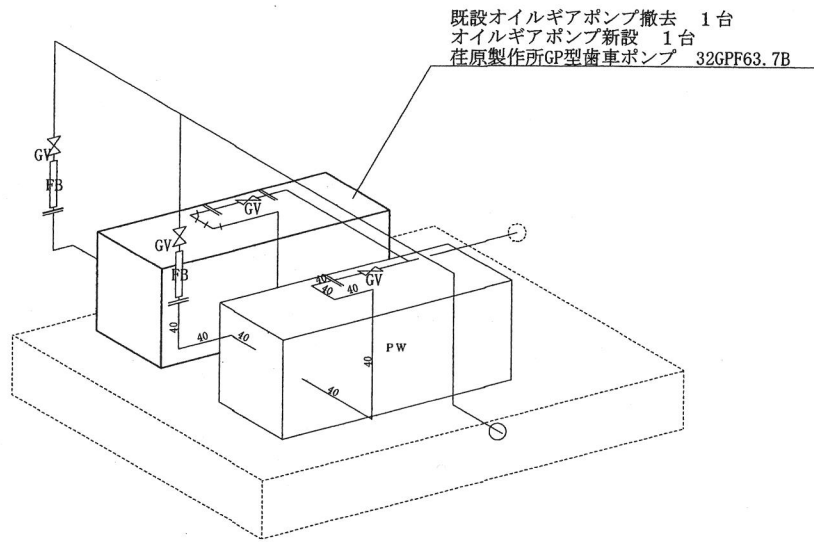

ポンプ室内配管詳細図 S=1/40

工事件名	オイルギアポンプ取替工事	図面番号	4 / 4
図面名称	図示	縮尺	図示
陸上自衛隊守山駐屯地業務隊			

現地訪問受付票

入札件名	オイルギアポンプ取替工事	入札日時	令和7年9月26日(金)08時30分
住所			
会社名			TEL:
			FAX:
担当者(氏名)			

※現場訪問について、希望される欄にチェックして下さい

チェック欄	参加日	集合場所	備考
	令和7年9月12日(金)10:00~10:30	会計隊事務室 前	

入札書

担当：氣仙

調達要求番号	5RQM1A00042	契約実施計画番号	5QH41KK02180
--------	-------------	----------	--------------

金額 ¥ (税抜)

※送料等諸雑費を含めた金額で見積をお願いします。

品名	規格	単位	数量	単価	金額
オイルギアポンプ 取替工事	仕様書のとおり	ST	1		
合計					
履行場所	守山駐屯地構内	履行期限	令和8年2月27日		
入札（契約）保証金	免除	入札（見積）書有効期間			

上記の公告又は通知に対して「入札及び契約心得」及び「標準契約書等」の契約条項等を承諾のうえ入札見積いたします。

また、当社（私（個人の場合）、当団体（団体の場合））は「入札及び契約心得」に示された暴力団排除に関する誓約事項について誓約いたします。

令和 7年 9月 26日

分任契約担当官

陸上自衛隊守山駐屯地

第408会計隊長 小見 義則 殿

住所
会社名
代表者氏名
代表者電話番号
担当者氏名
担当者電話番号

メールアドレス：

（注）押印を省略する場合には担当者名及び連絡先を記載すること。

