

公 告

分任契約担当官
陸上自衛隊米子駐屯地
第356会計隊長 山崎 誠

以下のとおり一般競争入札を実施するので、「入札及び契約心得」及び「契約条項」を承知のうえ参加されたい。

1 入札事項

契約実施計画番号		調 達 要 求 番 号		物 品 番 号		仕 様 書 番 号	
4QGF1KC00120		4RLR1A01307 0001					
品名 または 件名							
ボイラー洗缶他整備							
部品番号 または 規格							
仕様書のとおり							
使 用 器 材 名							
数 量	単 位	銘 柄	使 用 期 限 等	グ ル ー プ	指 定	検 査	包 装
1.00	ST						
納地または工事場所				引 渡 場 所			
米子駐屯地				米子駐業 管理科 営繕班			
搬 入 場 所				納 期 ま た は 工 期			
檜谷技官 317				令和7年1月31日(金)			

2 競争参加資格

次のいずれかであること
全省庁統一資格の「役務の提供等」に係る等級がA、B、C、D等級であること
ただし、細部は注意事項による。

3 契約条項を示す場所

陸上自衛隊 会計隊事務室

4 説明会及び入札執行の日時場所

説明会日時場所：実施しない
入札日時場所：令和6年5月15日(水) 10時00分 第356会計隊 入札室

5 保証金

入札保証金：免除 契約保証金：免除

6 落札決定方式及び契約方式

落札決定方式：総品目総額 契約方式：一般競争

7 注意事項

公告等の注意事項は別紙のとおり

1 競争に参加する者に必要な資格に関する事項

- (1) 予算決算及び会計令第70条の規定に該当しない者。なお、未成年者、被保佐人又は被補助人であつて、契約締結のために必要な同意を得ている者は、同条中、特別の理由がある場合に該当する。
- (2) 予算決算及び会計令第71条の規定に該当しない者。
- (3) 令和4・5・6年度、競争参加資格（全省庁統一資格）「役務の提供等」D級以上に格付けされ、中国地域の競争参加資格を有する者。
- (4) 都道府県警察から暴力団関係業者として防衛省が発注する工事等から排除するよう要請があり当該状態が継続している有資格者については競争参加を認めない。
- (5) 入札後、契約を締結するまでの間に、都道府県警察から暴力団関係業者として防衛省が発注する工事等から排除するよう要請があり、当該状態が継続している有資格者とは契約を行わない。
- (6) 入札心得に定める「暴力団排除に関する誓約事項」に基づく誓約を行わない者の競争参加を認めない。
- (7) 防衛省大臣官房衛生監、防衛政策局長、防衛装備庁長官又は陸上幕僚長から「装備品等及び役務の調達に係る指名停止等の要領」に基づく指名停止の措置を受けている期間中の者でないこと。
- (8) 前号により現に指名停止を受けている者と資本関係又は人的関係のある者であつて、当該者と同種の物品の売買又は製造若しくは役務請負について防衛省と契約を行おうとするものでないこと。
- (9) 原則として、現に指名停止を受けている者の下請負については認めない。ただし、真にやむを得ない事由を有すると該当する省指名停止権者が認めた場合にはこの限りでない。

2 契約条項等を示す場所

仕様書及び入札資料等は、下記に示す期間、第356会計隊 契約班窓口において配布する。
令和6年4月24日(水)～令和6年5月14日(火)土曜、日曜、祝日を除く 0900～1700

3 入札方法

落札決定に当たっては、入札書に記載された金額に当該金額の10%に相当する額を加算した金額（当該金額に1円未満の端数があるときは、その端数を切り捨てるものとする。）をもって落札価格とするので、入札者は消費税、地方消費税の課税事業者、免税事業者であることに拘わらず入札書には、見積もった金額の110分の100を記載すること。

4 入札の無効

- (1) 別紙第1項で示した競争に参加する者に必要な資格が無い者のした入札
- (2) 入札金額、入札者の氏名が半角印刷し難い入札
- (3) その他入札に関する条項に違反した入札

5 落札の決定方式

総額が、予定価格の範囲内で最低の価格をもって申込みをした者を落札者とする。なお、落札となるべき同価の入札をした者が2人以上ある場合は、くじ引きにより落札者を決定する。

6 契約書の作成

作成する。適用する契約条項は、駐屯地用標準契約書役務請負契約条項、談合等の不正防止に関する特約条項及び暴力団排除に関する特約条項とする。

7 違約金に関する事項

落札者が「入札及び契約心得」に従って契約の締結手続きをしない場合には、落札者が契約締結に応じないものとみなし落札価格の100分の5に相当する金額を違約金として徴収し、契約者が契約を履行しない場合は、契約金額の100分の10以上の金額を違約金として徴収する。

8 その他

- (1) 郵便による入札については、**令和6年5月14日(火) 17時00分**必着分までを有効とする。なお、事前に郵便入札の申し出を第356会計隊 契約班まで行うとともに便着の確認を必ずすること。又、入札金額が同額による場合は、当該入札に関係の無い職員により抽選を実施し、再度の入札となった場合は別途連絡する。
- (2) 電報・電話・FAX・メール等による入札は認めない。
- (3) 入札に参加する者は、**令和6年5月10日(金) 17時00分**までに資格決定通知書の写しを提出すること。
- (4) 代表者以外での入札については、入札までに委任状を提出すること。
- (5) 市価調査書は、**令和6年5月10日(金) 17時00分**までに提出を願いたい。
- (6) 入札及び契約に関する詳細は、陸上自衛隊米子駐屯地 第356会計隊 契約班窓口にて閲覧すること。
- (7) 入札及び契約事項に関する問い合わせ先
〒683-0853 鳥取県米子市両三柳2603 陸上自衛隊米子駐屯地 第356会計隊 契約班 担当：下野
TEL 0859-29-2161 内線(347) FAX 0859-29-2164 (直通)
- (8) 仕様書に関する問い合わせ先
陸上自衛隊米子駐屯地業務隊 管理科 担当：檜谷
TEL 0859-29-2161 内線(317)

公告及び本別紙は、陸上自衛隊米子駐屯地 第356会計隊

陸上自衛隊中部方面隊ホームページ<https://www.mod.go.jp/gsdf/mae/mafin/>に掲示している



ボ イ ラ ー 洗 缶 他 整 備

米 子 駐 屯 地

仕 様 書

- 1 件 名
ボイラー洗缶他整備
- 2 場 所
鳥取県米子市両三柳 2 6 0 3 陸上自衛隊米子駐屯地
- 3 予定期間
春整備については6月1日～6月28日まで、 秋整備については10月1日～10月31日までの間とする。(細部は担当官との調整による)ボイラー検査時までに分解及び整備を完了し、かつ検査時には整備結果書を持参して立会するものとする。
※完成検査・書類提出については、1月31日までとする。

- 4 概 要
米子駐屯地のボイラー洗缶・分解整備及びボイラー検査の立会

- 5 一般事項
- 本作業は、本仕様書による他、下記仕様書及びメーカー仕様並びに関係諸規則等に基づき担当官の指示により丁寧かつ確実に施工する。
・建築保全業務共通仕様書 ・ボイラー整備指針
 - 仕様書に明記なき事項であっても、施工上、当然必要となるものについては請負者の責任により実施する。なお、その他不明な事項等疑義が生じた場合は、その都度担当官と協議し指示に従うものとする。
 - 本作業は、本仕様に対し十分な知識、経験及び技術を有し、施工を確実に遂行できる者により実施する。
 - 現場の納まり又は取り合わせ等により、材料及び寸法等に軽微な変更が必要となる場合は担当官と協議を行い指示に従うものとする。
なお、軽微な変更に伴う請負金額の変更及び工期の延長は実施しない。
 - 請負者は、作業実施の条件を十二分に把握すると共に、作業員に対し安全教育を実施し、安全な施工方法及び安全点検を徹底するものとする。
 - 請負者は、本作業に伴い施設等に損害等を与えた場合は、速やかに担当官に報告すると共に現状復旧を実施する。
 - 本作業中、後片付けについては、その日の作業終了の都度実施すると共に、現場に資材を残置する場合は安全対策及び紛失防止の処置を確実に実施する。
 - 請負者の駐屯地内での行動については担当官の指示に従うものとし、現場以外に立ち入らないものとする。
 - 本作業に必要な電気、水等は請負者の負託とする。なお、試運転等の本作業に当然必要となるものについてはその限りではないものとする。
 - 本作業により発生した金属類については、担当官の指定する場所まで運搬を行うと共に、種別毎に整理、集積し、官側の示す発生材調書を併せて提出する。
なお、その他の廃棄物については請負者の責任において「廃棄物処理及び清掃に関する法令」等に基づき適正に処分を実施する。
 - 作業員は、作業当日、体温、体調等の確認を実施し体調不良者が発生した場合については、担当官へ速やかに報告すると共に、体調不良者の作業参加を禁止する。
 - 作業写真は、作業前、作業中、作業後及び工程(特に隠蔽部分)毎に撮影し、写真帳(A4版)に整理し、速やかに提出するものとする。

- 6 提出書類
- 工程表 . . . 1部
 - 現場代理人通知書 . . . 1部
 - 着手・完了届 . . . 1部
 - 材料検査簿 . . . 1部
 - 作業日誌 . . . 1部
 - 打合せ簿 . . . 1部
 - 作業写真 . . . 1部
 - その他指示された書類

7 対象機器

項 目	概 要	数量
・ 1号ボイラー洗缶 ・ 第一種圧力容器等 安全弁・逃し弁整備 「春整備」	●ボイラー本体：(株)日本サーモエナー RE-30Ⅱ型 ・ 本体洗缶整備(内部・外部)・連続ブロー分解整備 ・ 煙道清掃(ボイラー出口まで) ・ 1号ボイラー安全弁 福井製作所SP-B19 40A：1箇所 ・ 第一種圧力容器安全逃し弁整備及び圧力調整：8箇所	1式
・ 第一種圧力容器等 安全・逃し弁整備 「秋整備」	・ 2号ボイラー安全弁 福井製作所SP-B19 40A：1箇所 ・ 第一種圧力容器安全逃し弁整備及び圧力調整：5箇所	1式

- 8 特記事項
- 作業現場周辺は、施設利用者の往来に注意し、十分な安全対策を実施する。
 - 本業務作業責任者は、ボイラー整備士免許所持者で洗缶等の実務経験を有する者とし、整備実施に先立ち免許の写しを担当官に提出するものとする。
 - 本業務で分解した部分のガスケットやパッキン類(PTFE製)及び逃し弁(一圧)リング、スナップリングは請負者の負託により新品に交換するものとする。
 - 請負者は性能検査時に指示事項があった場合は、請負者の責任において速やかに作業を実施するものとする。
 - 請負者は性能検査が終了次第、直ちにボイラー本体の組立てを実施するものとする。(但し、調整・試運転等については本体組立完了後、速やかに実施するものとする。)

件 名	ボイラー洗缶他整備		
図面名称	仕 様 書	図面番号	2 / 5
		陸上自衛隊米子駐屯地	

- (6) 第一種圧力容器安全逃し弁は、担当官が事前に取外したものを請負者が分解整備及び圧力調整を行うものとし、分解整備状況のわかる写真と試験結果報告書を合わせて製本したものを性能検査までに担当官へ提出するものとする。
- (7) 本作業で使用する材料は全て新品とし、カタログ等を提出し担当官の承認を得た上で使用するものとする。なお、特記事項にないものまたは規格・品質等が明示されていないものについては、JIS規格及び各種協会に適合したものを使用する。
- (8) 本作業は、部隊側検査官の検査合格をもって作業完了とする。

件名	ボイラー洗缶他整備		
図面名称	仕様書	図面番号	3/5
		陸上自衛隊米子駐屯地	

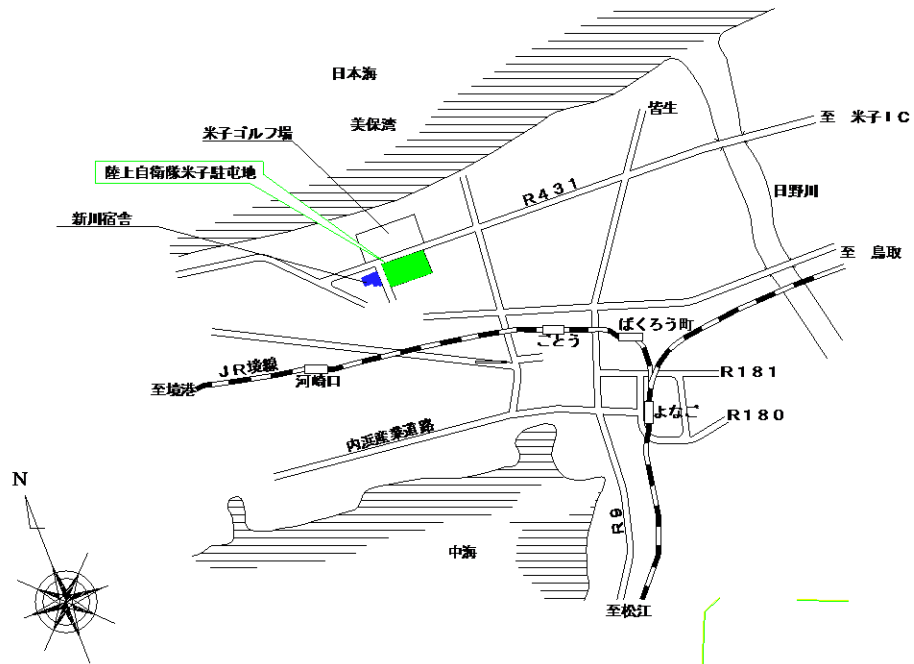

案内図

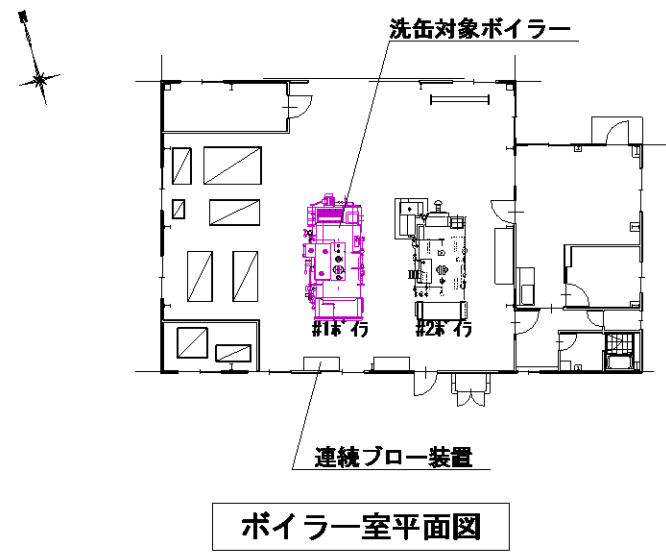

ボイラー室平面図

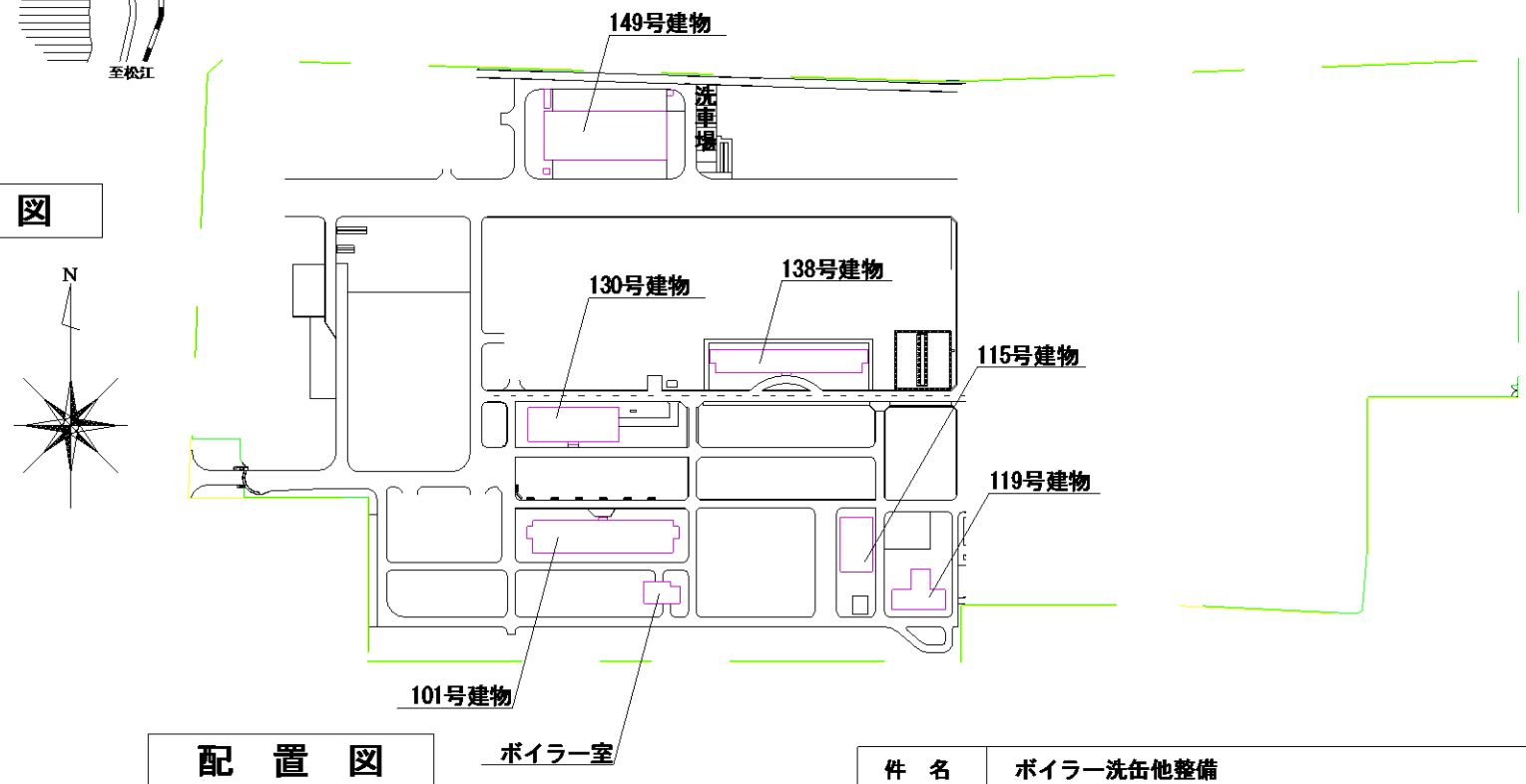

配置図

件名	ボイラー洗缶他整備	
図面名称	案内図・配置図	
図面番号	4 / 5	陸上自衛隊米子駐屯地

1号ボイラー 姿図

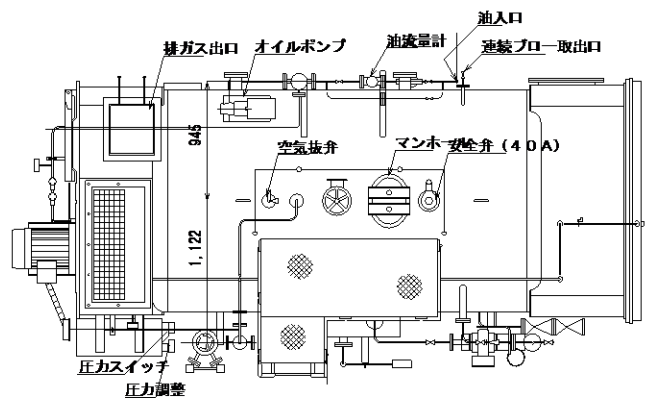

ボイラー上部詳細図

「春整備」				「秋整備」			
建物番号	圧力容器等	規格	数量	建物番号	圧力容器等	規格	数量
101	熱交換器	蒸気側安全弁 25A 型式: SL-38	1	115	貯湯槽	温水側逃し弁 40A 型式: SL-38V	1
		温水側逃し弁 32A 型式: SL-38	1			熱交換器	蒸気側安全弁 25A 型式: SL-38
	貯湯槽	温水側逃し弁 25A 型式: SL-38V	1	130	熱交換器		温水側逃し弁 25A 型式: SL-38V
115	貯湯槽	温水側逃し弁 40A 型式: SL-38V	1			貯湯槽	温水側逃し弁 25A 型式: SL-38V
119	貯湯槽	温水側逃し弁 25A 型式: SL-38V	1	149	貯湯槽		温水側逃し弁 25A 型式: SL-38V
138	熱交換器	蒸気側安全弁 40A 型式: SF-2H	1	ボイラー	2号	安全弁 40A 型式: SP-U	1
		温水側逃し弁 32A 型式: SL-38V	1				
	貯湯槽	温水側逃し弁 32A 型式: SL-38V	1				
ボイラー	1号	安全弁 40A 型式: SP-B19	1				

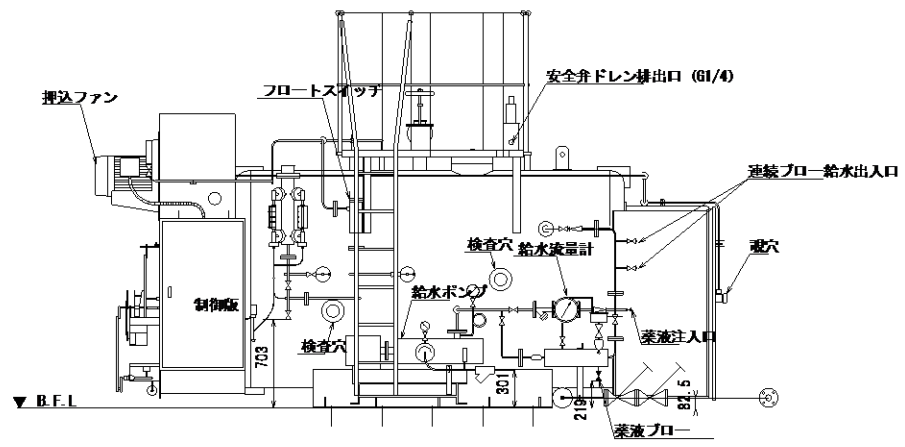

ボイラー側面詳細図

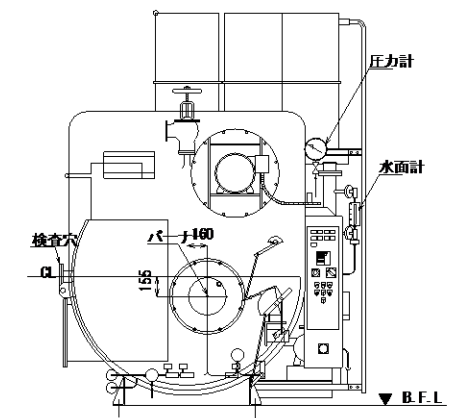

ボイラー正面詳細図

件名	ボイラー洗缶他整備	
図面名称	1号ボイラー姿図	図面番号 5 / 5
		陸上自衛隊米子駐屯

令和6年5月15日

入札書

分任契約担当
陸上自衛隊 米子駐屯地
第356会計隊長 山崎 誠 殿

¥ (税抜)

- 納期 : 契約締結日～令和7年1月31日
- 納入先 : 陸上自衛隊米子駐屯地 ⑩
- 入札(見積)及び契約心得を承諾の上入札(見積)します。
- 代金の支払時期は、納品等検査後自衛隊(官側)が適正な請求書を受理した日から30日以内とすることに同意します。
- 当社(私(個人の場合)、当団体(団体の場合))は、暴力団排除に関する誓約事項について誓約します。

番号	品名	規格	単位	数量	単価	金額(税抜)
1	ボイラ洗缶他整備	仕様書のとおり	式	1		
2	積算内訳書を添付してください(書式は貴社様式)					
3	以下余白					
4						
5						
6						
7						
8						
9						
10						
11						
12						
13						
14						
15						
16						
17						
18						
19						
20						

市場価格調査書

分任契約担当官
陸上自衛隊 米子駐屯地
第356会計隊長 山崎 誠 殿

¥ (税抜)

- 1 納 期 : 契約締結日～令和7年1月31日
- 2 納 入 先 : 陸上自衛隊米子駐屯地 ⑩
- 3 入札(見積)及び契約心得を承諾の上入札(見積)します。
- 4 代金の支払時期は、納品等検査後自衛隊(官側)が適正な請求書を受理した日から30日以内とすることに同意します。
- 5 当社(私(個人の場合)、当団体(団体の場合))は、暴力団排除に関する誓約事項について誓約します。

番号	品 名	規 格	単 位	数 量	単 価	金 額 (税抜)
1	ボイラ洗缶他整備	仕様書のとおり	式	1		
2	積算内訳書を添付してください(書式は貴社様式)					
3	以 下 余 白					
4						
5						
6						
7						
8						
9						
10						
11						
12						
13						
14						
15						
16						
17						
18						
19						
20						