

記号	名称	備考	数量
	LC形信号制御盤		1
	車両検知器		1
	ループコイル		4
	出庫表示灯・回転灯		2

正門付近配置図 S = 1 : 500

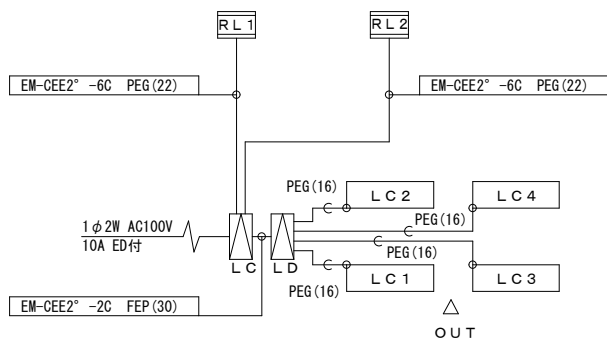

機器仕様

- (1) LC1→LC2、LC3→LC4方向への車両通過を検知し、出庫警報灯を動作させる。
- (2) 出庫表示灯の回転灯及び「出庫」点滅、ブザーは各々をLC形信号制御盤にてON、OFF出来るものとする。

系統図 S=1:X

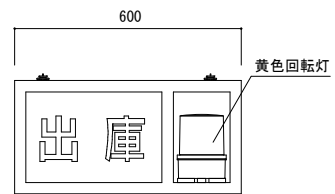

仕様

材質	本体：鋼板製 表示部：アクリル板
形状	自立型 防滴構造 片面表示
表示	「出庫」は点滅表示
その他	ブザー×1 (音量調整機能付)

出庫表示灯詳細図 S=1:20

件名	車両出庫表示設備保守点検役務	図面番号	5 / 5
図面名称	正門付近配置図・系統図・出庫表示灯詳細図	縮尺	図示