

防衛省情報本部におけるオープンカウンター方式による見積り依頼について

- 1 本リストは、オープンカウンター方式実施要領 (<https://www.mod.go.jp/dih/open-zissi.pdf>)に基づく手続きが必要です。
- 2 本方式は随意契約を前提とした見積り依頼であり、有効な見積り書を持って申し込みをした者のうち、予定価格の制限の範囲内で最低の価格の見積り書をもって申し込みをした者を契約相手方とします。
- 3 件名等

件名	金属製机上札及び台座
規格	別添見積り書参照
数量	別添見積り書参照
納期（履行期限）	令和7年7月18日
納地（履行場所）	情報本部（市ヶ谷）
添付書類	見積り書、参考見積り書、仕様書
同等品審査申請書 提出期限	—
参考見積り書提出期限	令和7年5月20日（火）10時00分
見積り書提出期限	令和7年5月20日（火）10時00分
防衛省競争参加資格	—
決定方式	総価

- 4 仕様書の交付場所、契約条項等を示す場所、問合せ先及び提出先
防衛省情報本部ホームページ (<https://www.mod.go.jp/dih/service.html>)
〒162-8806 東京都新宿区市谷本村町5番1号
防衛省情報本部総務部会計課（担当：第1契約係）
電話：03-3268-3111（内線31752） 直通FAX：03-5225-9641
メール：dih-kaikei@ext.dih.mod.go.jp（契約係共用）

見積書

令和 年 月 日

支出負担行為担当官
防衛省情報本部
総務部長 殿

OC 第101号

住 所
会 社 名
代表者名
担当者名
連絡先

(税抜)

内 訳

品 名	規 格	単 位	数 量	単 価	金 額	備 考
金属製机上札及び台座	仕様書のとおり (DIH-LS-17027D)	セット	2			
	以下余白					
合 計						
納 期	令和7年7月18日	納 地	:	情報本部 (市ヶ谷)		

・「暴力団排除に関し、入札及び契約心得を承諾しております。」

・「暴力団排除に関する特約事項を承諾しております。」

※ 見積価格は、(税 込 ・ 税 抜) の価格で計上

参 考 見 積 書

令和 年 月 日

支出負担行為担当官
防 衛 省 情 報 本 部
総 務 部 長 殿

OC 第101号

住 所
会 社 名
代 表 者 名
担 当 者 名
連 絡 先

(税抜)

内 訳

品 名	規 格	単 位	数 量	単 価	金 額	備 考
金属製机上札及び台座	仕様書のとおり (DIH-LS-17027D)	セット	2			
	以下余白					
合 計						
納 期	令和7年7月18日	納 地	:	情報本部 (市ヶ谷)		

・「暴力団排除に関し、入札及び契約心得を承諾しております。」

・「暴力団排除に関する特約事項を承諾しております。」

※ 見積価格は、(税 込 ・ 税 抜) の価格で計上

調達要求番号：BP-25D1-112093

情報本部仕様書		
物品番号	仕様書番号	
品名 又は 件名	DIH-LS-17027D	
	大承	臣認 平成 年 月 日
	作成	平成29年 8月24日
	改正	令和 2年 1月20日
		令和 2年 8月 7日
作成	情報本部総務部	

1 総則

1.1 適用範囲 この仕様書は、情報本部において使用する金属製机上札及び台座（以下、「製品」という。）について規定する。

1.1 引用文書等

1.2.1 引用文書 この仕様書に引用する次の文書は、この仕様書に規定する範囲内において、この仕様書の一部をなすものであり、特に版を指定するもののほかは、入札時又は見積書の提出時における最新版とする。ただし、本契約の履行中に、引用文書に定める法令等に変更があった場合は、その最新版が優先されるものとする。

a) 法令等

防衛省所管物品管理取扱規則（平成18年防衛庁訓令第115号）

2 製品に関する要求

2.1 材質 製品の材質については、黄銅とする。

2.2 形状 製品の形状については、別紙1及び別紙2のとおりとする。

2.3 文字フォント 表示文字については、金属製机上札の表面を毛筆楷書体、裏面を英文字書とする。

2.4 文字サイズ 金属製机上札表面の文字サイズは、職名は30mm×30mmを基準とし、氏名等は40mm×40mmを基準とする。また、裏面のローマ字のサイズは、職名等は大文字22mm×22mm、小文字10mm×10mmを基準とし、氏名等については、大文字25mm×25mm、小文字12mm×12mmを基準とする。

2.5 製品の色 机上札及び台座の下地色については黒色とし、机上札の粹色については金色仕上げとする。また、表示文字の色については、表面及び裏面ともに金色とする。

2.6 加工 加工については、フェルト加工とし、台座に机上札を装着させるため、台座の受け部分に幅3mmの溝をつけるものとし、台座と台座の受け部分の固定方法は、各2箇所ネジ止めをするものとする。また、磨き加工及び皮膜処理を行い、傷、塗装むらのないものとする。

2.7 数量 数量については、調達要領指定書により指定する。

2.8 文字内容 文字内容（職名・氏名等）については、調達要領指定書により指定する。

2.9 文字配置・間隔 文字の配置・間隔については、調達要領指定書により指定する。

3 承認用見本 契約の相手方は、製作に先立ち、机上札の表示文字の内容・配置について、実寸で表示した紙媒体等を、情報本部総務部総務課に提出し承認を得るものとする。

4 品質保証

4.1 監督・検査 監督・検査は、支出負担行為担当官が定める監督及び検査実施要領に基づき実施するものとする。

5 出荷条件 梱包は、商慣習による。

6 提出書類

6.1 納品書 契約の相手方は、**防衛省所管物品管理取扱規則**に基づく納品書を作成し、検査官へ3部提出するものとする。

7 その他の指示

7.1 校正 校正は、官側において1回を基準に実施するものとする。

7.2 仕様書に対する疑義 契約相手方は、この仕様書に疑義が生じた場合には、速やかに支出負担行為担当官と協議するものとする。

1. 机上札

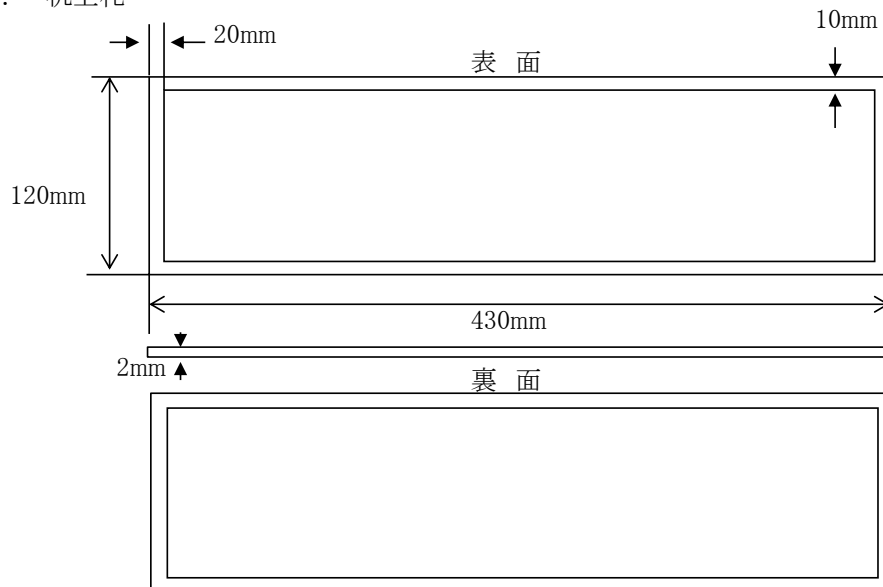

2. 台座

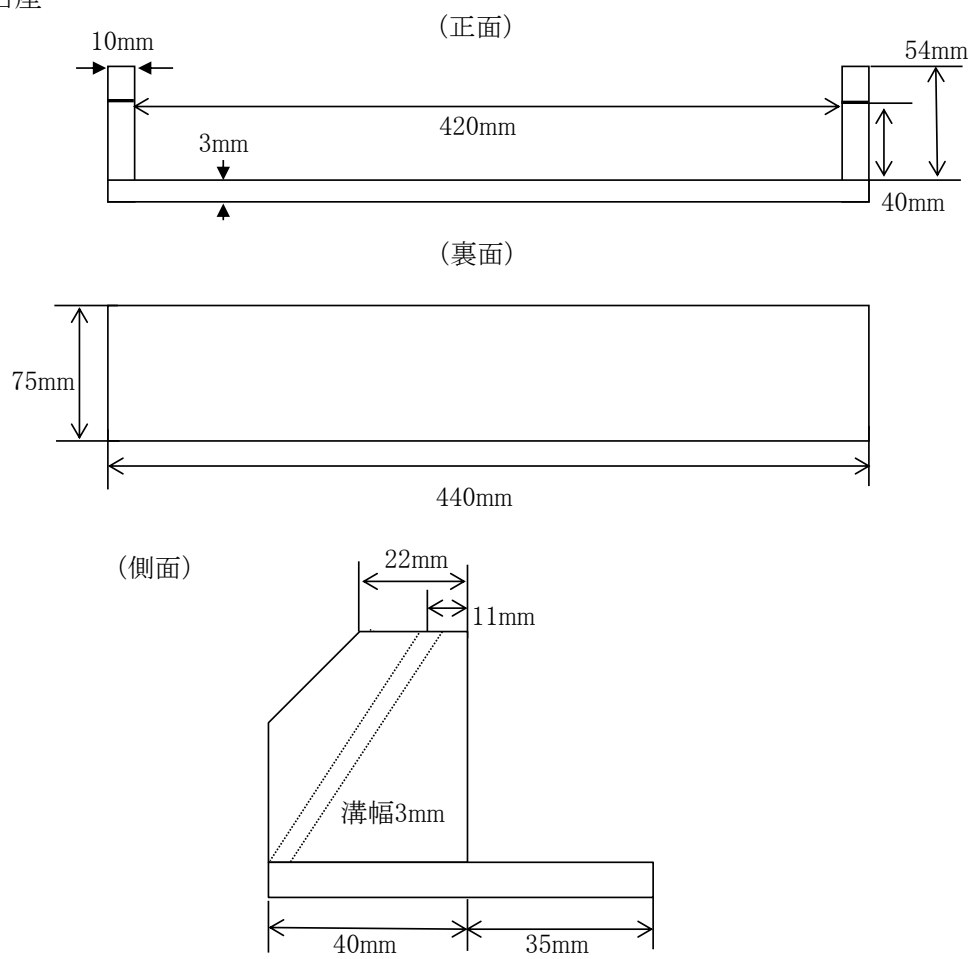



調達要領指定書	発簡番号	
	調達要求番号	BP-25D1-112093
	調達要求年月日	令和7年4月26日
	作成部課	情報本部総務部
	作成年月日	令和7年4月26日
品名	金属製机上札及び台座	
仕様書番号	DIH-LS-17027D	

指定事項

2.7 数量

No.	品名	数量	備考
1	机上札	2	
2	台座	2	

2.8 表示内容

	表示内容
(表)	
(裏)	

※表示内容については契約後別途指示する。

2.9 文字配置・間隔

表面については、**付図1**に示すように、指定された点線内に均等割り付けにて表示するものとする。

裏面については、**付図2**に示すように、点線を中心として中央揃えにて表示するものとする。