

防衛省仕様書改正票

D S P  
Z 8728C(3)

国際連合旗

制定 昭和 58. 3. 26  
改正 平成 31. 1. 9

(FLAG, ORGANIZATIONAL)

□この改正票は、DSP Z 8728C (国際連合旗) についてのものであり、DSP Z 8728C (2) を含め累積記載されている。この改正票はDSP Z 8728Cと併用される。

1.4 a) 規格中“JIS L 1096 一般織物試験方法”を“JIS L 1096 織物及び編物の生地試験方法”に改める。

付表1－旗生地 中

“ 付表1－旗生地 ”

項目		規定		試験方法
組織		平織		JIS L 1096による。
幅	cm	145以上	95以上	
長さ	m	50以上	45以上	
目付	g/m <sup>2</sup>	180以上	175以上	
密度	たて	42以上	51以上	
本/2.54cm	よこ			
引張強さ		539以上	1200以上	JIS L 1096のA法(ラベルストリップ法)による。
N/5cm	たて			
	よこ			

を

“ 付表1－旗生地 ”

項目		規定		試験方法
組織		平織		JIS L 1096のA法による。
幅	cm	145以上	95以上	
長さ	m	50以上	45以上	
目付	g/m <sup>2</sup>	180以上	175以上	
密度	たて	42以上	51以上	
本/2.54 cm	よこ			
引張強さ		539以上	1 200以上	JIS L 1096のA法による。
N/5 cm	たて			
	よこ			

に

改める。

付図1 中“単位 cm”を“単位 mm”に改める。

付図2 中“単位 cm”を“単位 mm”に改める。

原案作成部課等名を次のように改める。

原案作成部課等名:海上自衛隊 補給本部需品部

## 国際連合旗

(FLAG, ORGANIZATIONAL)

## 1 総則

## 1.1 適用範囲

この仕様書は、防衛省が使用する国際連合旗について規定する。

## 1.2 種類

種類は、表 1 による。

表 1 種類

種類	物品番号	生地
3幅	8345-333-0835-5	アクリル
4幅	8345-311-4538-5	
荒天用	—	ポリエステル

## 1.3 製品の呼び方

製品の呼び方は、仕様書の名称及び種類による。

例 国際連合旗, 3幅

## 1.4 引用文書等

この仕様書に引用する次の文書は、この仕様書に規定する範囲内において、この仕様書の一部をなすものであり、入札書又は見積書の提出時における最新版とする。

## a) 規格

J I S L 0 8 4 2 紫外線カーボンアーク灯光に対する染色堅ろう度試験方法

J I S L 0 8 4 4 洗濯に対する染色堅ろう度試験方法

J I S L 0 8 4 7 海水に対する染色堅ろう度試験方法

J I S L 0 8 4 9 摩擦に対する染色堅ろう度試験方法

J I S L 1 0 3 0 - 1 繊維製品の混用率試験方法—第1部：繊維鑑別

J I S L 1 0 3 0 - 2 繊維製品の混用率試験方法—第2部：繊維混用率

J I S L 1 0 9 5 一般紡績糸試験方法

J I S L 1 0 9 6 一般織物試験方法

J I S L 2 4 0 3 麻縫糸

J I S L 2 5 1 1 ポリエステル縫糸

J I S Z 1 5 0 6 外装用ダンボール箱

J I S Z 8 7 2 1 色の表示方法—三属性による表示

N D S Z 8 2 0 1 標準色

## b) 関連文書

THE UNITED NATIONS FLAG CODE AND REGULATIONS

## 2 製品に関する要求

### 2.1 全般

この製品は、THE UNITED NATIONS FLAG CODE AND REGULATIONS及び関連規則に基づき製造されたものでなければならない。

### 2.2 材料

材料は、表 2 による。

表 2 - 材料

区分		規定
旗生地		付表 1 による。
旗ひも		綿組打ちひも、直径約8mm
ナイロンテープ	荒天用	幅約0.9cm, 引張強さ245N以上, 色は白で旗生地と同系色とする。
縫糸	本縫用	J I S L 2 5 1 1 のポリエステルフィラメントミシン糸 # 30 (3コード) 色は旗生地と同系色とする。
	旗ひも取付け用	J I S L 2 4 0 3 の 20 / 3
ひも通し袋		綿あや織, 番手 (たて, よこ) 16 <sup>s</sup> , 密度 (本 / 2. 5 4 c m) たて 7 5, よこ 5 5
金具		黄銅製フック, 全長約 5 0 m m

### 2.3 加工

加工は、次による。

#### 2.3.1 裁断

裁断は、適切に行うものとする。

#### 2.3.2 縫製要領

縫製要領は、次による。

##### a) 一般要領

- 1) 縫い飛び、縫い外れがなく、糸調子は、つれ、たるみがなく縫い目曲がりが目立たないものとする。
- 2) 各部の縫い合わせが優良であるものとする。
- 3) はぎ合わせは、均等になるように流れ方向に配置するものとする。
- 4) 縫い始め及び縫い終わりは、完全に返し縫いを行うものとする。
- 5) 針数は、3cm間の表面に現れた縫い目数とし、15針以上とするものとする。

##### b) 細部要領

- 1) はぎは、折り伏せ二条縫いとし、仕上がり幅は、約0.8cmとするものとする。ただし、荒天用のはぎは、認めない。
- 2) 力布は、旗幅  $\frac{1}{10}$  を一辺とする三角形の共生地を用いて、旗ひも側の上端・下端に旗の裏側から伏せ縫いで二条縫いとするものとする。
- 3) 縁縫いは、旗のひも付け側を除く三方を三つ折りにして(織耳を使用の場合は、二つ折りでもよい)三条縫いとし、仕上がり幅は、約1cmとするものとする。
- 4) 旗付けは、ひも通し袋生地を二つ折りにし、折り返しは、1cm以上とり、旗生地を2cm以上入れて三条縫いとし、仕上がり幅は、約3.5cmとするものとする。
- 5) 旗ひもの取り付けは、旗ひもを通し袋に通し、上下に金具を取り付け、ひも通し袋に縫い付ける。旗ひもの折り返しは上部約10cm、下部約8cmとすること。旗ひもの長さは、旗の上端から旗ひも下端の金具までの長さとし、旗幅の1.5倍とするものとする。

### 2.3.3 染色加工

染色加工は、浸染め又は捺染を標準とし、次による。

- a) 染料は、表3による

表3－染料

生地	染料
アクリル	カチオン染料
ポリエステル	分散染料

- b) 旗の制式は、THE UNITED NATIONS FLAG CODE AND REGULATIONSによる。

### 2.3.4 仕上げ

仕上げは、糸くずを取り除き、丁寧に仕上げるものとする。

## 2.4 外観・形状・寸法

外観、形状及び寸法は、次による。

### 2.4.1 外観

外観は、加工方法が優良で、傷、汚れ、その他の欠点が目立たないものとする。

### 2.4.2 形状・寸法

形状・寸法は、付図1及び付図2によるほか、細部は、5.1の承認による。

## 3 品質保証

検査は、契約担当官等の定める監督及び検査実施要領による。

## 4 出荷条件

出荷条件は、次による。

### 4.1 包装

包装は、表4によるほか、商慣習によるものとし、端数がある場合はこれに準じて行う。

表4－包装

区分		規定	要領
包装	材料		
個装	ポリエチレン袋	厚さ0.05mm以上	旗 1 枚をポリエチレン袋に、物品番号及び製品の呼び方を明記した紙片と共に入れる。
外装	段ボール箱	J I S Z 1 5 0 6 の 両面段ボール箱	a) 個装した10枚をひも又はテープで結び、5束を両面段ボール箱に収納する。
	包装用テープ	—	b) 包装用テープで上下面ともH形に封かんし、包装用バンドを二の字に掛け締め付ける。
	包装用バンド		

### 4.2 外装の表示

包装の表示は、見やすい箇所に、次に示す項目を表示する。

- a) 調達要求番号
- b) 物品番号
- c) 品名(製品の呼び方)
- d) 数量
- e) 納入年月 例 2009年3月
- f) 契約の相手方の名称又はその略号

4

Z 8728C

## 5 その他の指示

### 5.1 承認用見本

契約の相手方は、製作に先立ち承認用見本として製品1組を契約担当官等に提出し、外観・形状及び色について承認を得なければならない。

付表1－旗生地

項目	規定		試験方法	
	アクリル生地	ポリエステル生地		
原糸 %	アクリル(ダル糸) 100	ポリエステル 100	J I S L 1 0 3 0 - 1 及び J I S L 1 0 3 0 - 2 による。	
番手又は織度	たて	1/20	380dtex	J I S L 1 0 9 5 による。
	よこ			
組織	平織		J I S L 1 0 9 6 による。	
幅 cm	145以上	95以上		
長さ m	50以上	45以上		
目付 g/m <sup>2</sup>	180以上	175以上		
密度 本/2.54cm	たて	42以上	51以上	
	よこ			
寸法変化率 %	たて	±3		J I S L 1 0 9 6 のD法による。
	よこ			
引張強さ N/5cm	たて	539以上	1200以上	J I S L 1 0 9 6 のA法(ラベルドストリップ法)による。
	よこ			
色	地色 (背景)	J I S Z 8 7 2 1 の5PB6/8 又は2.5PB6/8とする。		—
	紋章	N D S Z 8 2 0 1 の色番号 2802[白(2)N9]とする。		
染色堅ろう度	耐光	4級以上		J I S L 0 8 4 2 の第3露光法による。
	摩擦			J I S L 0 8 4 9 の摩擦試験機Ⅱ形の乾燥試験による。
	洗濯			J I S L 0 8 4 4 のA-2号による。
	海水			J I S L 0 8 4 7 による。
注記1 色は、標準を示す。				

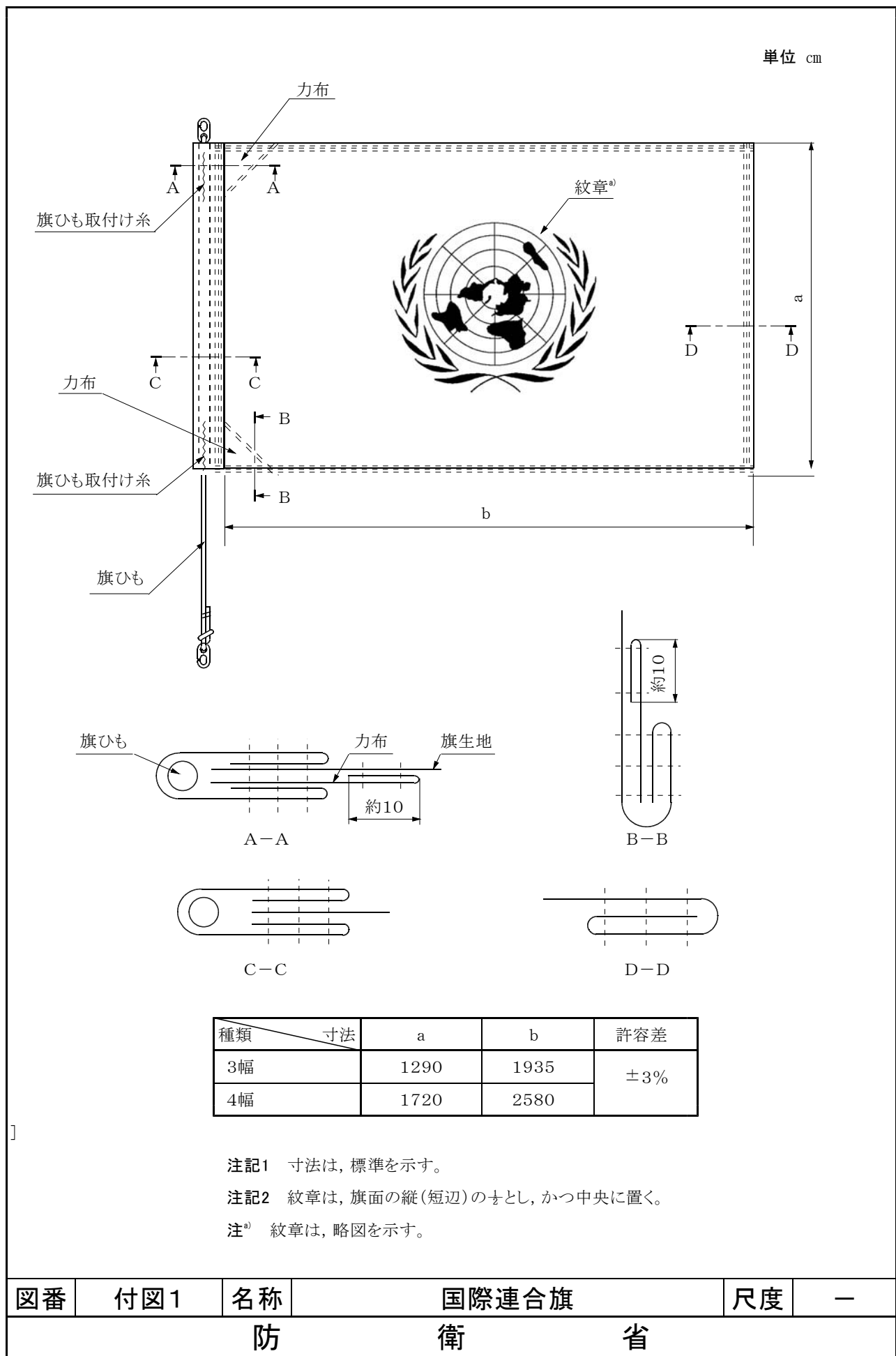

図番	付図1	名称	国際連合旗	尺度	—
		防	衛	省	

