

公 告 第 42 号
令 和 8 年 4 月 2 日

契約担当官
航空自衛隊第2航空団
会計隊長 西谷内 博明

公 告

下記により入札を実施するので、「入札(見積)及び契約心得」を同意のうえ参加すること。

記

- | | |
|-------------|--|
| 1 入札に付する事項 | 「自家用電気工作物年次精密点検」 |
| 2 入札方式 | 一般競争入札 |
| 3 入札日時 | 令和8年4月16日(木) 11時00分
※1 入札日の前日17:00までに到着した郵便(原則、書留等)による入札を有効とします。
(郵送後、会計隊へ連絡すること。)
※2 郵便による入札の場合は、再入札は辞退と見なします。 |
| 4 入札場所 | 航空自衛隊千歳基地 100ビル庁舎 会計隊入札室 |
| 5 契約方法 | 確定契約 |
| 6 契約条項を示す場所 | 航空自衛隊第2航空団 会計隊事務室 |
| 7 参加条件 | (1) 予算決算及び会計令第70条及び71条の該当者については参加できない。
(2) 防衛装備庁長官又は航空幕僚長から「装備品等及び役務の調達に係る指名停止の要領」に基づく指名停止の措置を受けている期間中の者でないこと。
(3) 前号により現に指名停止を受けている者と資本関係又は人的関係のある者であって、当該者と同種の物品の売買又は製造若しくは役務請負について防衛省と契約を行おうとする者でないこと。
(4) 原則、現に指名停止を受けている者の下請負については認めないものとする。ただし真にやむを得ない事由を防衛装備庁長官が認めた場合には、この限りではない。
(5) 防衛省競争参加資格(全省庁統一資格)「役務の提供等」のA、B、C又はD等級に格付けされた北海道地域の競争参加資格を有する者 |
| 8 入札方法 | 落札決定に当たっては、入札書に記載された金額に当該金額の10パーセント(軽減税率対象品目は8パーセント)に相当する額を加算した金額をもって落札価格とするので、入札者は消費税及び地方消費税に係る課税事業者であるか免税事業者であるかを問わず、見積もった金額の110分の100(軽減税率対象品目については108分の100)に相当する金額を入札書に記載すること。 |
| 9 保証金等 | (1) 入札保証金:免除
(2) 契約保証金:免除
(ただし、入札保証金の納付を免除した場合において、落札者が契約を結ばないときは入札保証金相当額(落札価格の100分の5)を徴収する。) |
| 10 入札の無効 | 第7項の参加資格のない者の入札及び入札に関する条件に違反した入札は無効とする。 |
| 11 契約書等の作成 | 有 |
| 12 適用する契約条項 | 航空自衛隊標準契約(請書)条項 役務供給契約(請書)条項及び適用契約条項並びに暴力団排除に関する特約条項(工事以外) |
| 13 履行期間 | 契約締結日 ~ 令和8年12月31日(木) |
| 14 履行場所 | 航空自衛隊稚内分屯基地(北海道稚内市恵比須5丁目2番1号) |
| 15 説明 | 無 |
| 16 落札決定方式 | 予定価格の制限の範囲内で、最低価格をもって入札を行った者を落札者とする。 |
| 17 その他 | (1) 代理人による入札は、委任状の提出を必要とする。
(2) 入札参加者は、入札前までに防衛省競争参加資格(全省庁統一資格)(写)を下記照会先へ提出すること。
ただし、当該年度に有効な防衛省競争参加資格(全省庁統一資格)(写)を既に提出している場合は省略することができる。(FAXによる提出可)
(3) 本入札は、持参又は郵便入札を可とする。
(4) 本入札に関する事項については、会計隊契約班に照会又は千歳基地HPを参照すること。 |
| 18 照会先 | 〒066-0044
北海道千歳市平和無番地
航空自衛隊 第2航空団 会計隊 契約班
千歳基地HP: https://www.mod.go.jp/asdf/chitose/acs/
TEL: 0123-23-3101(内2753)
FAX: 0123-23-3382(直通)
担当: 福地 |

航空自衛隊仕様書			
仕様書の種類	内容による分類	役務仕様書	
	性質による分類	個別仕様書	
物品番号		仕様書番号	
品名 又は 件名	自家用電気工作物年次 精密点検		
		承認	令和7年 5月12日
		作成	令和7年 5月12日
		改正	
		作成部隊等名	第18警戒隊 基地業務小隊
		ホームページ	掲載 ・ 不掲載

1 総則

1.1 適用範囲

この仕様書は、航空自衛隊稚内分屯基地における自家用電気工作物年次精密点検（以下「役務」という。）について規定する。

1.2 関連文書

電気事業法（昭和39年法律第170号）

2 役務に関する要求

2.1 対象品目及び役務要領

契約相手方は、点検、測定等、電気事業法に基づき行うものとし、対象品目、数量及び時期については、調達要領指定書による。細部日程は、官側と調整するものとする。

2.2 履行場所

航空自衛隊稚内分屯基地

2.3 資材等

役務に必要な資材及び器材は、契約相手方が準備するものとする。

2.4 提出書類

a) 現場代理人等通知書（経歴書共）

b) 工程表

c) 役務写真

営繕工事写真撮影要領（国土交通省大臣官房官庁営繕部）に基づき、撮影し、アルバム（カラー印刷）に整理し官側に提出するものとする。

d) 各種測定記録表

e) その他監督官が指示する書類

2.5 現場管理

役務現場管理は、建築保全業務共通仕様書の当該事項によるものとする。

3 品質管理

3.1 完成検査

測定記録表が完成した際には、官側に提出し、成果物の内容の確認を受ける。

4 その他の指示

4.1 立入申請

契約相手方は、基地内立入に際し、警衛所において面会手続きを実施し、その後の指示を受けるものとし、許可を受けた場所以外の立入は禁止とする。

4.2 写真及び動画撮影

- 1) 契約相手側が基地内にパソコン、可搬型記憶媒体及びデジタルカメラを持ち込む際、官側に対し申し出て必要な処置を行うものとする。
- 2) 写真及び動画の撮影は役務監督官の許可する場合を除き禁止とする。

4.3 安全管理

- a) 契約履行中において、官側の物品に損害を与えた場合は、官側へ報告するとともに契約相手方の責において、処置及び修復を行うものとする。
 - b) 受注者の監督責任の下に発生した災害又は作業員の負傷については、官側はその補償及び責任を負わない。
- 4.4 本役務で知りえた情報は、第三者へ提供及び公表を行ってはならない。
- 4.5 細部不明な点及び疑義が生じた場合には、官側と協議して行うものとする。

調達要領指定書	発簡番号	
	調達要求番号	施-5
	調達要求年月日	令和8年4月2日
	作成部隊	第18警戒隊 基地業務小隊
	作成年月日	令和8年4月2日
品名	自家用電気工作物年次精密点検	
仕様書番号		

指定事項：

1 2.1.a) 対象品目及び数量

品名	点検項目等	数量
高压ケーブル	高压ケーブル点検	16回線
高压ケーブル	高压絶縁測定	16回線
過電流継電器	規格 MEIDEN: MW85N-01 MEIDEN: MW85N-10W 富士電機: QHA-OC1 点検 (電流・時間) 特性試験 (R相, T相)	27台
地絡方向継電器	規格 MEIDEN: MW85N-01 MEIDEN: MW85N-10W 富士電機: QHA-DG3 点検 (電圧・電流・時間) 特性試験位相特性試験	28台
真空遮断器	連動試験	54回
地絡過電圧継電器	規格 MEIDEN: MW85N-10W 点検 (電圧・時間) 特性試験	5台
不足電圧継電器	規格 MEIDEN: MW85N-01 MEIDEN: MW85N-10W 点検 (電圧・時間) 特性試験 (3相)	3台

高压ケーブル点検及び高压ケーブル絶縁測定の細部測定区間は、別紙第1から別紙第4による。

2 2.1.b) 点検実施日

令和8年4月25日 0815~1700

予備日 同年4月26日 0815~1700

3 2.1.c) 履行期限

令和8年12月31日

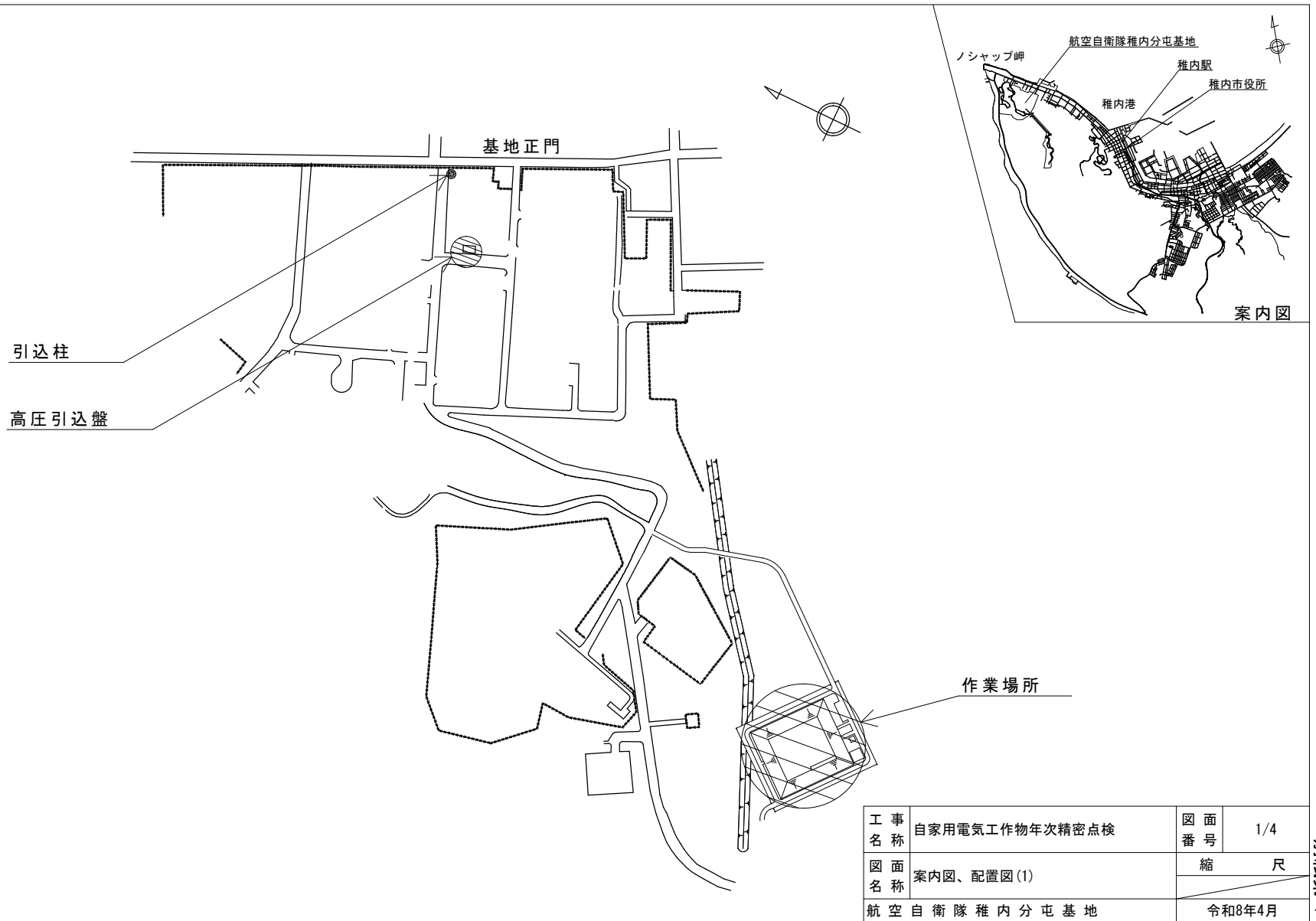

工事名称	自家用電気工作物年次精密点検	図面番号	1/4
図面名称	案内図、配置図(1)	縮尺	
航空自衛隊稚内分屯基地		令和8年4月	

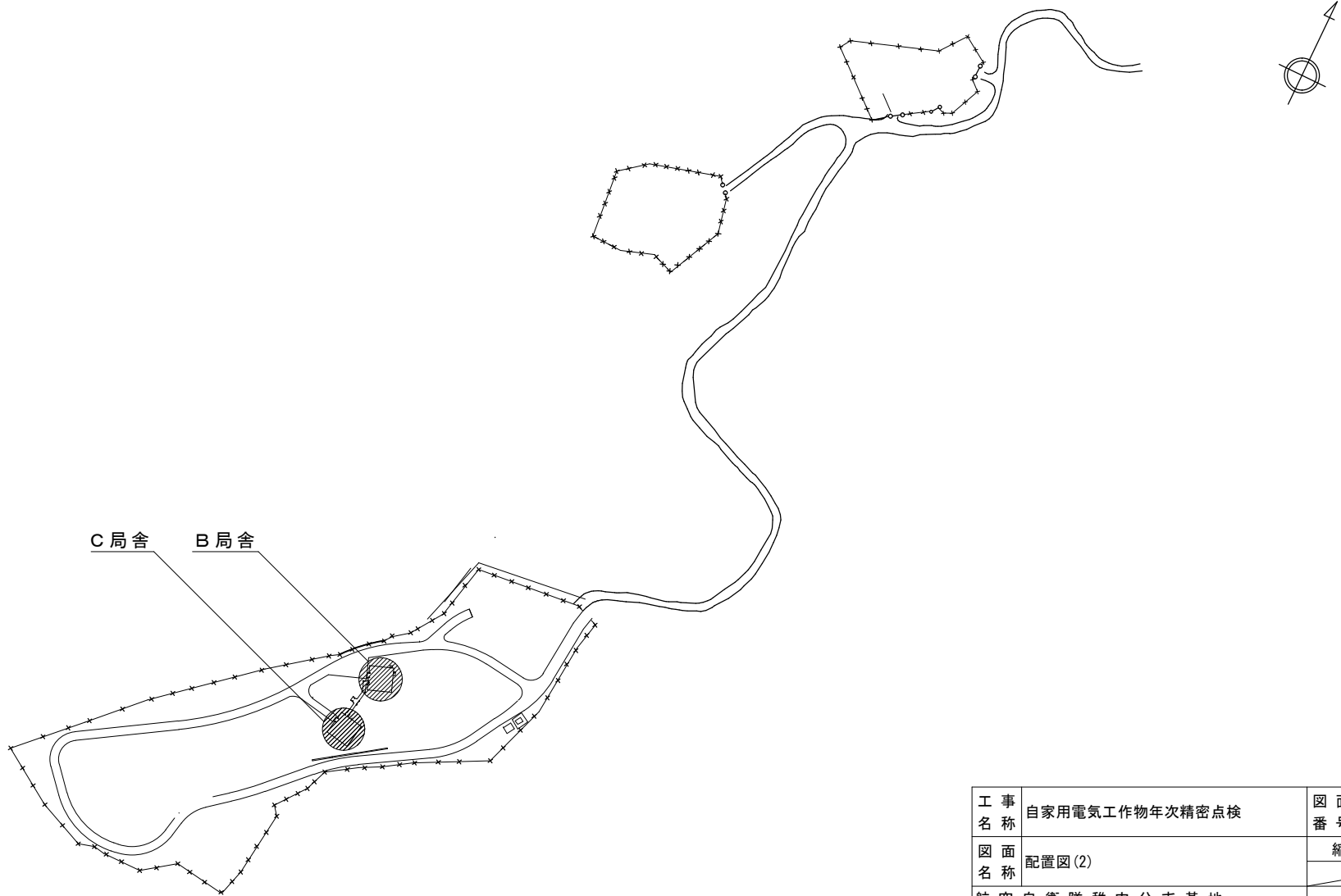

工事名称	自家用電気工作物年次精密点検	図面番号	2/4
図面名称	配置図(2)	縮尺	
航空自衛隊稚内分屯基地		令和8年4月	

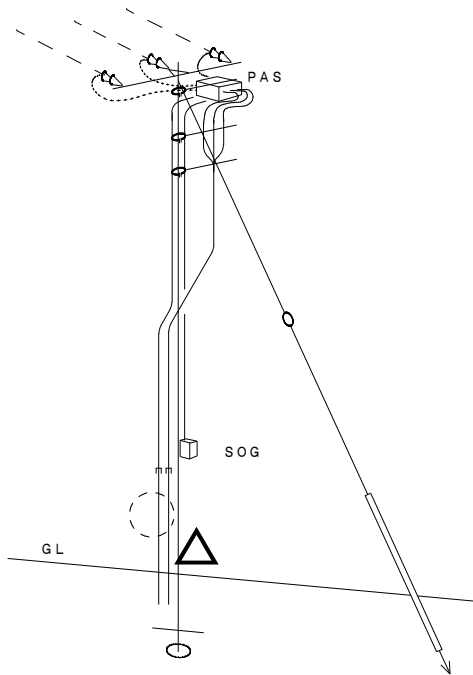

引込柱姿図

△地絡方向継電器試験

仕様 (PAS)
7.2kV 300A 12.5kVA 重耐塩
VT, LA, SOG付
入切表示・事故別警報接点付
自己診断機能付

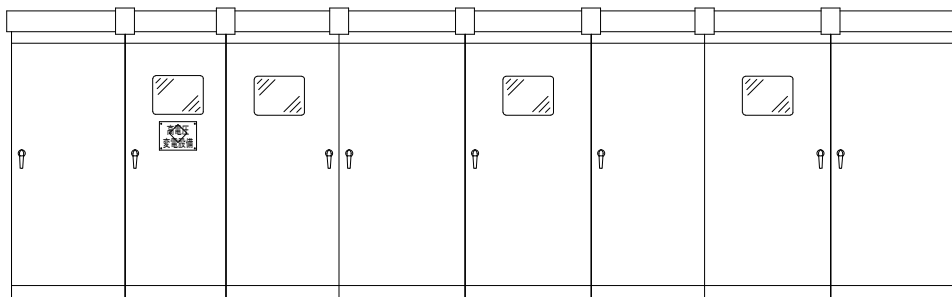

正面図

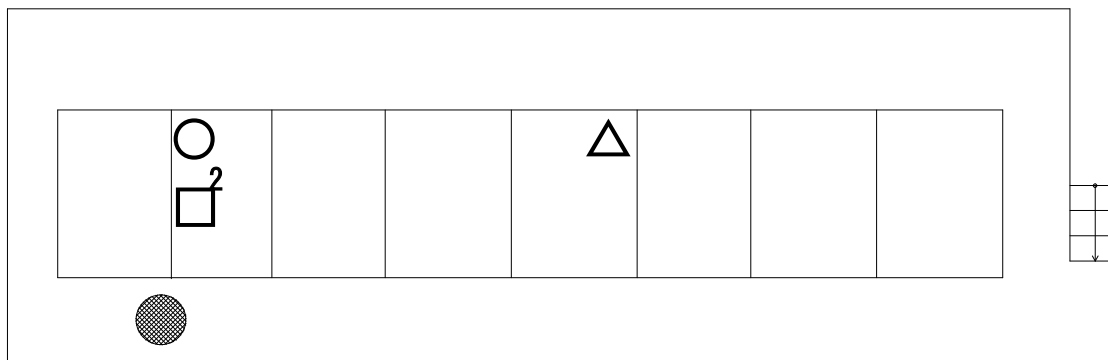

平面図

○	過電流継電器試験
△	地絡方向継電器試験
□	連動試験

工事名称	自家用電気工作物年次精密点検	図面番号	3/4
図面名称	配置図(3)	縮尺	
航空自衛隊稚内分屯基地		令和8年4月	

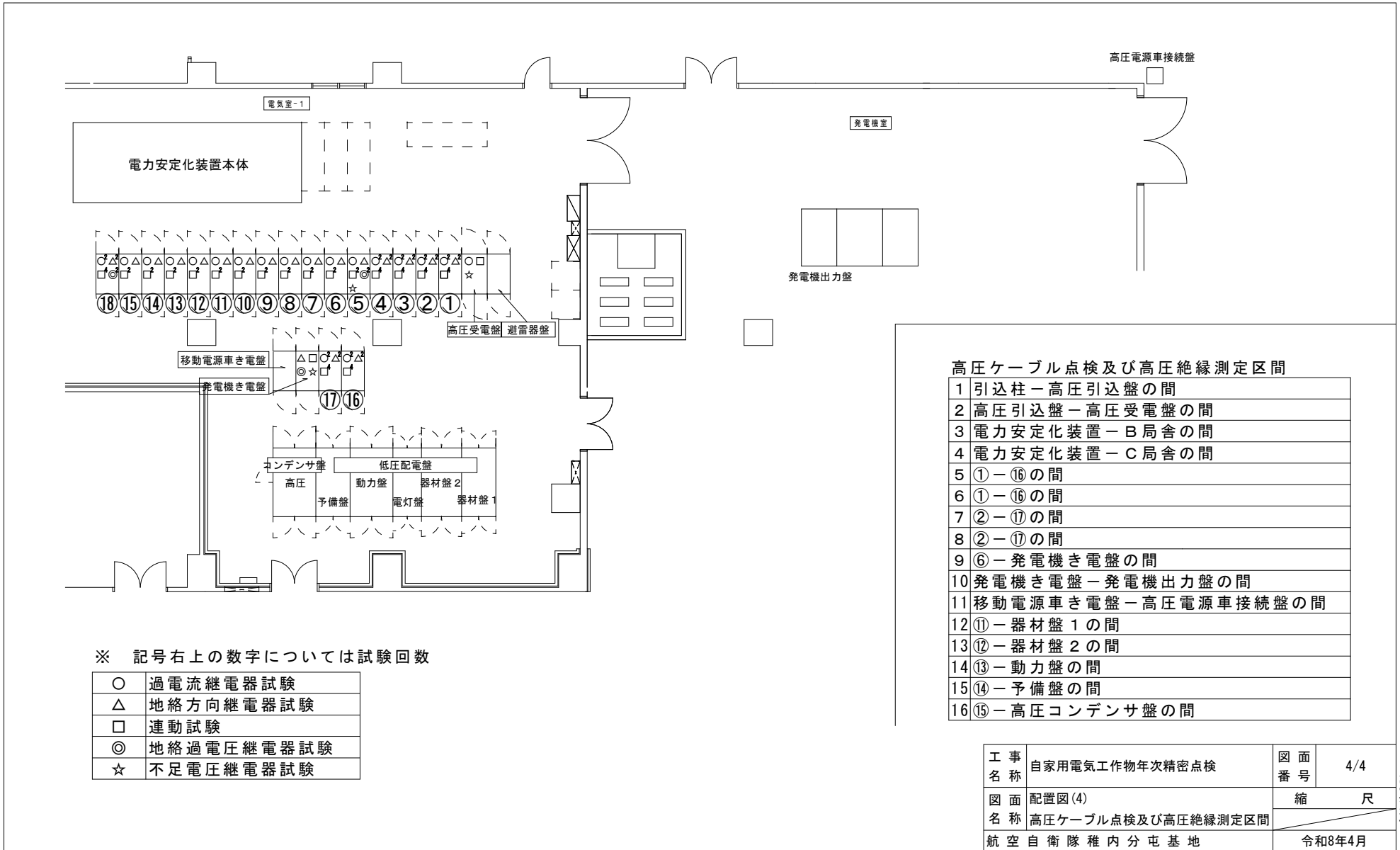

高圧ケーブル点検及び高圧絶縁測定区間

1	引込柱－高圧引込盤の間
2	高圧引込盤－高圧受電盤の間
3	電力安定化装置－B局舎の間
4	電力安定化装置－C局舎の間
5	①－⑱の間
6	①－⑱の間
7	②－⑳の間
8	②－⑳の間
9	⑥－発電機き電盤の間
10	発電機き電盤－発電機出力盤の間
11	移動電源車き電盤－高圧電源車接続盤の間
12	⑪－器材盤 1の間
13	⑫－器材盤 2の間
14	⑬－動力盤の間
15	⑭－予備盤の間
16	⑮－高圧コンデンサ盤の間

※ 記号右上の数字については試験回数

○	過電流継電器試験
△	地絡方向継電器試験
□	連動試験
◎	地絡過電圧継電器試験
☆	不足電圧継電器試験

工事 名称	自家用電気工作物年次精密点検	図面 番号	4/4
図面 名称	配置図(4) 高圧ケーブル点検及び高圧絶縁測定区間	縮 尺	
航空自衛隊稚内分屯基地		令和8年4月	

入札書

貴通知・公告に対し、入札(見積)及び契約心得・標準契約条項等承知の上、下記のとおり提出致します。

令和 年 月 日

契約担当官
航空自衛隊第2航空団
会計隊長 西谷内 博明 殿

(住所)

(会社名)

(代表者氏名)

(担当者)

(電話番号)

品名	規格	単位	数量	単価	金額
自家用電気工作物年次精密点検	仕様書のとおり	式	1		
	以下余白				
総額 ￥					
申込者の条件	履行期間: 契約締結日～令和8年12月31日 履行場所: 航空自衛隊稚内分屯基地				

◎入札者は一旦提出した入札書の引替、変更または取消をなすことが出来ない。(会計法第29条の5②)

「記載注意」

1. 不要の字句は適宜抹消して使用すること。
2. 品名点数が少ないときは余白の欄に斜線すること。
3. 2葉以上使用するときは総額欄は次葉へつづくとし最後の用紙に総額を記載すること。

委任状

令和 年 月 日

契約担当官
航空自衛隊第2航空団
会計隊長 西谷内 博明 殿

下記の番号に ○ の付記のある
入札に関する権限を代理人 に委任します。

件名: 自家用電気工作物年次精密点検

- 1 入札及び見積に関する事項
- 2 契約締結の権限
- 3 代金の請求及び領収に関する権限
- 4 復代理人選任の権限
- 5 上記の外、本件に付随する一切の権限

委任者 (住所)
(会社名)
(代表者名)

受任者 (住所)
(会社名)
(代理人)