

航空自衛隊仕様書				
仕様書の種類	内容による分類	装備品等仕様書		
	性質による分類	個別仕様書		
物品番号	8460-011-7016-5		仕様書番号	
品名 又は 件名	航空衣のう		C&LPS-D84078-9	
			大臣承認	平成 年 月 日
			作成	昭和31年11月30日
			改正	平成24年 6月29日
				令和 7年10月10日
作成部隊等名	補給本部			

1 総則

1.1 適用範囲

この仕様書は、航空自衛官が航空服などを収納するために用いる航空衣のうについて規定する。

1.2 用語及び定義

この仕様書で用いる主な用語及び定義は、C&LPS-Y00007の1.2による。

1.3 引用文書

この仕様書に引用する次の文書は、この仕様書に規定する範囲内において、この仕様書の一部をなすものであり、入札書又は見積書の提出時における最新版とする。

なお、次の文書に定める内容が、この仕様書に定める内容と相違する場合は、この仕様書に定める内容が優先する。

a) 規格

JIS L 1096	織物及び編物の生地試験方法
JIS L 2512	ビニロン縫糸
JIS Z 1506	外装用段ボール箱
JIS Z 1507	段ボール箱の形式
JIS Z 1511	紙ガムテープ（包装用）
JIS Z 1527	ポリプロピレン製バンド
NDS Z 0001	包装の総則
NDS Z 8011	角形銘版

b) 仕様書

DSP L 4768	帆布
C&LPS-Y00007	調達品等一般共通仕様書

2 製品に関する要求

2.1 材料

材料は、表1による。

品 名	航空衣のう
-----	-------

表 1－材料

区 分		規 定		用 途
主 材 料	帆 布	DSP L 4768のビニロン・ポリエステル混紡交織帆布の10号とし、色は淡青色とする。		本体
	テープ	アクリルテープ 二重織又はトジ織2×50 色は、紺色とする。	引張強さ1000N以上 JIS L 1096の A法による。	取手
		アクリルテープ 杉織一つ山又は平織1×20 色は、紺色とする。	引張強さ800N以上 JIS L 1096の A法による。	中央端末覆い 内面縁取
	縫い糸	JIS L 2512とし、 色は、基布と同色とする。	5番	取手部及びファスナ先端 部縫製用
			8番	各部地縫及び縁取縫製用
	ファスナ	丹銅製 No. 10		本体
	押ボタン	7050番（黒ニッケルめっき）		ふた
	牛革タンニン	厚さ1mm（基準）		隅み当て
銘 板	綿40番ブロード、白、裏面樹脂加工		銘板	

2.2 縫製要領

縫製要領は、次による。

- a) 針数は、2.54 cm間に現れた縫い目数とし、表2による。

表 2－針数

区 分		針 数
ビニロン縫糸	5番	4 ～ 6
	8番	5 ～ 7

- b) 各部の縫い合わせが優良であること。
c) 縫い飛び及び縫い外れがなく、糸調子は、糸につれ、たるみがなく、縫い目曲がりが目立たないものとする。
d) 縫い始め及び縫い終りは、完全に返し縫いをする。

品名	航空衣のう
----	-------

2.3 形状・寸法

形状及び寸法は、図1を基準とする。

2.4 外観

仕上がりは、きず、汚れなどの欠点が目立たないものとする。

2.5 製品の表示

製品の表示は、図2に示す様式のもの、図1に示す位置に縫い付ける。

単位 cm

航空自衛隊 		5
物品番号	8460-011-7016-5	
品名	航空衣のう	
納入年度	例 2025年度	
契約者		
所属・氏名		
3		
8		

注記1 銘板の枠及び記載事項は、にじみ及び退色しにくいものを用いて、黒色で鮮明に押印又は印刷する。

注記2 銘板の用字及び書体は、NDS Z 8011による。

注記3 寸法は、基準を示す。

図2-銘板

3 品質保証

3.1 監督・検査

契約担当官等の定める監督及び検査実施要領に基づき実施する。

4 出荷条件

4.1 包装

包装は、表3による。

品 名	航空衣のう
-----	-------

表 3－包装

区 分		包 装 条 件	包 装 要 領
個 装		ポリエチレン袋	1 E A ごとポリエチレン袋に入れ、5 E A ごとに十字紙ひも掛とする。
外 装	段ボール箱	J I S Z 1 5 0 6 の複両面ダンボール箱 2 種以上で、箱の形式は、J I S Z 1 5 0 7 の A - 1 形とし、箱の大きさは、内径 60 cm × 30 cm × 40 cm を基準とする。	個装したものを 4 包、計 2 0 E A を段ボール箱に収納する。段ボール箱は、包装用テープで上下面とも H 形に封かんし、包装用バンドで二の字にかけ締め付ける。
	紙ガムテープ	J I S Z 1 5 1 1 の 2 種以上で、幅 5 cm 以上のものとする	
	包装用バンド	J I S Z 1 5 2 7 の 15.5 mm 以上又はこれと同等以上のものとする。	

4.2 端数包装

端数包装のある場合は、4.1 に準じて行う。

4.3 外装の表示等

外装の表示は、N D S Z 0 0 0 1 の箇条 5 によるほか、次に示す項目を 2 面及び 4 面に行う。

- a) 調達要求番号
- b) 物品番号 (8 4 6 0 - 0 1 1 - 7 0 1 6 - 5)
- c) 品名 (航空衣のう)
- d) 数量
- e) 納入年度

例 2 0 2 5 年度

- f) 契約相手方の名称又はその略号

5 その他の指示

5.1 承認用見本

契約の相手方は、C & L P S - Y 0 0 0 0 7 の 4.3 に基づき、製造に先立ち契約担当官等に承認用見本として製品 1 個を提出し、外観・形状及び色について承認を受ける。なお、承認用見本は、納入品の一部とすることができる。

5.2 仕様書の疑義

契約の相手方は、仕様書の内容について疑義が生じた場合は、契約担当官等を通じて調達要求元と協議する。

単位 mm

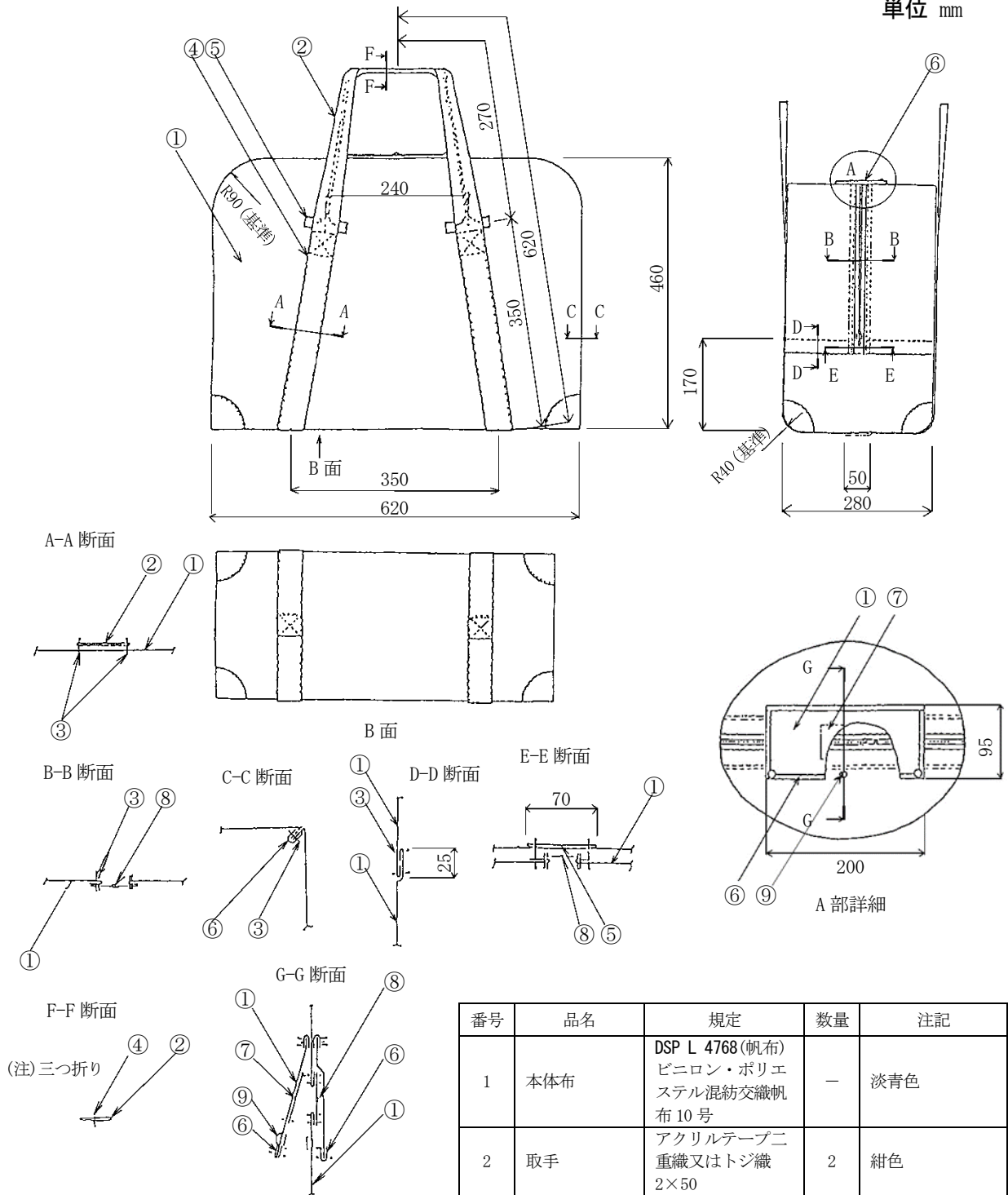

注記 1 寸法許容差 ±5 %
 注記 2 番号 2 の取手の頂点から番号 5 の補強テープまでを 270 mm, 側面最下部までを 620 mm とする。

番号	品名	規定	数量	注記
1	本体布	DSP L 4768 (帆布) ビニロン・ポリエステル混紡交織帆布 10 号	—	淡青色
2	取手	アクリルテープ二重織又はトジ織 2×50	2	紺色
3	縫糸	ビニロン縫糸 8 番	—	本体布と同系色
4	縫糸	ビニロン縫糸 5 番	—	
5	補強テープ	アクリルテープ杉織一つ山又は平織	—	紺色
6	縁取りテープ	1×20	—	
7	銘板	綿布	1	白色
8	ファスナ	56 cm(基準)	2	丹銅製No.10
9	押しボタン	7050番	3	市販品
10	隅み当て革	厚さ 1 mm(基準)	4	牛皮タニシなめし

図 1 - 航空衣のう