

航空自衛隊仕様書				
仕様書の種類	内容による分類	装備品等仕様書		
	性質による分類	個別仕様書		
物品番号	8405-427-8487-5		仕様書番号	
品名 又は 件名	演奏用ベルト		C&LPS-D84519-1	
			大臣承認	平成 年 月 日
			作成	平成23年 5月26日
			改正	平成24年12月11日
				平成 年 月 日
作成部隊等名	補給本部			

## 1 総則

### 1.1 適用範囲

この仕様書は、航空自衛官の音楽隊で使用する演奏用ベルトについて規定する。

### 1.2 用語及び定義

この仕様書に用いる主な用語及び定義は、C&LPS-Y00007の1.2による。

### 1.3 製品の呼び方

製品の呼び方は、仕様書の名称による。

### 1.4 引用文書

この仕様書に引用する次の文書は、この仕様書に規定する範囲内において、この仕様書の一部をなすものであり、入札書又は見積書の提出時における最新版とする。

#### a) 規格

JIS S 6040 一般工作用接着剤

#### b) 仕様書

C&LPS-Y00007 調達品等一般共通仕様書

## 2 製品に関する要求

### 2.1 材料

材料は、表1による。

表1-材料

項目	規定	
ベルト本体	表側	牛革 白染め 厚さ2.0~2.5mm 白色
	裏側	人工皮革 厚さ1.5mm (許容差:±3%) 白色
遊皮(表革)	牛革 白染め 厚さ1.8~2.3mm 白色	
面ファスナ	ナイロン又はポリエステル製 幅50mm 白色	

品名	演奏用ベルト
----	--------

表1－材料（続き）

項目	規定
バックル	A 鉄製 厚さ1.2mm クロムメッキ B
わしのマーク	アルミ製 厚さ2.5mm クロム色アルマイト
かしめ	真鍮製 両面大かしめ頭径9mm ニッケルメッキ
接着剤	J I S S 6 0 4 0 の 4 種 A 又 は B
縫い糸	ビニロン #5 本体と同系色
	ビニロン #20 本体と同系色（遊革及び面ファスナ）
注記 許容差のない寸法については、基準値とする。	

## 2.2 加工

加工は、次による。

- a) 主材料を規定の寸法に裁断し、裏革と面ファスナを接着する。
- b) 表革と裏革を接着剤で圧着後、縫い代 $5 \pm 0.15$ mmで1条押さえ縫いを行うものとする。
- c) 針数は、2針以上/cm間とする。

## 2.3 形状・寸法

形状及び寸法は、付図1による。

## 3 監督・検査

契約担当官等の定める監督及び検査実施要領に基づき実施する。

## 4 出荷条件

### 4.1 包装

商慣習によるほか、内装は、金具を付したベルト10EAをクラフト紙で包む。

### 4.2 端数包装

端数のある場合は、4.1に準じて行うものとする。

### 4.3 包装の表示

包装の表示は、見やすい箇所に次の事項を表示するものとする。

- a) 調達要求番号
- b) 物品番号
- c) 品名（製品の呼び方）
- d) 数量
- e) 納入年度  
例 2012年度
- f) 契約の相手方の名称又はその略号

品	名	演奏用ベルト
---	---	--------

## 5 その他の指示

### 5.1 承認用見本

契約の相手方は、C&LPS-Y00007の4.3に基づき、製作に先立ち、製品1組を契約担当官等に提出し、風合い及び色について承認を得なければならない。

ベルト本体裏面図

単位mm

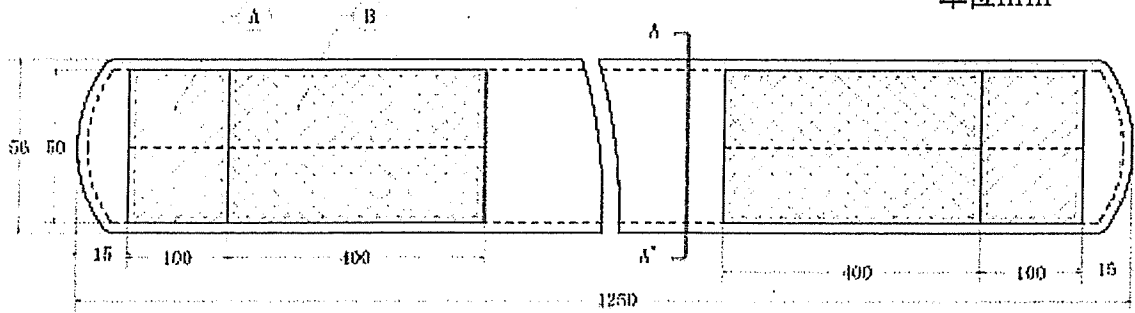

バックルB

バックルA

A~A' 断面図

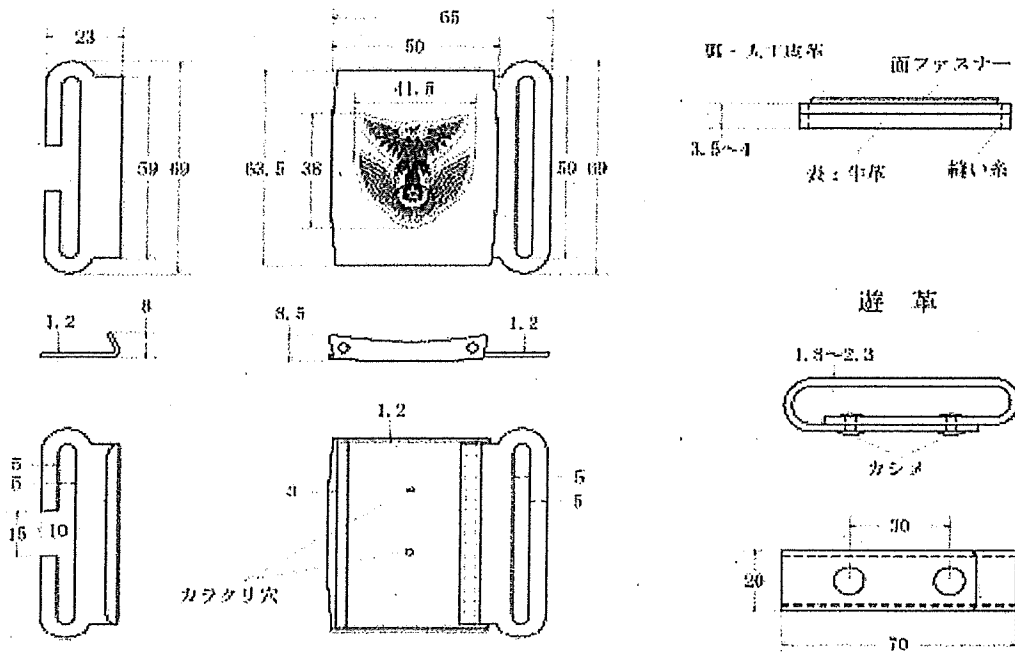

区分	規格	
ベルト本体	50×1250 1本	
面ファスナー	A	50×100 オス×2
	B	50×400 メス×2
バックルA	1 EA	
バックルB	1 EA	
遊草	2 EA ベルト本体とのかみ合性は良好であること	
カシメ	2 EA	

注記 形状及び寸法は、基準を示す。

付図1—形状及び寸法