

航空自衛隊仕様書			
仕様書の種類	内容による分類	装備品等仕様書	
	性質による分類	個別仕様書	
物品番号		仕様書番号	
品名 又は 件名	き章, 布製	C&LPS-D84505-8	
		大臣承認	平成 年 月 日
		作成	平成21年10月6日
		改正	令和6年10月8日
			令和7年3月13日
作成部隊等名	補給本部		

1 総則

1.1 適用範囲

この仕様書は、航空自衛官の職務又は技能を識別するために用いるき章、布製について規定する。

1.2 用語及び定義

この仕様書で用いる主な用語及び定義は、C&LPS-Y00007の1.2による。

1.3 種類

種類は、表1による。

なお、調達種類及び数量は、調達要領指定書による。

1.4 製品の呼び方

製品の呼び方は、仕様書の名称及び種類による。

例 航空き章（操縦士）、布製

1.5 引用文書

この仕様書に引用する次の文書は、この仕様書に規定する範囲内において、この仕様書の一部をなすものであり、入札書又は見積書の提出時における最新版とする。

なお、引用文書に定める内容が、この仕様書の内容と相違する場合は、この仕様書に定める内容が優先する。

a) 規格

JIS L 0842	紫外線カーボンアーク灯光に対する染色堅ろう度試験方法
JIS L 0844	洗濯に対する染色堅ろう度試験方法
JIS L 0848	汗に対する染色堅ろう度試験方法
JIS L 0849	摩擦に対する染色堅ろう度試験方法
JIS L 1030-1	繊維製品の混用率試験方法—第1部：繊維鑑別
JIS L 1030-2規格群	繊維製品の混用率試験方法（繊維混用率）
JIS L 1057	織物及び編物のアイロン寸法変化率試験方法
JIS L 1096	織物及び編物の生地試験方法

b) 仕様書

C&LPS-Y00007	調達品等一般共通仕様書
C&LPS-D84500	作業服改, 空

品 名	き章, 布製
-----	--------

2 製品に関する要求

2.1 材料

材料は、表2による。

2.2 加工

2.2.1 刺しゅう

刺しゅうは、台地に図1のようにミシン刺しゅう縫いつぶしを施す。

2.2.2 縁折り接着加工

製品を図1の寸法に四辺を折りしろ5 mm（基準）以上で折り曲げると同時に四角をカットし、身生地を入れて三枚重ねになるようにして、アイロン接着加工を施す。

2.2.3 仕上げ

仕上げは、次によるものとし、細部は承認見本による。

- a) 刺しゅうは、いずれも刺しゅう糸がたるまないように仕上げ、糸抜けのないようにする。

2.3 形状・寸法

形状及び寸法は、図1によるものとし、細部は承認見本による。

3 監督・検査

契約担当官等の定める監督及び検査実施要領に基づき実施する。

4 出荷条件

4.1 包装

包装は、次による。

- a) 内装は、製品 20 EA ごと紙ひも、テープ等で1束とし、200 EA をボール箱に入れ、上面に品名、物品番号及び数量を明記する。
b) 外装は商習慣による。

4.2 外装の表示等

外装の表示は、見やすい箇所に次の事項を表示する。

- a) 調達要求番号
b) 物品番号
c) 品名（製品の呼び方）
d) 数量
e) 納入年度
 例 2025年度
f) 契約の相手方の名称又は略号

5 その他の指示

5.1 提出書類

契約の相手方は、C&LPS-Y00007の4.1.1に基づき、類別原資料を提出する。ただし、提出の有無については、調達要領指定書に示す。

5.2 承認用見本

契約の相手方は、C&LPS-Y00007の4.3に基づき、製作に先立ち製品1EAを契約担当官等に提出し、形状及び仕上げ具合について承認を得なければならない。ただし、承認を得た実績がある契約の相手方は、仕様に変更がない場合、提出を省略することができる。

表 1 - 種類

種 類		物品番号
航空き章	(操縦士)	8 4 5 5 - 4 2 7 - 6 8 9 0 - 5
	(航空士)	8 4 5 5 - 4 2 7 - 6 8 9 1 - 5
航空管制き章		8 4 5 5 - 4 2 7 - 6 8 9 2 - 5
不発弾処理き章		8 4 5 5 - 4 2 7 - 6 8 9 3 - 5
兵器管制き章		8 4 5 5 - 4 2 7 - 6 8 9 4 - 5
高射管制き章		8 4 5 5 - 4 2 7 - 6 8 9 5 - 5
航空医官き章		8 4 5 5 - 4 2 7 - 6 8 9 6 - 5
内務班長き章		8 4 5 5 - 4 2 7 - 6 8 9 7 - 5
レンジャーき章		8 4 5 5 - 4 2 7 - 6 8 9 8 - 5
空 挺 き 章		8 4 5 5 - 4 2 7 - 6 8 9 9 - 5
体 力 き 章		8 4 5 5 - 4 2 7 - 6 9 0 0 - 5
宇宙作戦き章		8 4 5 5 - 4 2 8 - 4 8 8 7 - 5
航空救難き章		8 4 5 5 - 4 2 8 - 5 4 2 0 - 5
航空整備き章		—————

表 2 - 材料

項目	規格	用途
主材料	C&LPS-D84500の付表1及び付表3による。色はライトグレーとする。	き章の台地
副材料	ポリエステルспан #100 黒色	刺しゅう糸
	ポリエステルспан #80～#100 白色又は黒色	刺しゅう裏糸
補助材料	熱接着樹脂	台地裏地

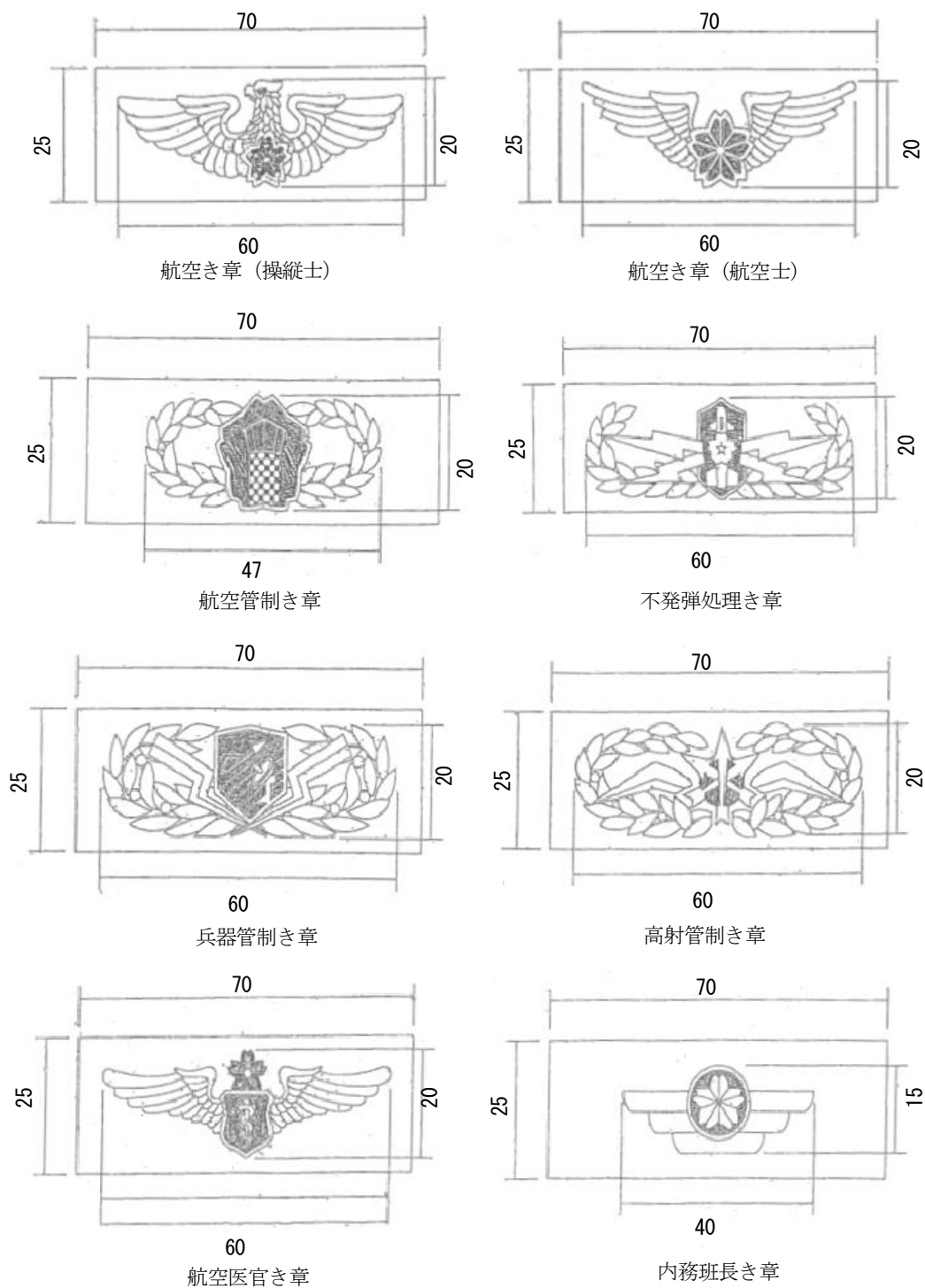

注記 1 き章の図における黒塗り部分については、刺しゅうしない。

注記 2 図の形状及び寸法は、基準を示す。

図 1 - 形状・寸法

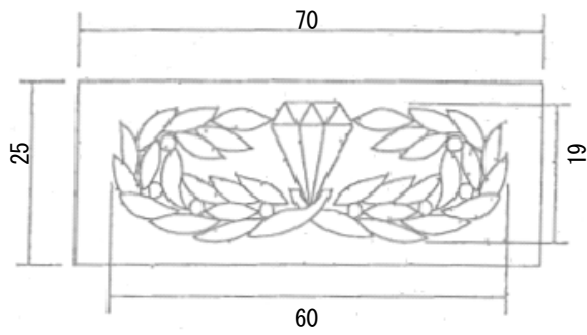

レンジャーき章

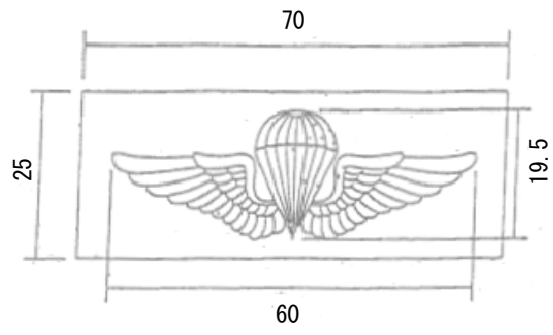

空挺き章

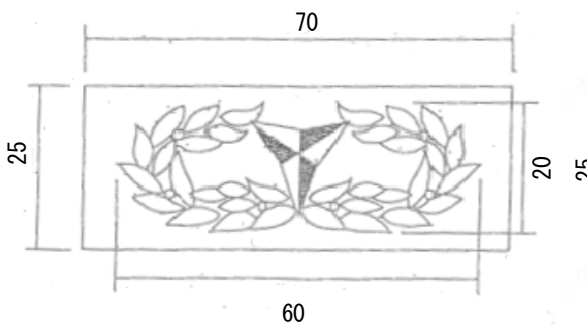

体力き章

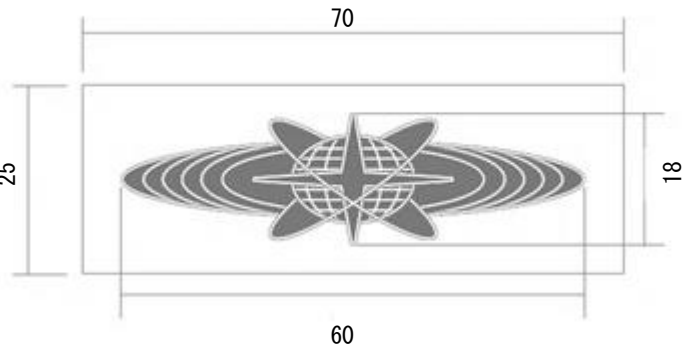

宇宙作戦き章

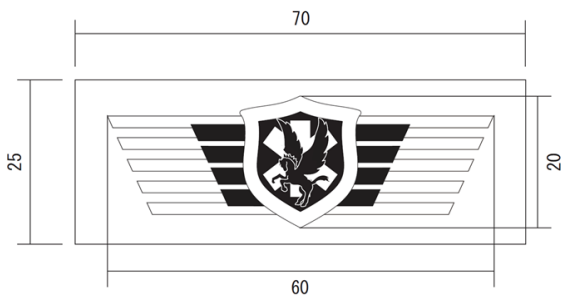

航空救難き章

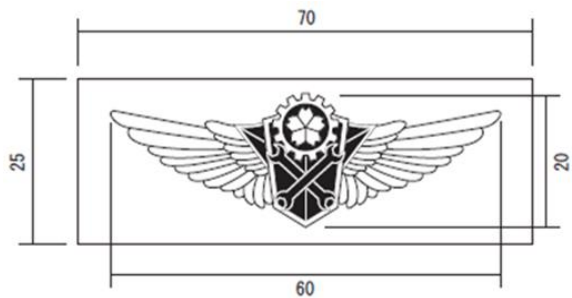

航空整備き章

注記1 き章の図における黒塗り部分については、刺しゅうしない。

注記2 図の形状及び寸法は、基準を示す。

図1－形状・寸法（続き）