

航空自衛隊仕様書		
仕様書の 種類	内容による分類	装備品等仕様書
	性質による分類	個別仕様書
物品番号	8455-402-4563-5	仕様書番号
品名 又は 件名	航空学生記章	4補LPS-D84013-3
		作成 平成26年 6月 4日
		改正 平成30年 1月25日
		令和 5年 3月28日
	作成部 隊等名	第4補給処

1 総則

1.1 適用範囲

この仕様書は、航空学生が着用する航空学生記章の調達について規定する。

1.2 用語及び定義

この仕様書で用いる主な用語及び定義は、引用文書等による。

1.3 引用文書等

この仕様書に引用する次の文書は、この仕様書に規定する範囲内において、この仕様書の一部をなすものであり、入札書又は見積書の提出時における最新版とする。

なお、次の文書に定める内容が、この仕様書に定める内容と相違する場合は、法令等を除き、この仕様書に定める内容が優先する。

1.3.1 引用文書

a) 規格

JIS L 0844 洗濯に対する染色堅ろう度試験方法

JIS L 3201 羊毛長尺フェルト

NDS Z 0001 包装の総則

b) 仕様書

C&LPS-Y00007 調達品等一般共通仕様書

c) 法令等

中央調達に係る直接監督方式及び直接完成検査方式の標準実施要領について（通知）（装管企第297号平成27年10月1日）

1.3.2 関連文書

NDS L 0101 縫製用語

NDS L 0102 縫製要領

品 名	航空学生記章
-----	--------

2 製品に関する要求

2.1 材料

材料は、表1による。

2.2 加工

2.2.1 台地

台地は、JIS L 3201 白フェルト1号（厚さ1mm）の羊毛長尺フェルトを濃紺色に染色する、又は濃紺色に着色済のフェルトを台地とする。

なお、染色の堅ろう度は、JIS L 0844 洗濯試験A-4号変退色4級、汚染4級又は、毛製品検査協会の検査標準による。

2.2.2 モールの縫箔

モールの縫箔は、図1によるほか、前項の台地に金又は銀ツヤモールで縫箔してから、金カタンモールで桜花のふち取りをするとともに、銀カタンモールで翼の銀ケシ及びふち取りをする。縫箔後、裏面に黒レザー紙をのり付けし、規定寸法に裁断のうえ仕上げる。

2.3 外観・形状・寸法

外観・形状・寸法は、図1によるほか、細部は、承認見本による。

なお、寸法許容差は、中央調達に係る直接監督方式及び直接完成検査方式の標準実施要領について（通知）による。

2.4 製品の表示

製品の表示は、G&LPS-Y00007 の2.4による。

3 監督・検査

監督及び検査は、分任支出負担行為担当官（以下、“分支担当官”という。）の定める監督及び検査実施要領に基づき実施する。

4 出荷条件

4.1 包装

包装は、表2による。

4.2 端数包装

端数のある場合は、4.1に準じて行う。

4.3 外装の表示

外装の表示は、NDS Z 0001 の表示・標識による。ただし、次の事項を見易い箇所に表示する。

品名	航空学生記章
----	--------

- a) 調達要求番号
- b) 物品番号
- c) 品名
- d) 数量
- e) 納入年月

例 2014年 5月

- f) 製造者名（若しくはその略号）又は納入者名（若しくはその略号）

5 その他の指示

5.1 承認用見本

契約の相手方は、製作に先立ち、承認用見本として製品1個を分支担官に提出し、外観及び形状について承認を得なければならない。ただし、分支担官から、承認を得た実績がある契約の相手方は、仕様の変更がない場合、本提出を省略することが可能である。

5.2 製品の確認

入札参加予定者及び契約の相手方は、第4補給処資材計画部資材計画課において製品の確認をすることが可能である。

5.3 仕様書の疑義

契約の相手方は、仕様書の内容について疑義が生じた場合は、分支担官を通じて要求元と協議する。

表1-材料

使用区分		材料
台地		フェルト
台地の裏紙		黒レザー紙
桜花		金ツヤモール・金座金
桜花のふち取り		金カタンモール
銀翼	翼の上部	銀ツヤモール
	翼の銀消し	銀消しモール
	ふち取り	銀カタンモール

品名	航空学生記章
----	--------

表2-包装

区分	包装材料	包装要領
個装	薄紙又はポリエチレン袋	1個ずつ包む。
内装	ボール箱	個装した100個をボール箱に入れ、適宜な方法によって品名、数量等及び契約の相手方の名称を表示する。
外装	商慣習とする。	

単位：mm

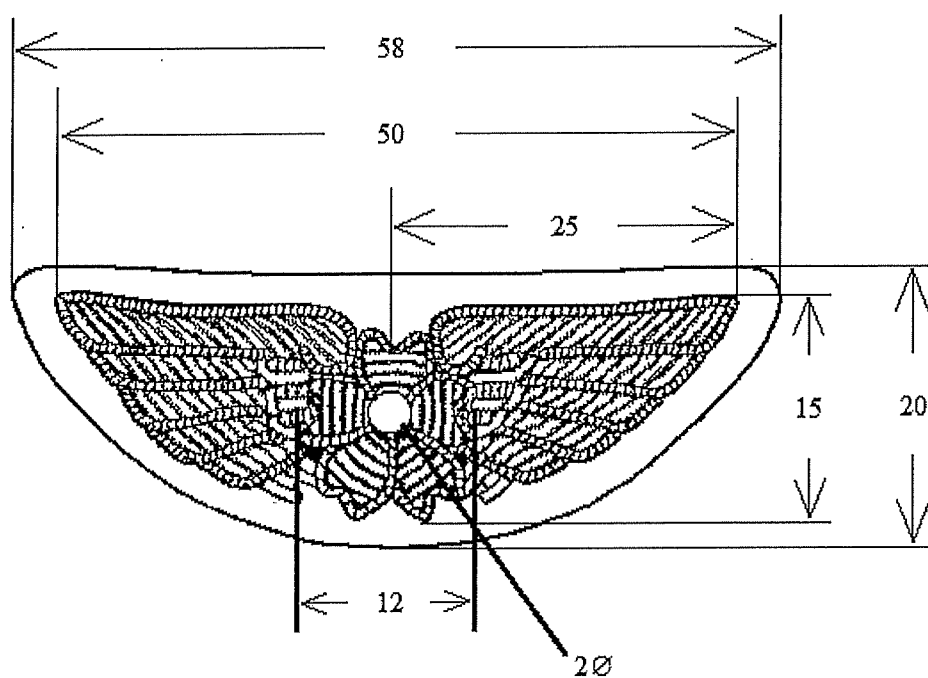

図1-外観・形状・寸法