

航空自衛隊仕様書				
仕様書の 種類	内容による分類	役務仕様書		
	性質による分類	個別仕様書		
物品番号			仕様書番号	
品名 又は 件名	CONTROLLER (国外修理)		2補LPS-AW29554	
			大臣承認	年 月 日
			作成	令和 5年 5月22日
			改正	年 月 日
				年 月 日
作成部隊等名	第 2 補給処			

## 1 総則

### 1.1 一般

この仕様書に規定する内容と引用文書に規定する内容とが相違する場合は、この仕様書に規定する内容が優先する。

### 1.2 適用範囲

この仕様書は、表1に示す調達物品の役務について規定する。

表1-調達物品

No.	S/N	P/N	品名	備考
1	PN78B00101-191	78B00101-191 (765429B)	品名又は件名と同じ	本物品は、米国より輸入したものである。

### 1.3 用語及び定義

この仕様書で用いる主な用語及び定義は、2補LPS-A00005の1.2による。

### 1.4 引用文書

この仕様書に引用する次の文書は、この仕様書に規定する範囲内において、この仕様書の一部をなすものであり、入札書又は見積書の提出時における最新版とする。

2補LPS-A00005 航空機等外注整備（国外）共通仕様書

### 1.5 調達品目・数量

調達品目及び数量は、調達品目表による。

## 2 役務に関する要求

### 2.1 一般

役務に関する要求は、2補LPS-A00005の箇条2による。

### 2.2 整備作業の種類

整備作業の種類は、国外修理とする。

品名	CONTROLLER (国外修理)
----	-------------------

### 2.3 整備作業の工程

整備作業の工程は、**2補LPS-A00005**の**2.2.2**による。

### 2.4 整備作業実施要領

整備作業実施要領は、**2補LPS-A00005**の**2.3**による。

### 2.5 整備作業の打切り

調達物品の整備作業の打切り及びその処置については、**2補LPS-A00005**の**2.4**による。

## 3 品質保証

品質保証は、分任支出負担行為担当官の定める監督及び検査実施要領に基づき実施する。

## 4 出荷条件

### 4.1 一般

出荷条件は、**2補LPS-A00005**の**箇条4**による。

### 4.2 国外修理完了年月日の記録

使用可能（合格）物品票の余白に国外修理完了年月日を記入する。

## 5 その他の指示

その他の指示は、**2補LPS-A00005**の**箇条5**及び**附属書A**による。

**附属書 A**  
**(規定)**  
**その他の作業**

**A.1 ソフトウェアの書替え**

ソフトウェアの書替えが必要な場合は、ソフトウェア番号1705641 を使用する。

**A.2 コントローラー識別銘板の貼替**

図A. 1のNo. 1 のコントローラー識別銘板は、貼替を行わず再使用し、同一面に貼付する。

なお、再使用が困難な場合は貼替前のコントローラー識別銘板を同梱する。

**A.3 ソフトウェア・ラベルの貼替**

図A. 1のNo. 2 のソフトウェア・ラベルは、貼替を行わず再使用し、同一面に貼付する。

なお、再使用が困難な場合は代替品のソフトウェア・ラベルを使用し、貼替前のソフトウェア・ラベルは同梱する。

**A.4 その他**

図A. 1のNo. 1 及びNo. 2 の貼付位置は一例である。

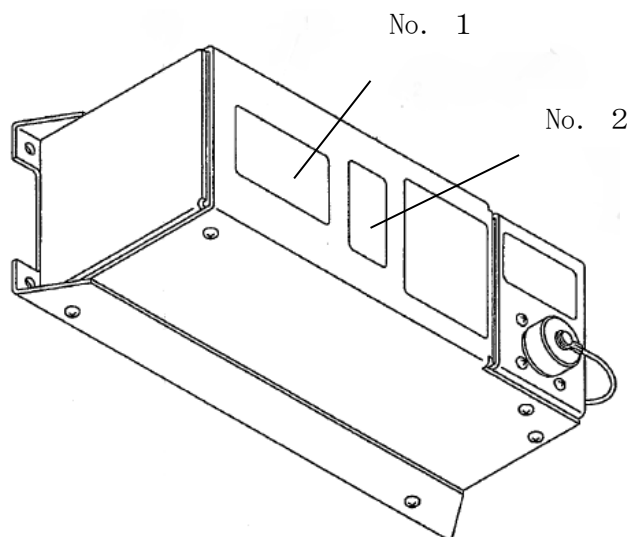

図A. 1-CONTROLLER外観